

Gebrauchsanweisung/ Instruction manual Manuel d'Utilisation/ Istruzioni per l'uso



SEBO DUO

MADE IN GERMANY

Zubehör

- (1) DUO-P
Reinigungspulver
- (2) SEBO-Fleckenbürste
- (3) Bodenschale

Attachments

- (1) DUO-P
Cleaning powder
- (2) SEBO-Spot
cleaning brush
- (3) Storage tray

Accessoires

- (1) Poudre DUO-P
- (2) Brosse manuelle
de rangement
- (3) Couvercle
de rangement

Accessori

- (1) DUO-P Polvere
- (2) Spazzola
smacchiatore
- (3) Vaschetta base

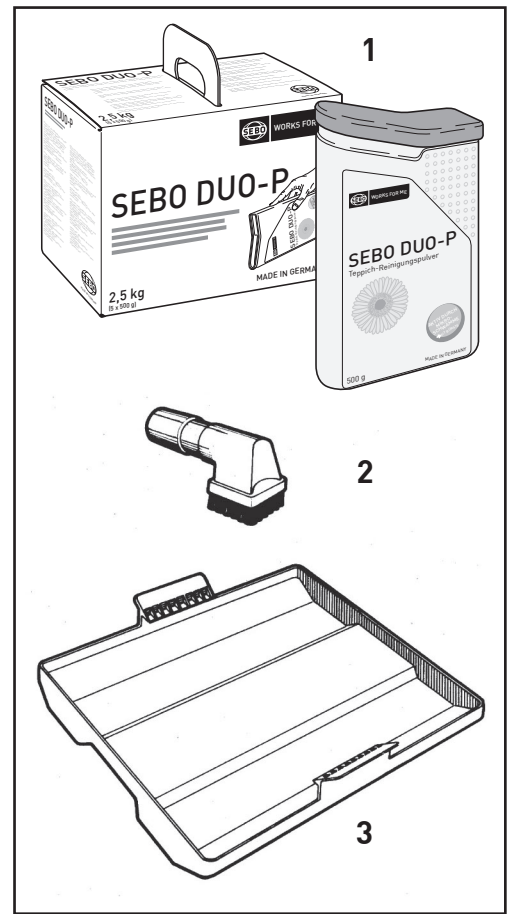
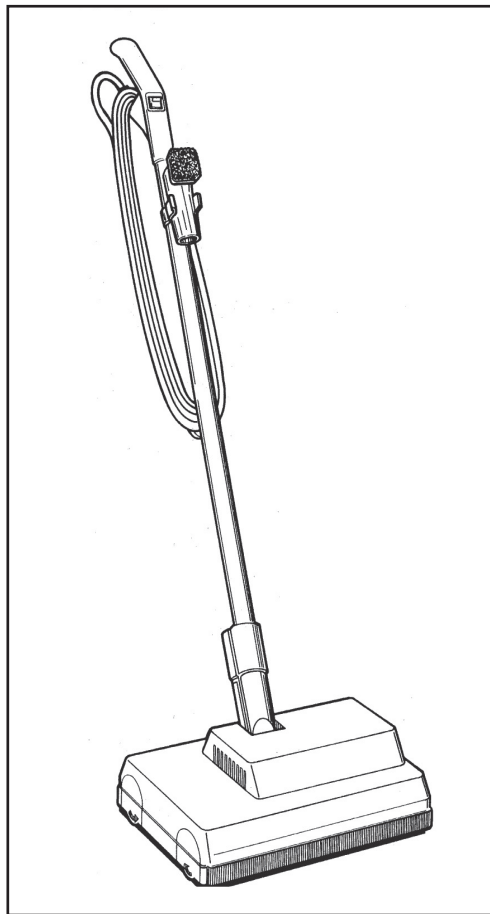

Bitte beachten Sie die Sicherheitshinweise auf dem separaten Blatt.

Please note the safety information on the separate sheet.

Vérifier, s'il vous plait, les consignes de sécurité sur la feuille ci-jointe.

Si prega di osservare le norme di sicurezza sul foglio allegato.

Technische Daten

Breite	355 mm
Höhe	119 mm
Gewicht	5 kg
Antriebsmotor	200 Watt
Anschlussleitung	12,2 m
Bürstendrehzahl	400U/min
2-Bürstensystem	

Technical Details

Width	355 mm
Height	119 mm
Weight	5 kg
Brush Motor	200 Watt
Cable	12.2 m
2 Brush System	
Brush revolutions	400U/min

Détails techniques

Largeur	355 mm	
Hauteur	119 mm	
Poids	5 kg	
Moteur de brosses	200 Watt	
Longeur du cable	12,2 m	
Vitesse de rotation des 2 brosses		400U/min

Détails techniques

Larghezza	355 mm	
Altezza	119 mm	
Peso	5 kg	
Motore trascinamento	200 Watt	
Cavo alimentazione	12,2 m	
Numero giri spazzola		400U/min
2 Spazzola controrotanti		



Hinweis zur Entsorgung

Sie können dieses Gerät kostenlos an jeder öffentlichen Sammelstelle abgeben. Weitere Informationen erhalten Sie durch Ihre Kommune.

Note on disposal

For disposal of used appliances, please follow the advice of your local authority.

Appareils Usagés

Concernant les appareils usagés, suivez SVP les règles de votre autorité locale.

Informazione per lo smaltimento

Questo apparecchio può essere smaltito a costo zero nell'apposita discarica pubblica. Ulteriore informazione presso gli uffici del vostro comune.



MADE IN GERMANY



SEBO FRANCE, Z. A. les Belles Vues, 1, Rue Félix Potin – B.P. 24, 91291 Arpajon Cedex, Tél: 01. 69.26.18.30, Fax : 01.60.83.80.11
www.sebo-france.com

SEBO Stein&Co. GmbH, Wülfrather Straße 47-49, 42553 Velbert, Germany
Telefon +49 (0) 20 53 / 89 81, Telefax +49 (0) 20 53 / 89 85, www.sebo.de
©2013 SEBO Stein&Co. GmbH ©Eingetragenes Warenzeichen. Technische Änderungen vorbehalten.

SEBO ITALIA SRL Viale Della Repubblica, 14/16 20010 CORNAREDO -MI-
Tel +39.02.33404227 Fax +39.02.33400682
www.seboitalia.it info@seboitalia.it

SEBO (UK) Ltd - The Merlin Centre
Cressex Business Park, High Wycombe, Bucks HP12 3QL.
Phone: 0 14 94 - 46 55 33 , Fax: 0 14 94 - 46 10 44, www.sebo.co.uk
©2013 SEBO Stein&Co. GmbH ©Registered Trademark. Subject to change.

SEBO South Africa,
2 Kilburn-et, Horison, 1730
Phone: 086 111 4250, Fax: 011 763 4033
www.sebo.co.za

0981GR - 09.2013

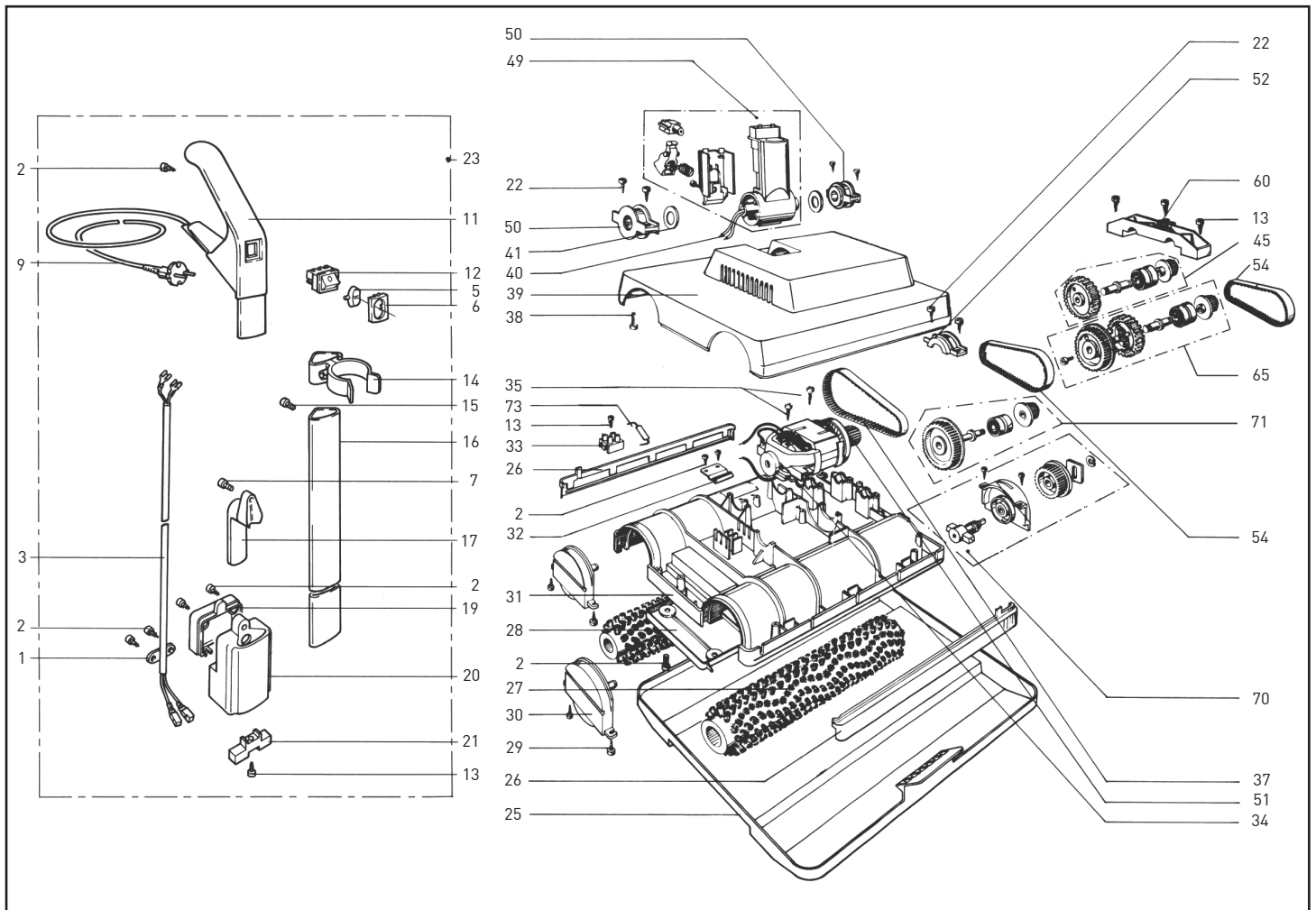

Teileverzeichnis

230V (Europa/CH)

Pos. Teil-Nr.	Benennung	Pos. Teil-Nr.	Benennung
1	1030UL Zulentlastungsschelle	37	3038 Zahnriemen HTD 3M
2	0106ER Schraube 3,9 x 13 A2	38	0116ER Schraube M4 x 30 A2
3	3116 Stielleitung	39	3004SE Oberteil, DUO
5	3137dg Schaltwippe	40	0808 Flachstecker, kpl.
6	3136hg Schaltrahmen	41	0149ER Paßscheibe 18/25
7	0127ER Schraube Taptite M4x10	45	3147 Antriebachse, kpl.
9	5260dg Anschlußleitung Konturenstecker	49	3111hg Gelenk, kpl.
	5351dg Anschlußleitung (CH)	50	3051 Gelenklager, kpl.
11	3142HG Griff	51	3014 Motorritzel 19
12	05134 Wippenschalter (incl. Pos. 5 + 6)	52	3030 Lagerdeckel
13	0105 ER Schraube 3,9 x 19	53	3013 Riemenscheibe
14	5352 hg Zubehörklammer	54	3042 Zahnriemen HTD 5M
15	0129 ER Schraube Taptite M4x12	60	3039 Lagerbrücke
16	3115 Stiel	65	3146 Antriebachse, kpl.
17	3118hg Leitungshaken	70	3052hg Lager, links, kpl.
19	3027hg Stielstecker-Abdeckung	71	3017ER Riemenscheibe, kpl.
20	3113hg Stielstecker	73	0503 Kondensator
21	1020UL Kontaktabdeckung		
22	0103ER Schraube 3,9 x 16		
23	3122EA Stiel, kpl. (D,FR,NL)		
	3122EB Stiel, kpl. (CH)		
25	3033hg Bodenschale		
26	2007mg Stoßbandage		
27	3005 Rundbürste		
28	3002hg Bodenplatte		
29	0112ER Schraube M4 x 12 A2		
30	3010hg Lager, rechts		
31	3001hg Unterteil DUO		
32	3032 Rastfeder		
33	0502 Reihenklemme 2-polig		
34	3047ER Motor DUO 230 V		
	05084S Kohlebürstenset		
35	01020ER Schraube 3,9 x 21		

Parts List

120/230/240V (USA/AUS/GB/ZA)

Pos. Product-Code	Description	Pos. Product-Code	Description
1	1030UL Cable clamp	34	3047ER Motor 230 V
2	0106ER Screw 3,9 x 13 A2	3048ER	Motor 240 V
3	3116 Handle cable (230/240V)	3049ER	Motor 120 V
	3125 Handle cable (120 V)	05084S	Carbon brush Set (230/240 V)
5	3137dg Switch cap		
6	3136hg Switch cap holder	05095S	Carbon brush (120 V)
7	0127ER Screw Taptite M4x10	35	01020ER Screw 3,9 x 21
9	5260dg Cable (Europa)	37	3038 Drive belt
	5422dg Cable (ZA)	38	0116ER Screw M4 x 30 A2
	5433dg Cable (USA)	39	3004SE Cover
	5461UK Cable (GB)	40	0808 Swivel neck wires with contacts (230/240V)
	5390dg Cable (AUS)		
11	3142HG Handle grip	0808UL	Swivel neck wires with contacts (120V)
12	05134 Rocker switch (incl. Pos. 5 + 6)	41	0149ER Spacer washer
13	0105ER Screw 3,9 x 19	45	3147 Drive axle, cpl.
14	5352hg Clamp	49	3111hg Swivel neck assembly (230/240 V)
15	0129ER Screw Taptite M4x12		
16	3115 Handle	3123hg	Swivel neck assembly (120 V)
17	3118hg Cable hook		
19	3027hg Handle connector cover	50	3051 Swivel neck support
20	3113 hg Handle connector	51	3014 Motor pulley
21	1020UL Contact cover	52	3030 Clamp
22	0103ER Screw 3,9 x 16	54	3042 Drive belt
23	3122EA Handle, cpl. (Europa)	60	3039 Bridge
	3122EH Handle, cpl. (USA)	65	3146 Drive axle, cpl.
	3122EF Handle, cpl. (ZA)	70	3052hg Bearing block assy. LH
	3122EC Handle, cpl. (GB)	71	3017ER Pulley, cpl.
	3122ED Handle, cpl. (AUS)	73	0503 Condenser (230/240V)
25	3033hg Storage tray		
26	2007mg Bumper		
27	3005 Brush assembly		
28	3002hg Base plate		
29	0112ER Screw M4 x 12 A2		
30	3010hg Bearing block RH		
31	3001hg Brush housing		
32	3032 Handle stop spring		
33	0502 Terminal block		

Pièces détachées

230V (Europa/CH)

Pos. Part No.	Description	Pos. Part No.	Description
1	1030UL Bride de serrage	39	3004SE Carter superieur
2	0106ER Vis 3,9 x 13 A2	40	0808 Fil électrique
3	3116 Protège câble	45	3147 Axe d'entraînement
5	3137dg Interrupteur	49	3111hg Rotule complet de manche
6	3136hg Couvercle d'interrupteur	50	3051 Palier complet de fixation
7	0127ER Vis Taptite M4x10	51	3014 Pouli moteur 19
9	5260dg Câble électrique	52	3030 Palier support
	5351dg Câble électrique (CH)	54	3042 Courroie crantée secondaire
11	3142HG Poignée plastique	60	3039 Fixation supérieure
12	05134 Interrupteur de mise en marche (incl. Pos. 5 + 6)	65	3146 Axe d'entraînement
13	0105ER Vis 3,9 x 19	70	3052hg Entraînement cpl. de brosse
14	5352hg Clips de brosse manuelle	71	3017 Pignon dentelé,cpl.
15	0129ER Vis Taptite M4x12	73	0503 Condenseur
16	3115 Tube alu		
17	3118hg Support de câble		
19	3027hg Plaquette AR de marche		
20	3113hg Embase plastique		
21	1020UL Connection électrique plastique		
22	0103ER Vis 3,9 x 16		
23	3122EA Tube, alu compl.(D,NL,FR)		
	3122EB Tube alu, cpl. (CH)		
25	3033hg Couvercle inférieur de rangement		
26	2007mg Pare-chocs		
27	3005 Brosse		
28	3002hg Plaque centrale		
29	0112ER Vis M4 x 12 A2		
30	3010hg Plaque de brosse gauche		
31	3001hg Plaque supérieure		
32	3032 Plaquette de blocage		
33	0502 Domino		
34	3047ER Moteur 230 V		
	05084S Charbon moteur de brosse		
35	01020ER Vis 3,9 x 21		
37	3038 Courroie crantée moteur		
38	0116ER Vis M4 x 30 A2		

Parti di ricambio

230V (IT/CH)

Pos. Parti- No.	Description	Pos. Parti- No.	Description
1	1030UL Fascetta	49	3111hg Snodo completa
2	0106ER Vite 3,9 x 13 A2	50	3051 Bronzina completa
3	3116 Cavo interno	51	3014 Puleggia motore
5	3137dg Interruttore	52	3030 Copri cuscinetto
6	3136hg Porta interruttore	54	3042 Cinghia dentata HTD
7	0127ER Vite Taptite M4x10	60	3039 Porta bronzina
9	5590dg Cavo 2 x 1	65	3146 Asse motore
11	3142HG Impugnatura	70	3052hg Porta cuscinetto sin. compl.
12	05134 Interruttore (incl. Pos. 5 + 6)	71	3017ER Rondella cinghia, cpl.
13	0105ER Vite 3,9 x 19	73	0503 Condensatore
14	5352hg Pinza porta accessori		
15	0129ER Vite Taptite M4x12		
16	3115 Manico		
17	3118hg Ganglio portacavo		
19	3027hg Coperchio contatti		
20	3113hg Spina manico		
21	1020UL Copertura contatti		
22	0103ER Vite 3,9 x 16		
23	3122 EI Manico, compl.		
25	3033hg Vaschetta base		
26	2007mg Paracolpi		
27	3005 Spazzola		
28	3002hg Piastra base		
29	0112ER Vite M4 x 12 A2		
30	3010hg Porta cuscinetto destro		
31	3001hg Copri spazzola DUO		
32	3032 Molla		
33	0502 Mammuth 2-poli		
34	3047ER Motore DUO 230 V		
	05084S Carboncino		
35	01020ER Vite 3,9 x 21		
37	3038 Cinghia HTD 3M		
38	0116ER Vite M4 x 30 A2		
39	3004SE Calotta superiore DUO		
40	0808 Spina pitta		
41	0149ER Spessore 18/25		
45	3147 Asse motore		

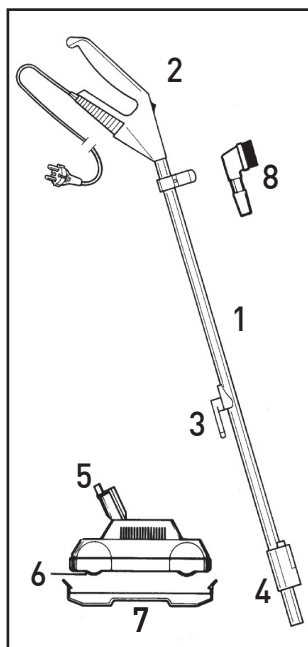

Inbetriebnahme

- 1) Stiel
- 2) EIN-Schalter
- 3) Leitungshaken
- 4) Stielstecker
- 5) Gelenk
- 6) Rundbürste
- 7) Bodenschale
- 8) Fleckenbürste

Preparation

- 1) Handle
- 2) On -off switch
- 3) Cable hook
- 4) Handle connector
- 5) Swivel neck
- 6) Brush
- 7) Storage tray
- 8) Spot cleaning brush

Preparation

- 1) Manico
- 2) Interrupteur mise en marche
- 3) Support de câble
- 4) Prise de connection
- 5) Nez d'articulation
- 6) Brosses (2)
- 7) Couvercle de rangement
- 8) Brosse manuelle

Messa in funzione

- 1) Manico
- 2) Interruttore
- 3) Ganglio portacavo
- 4) Spina manico
- 5) Snodo
- 6) Spazzolino elicoidale
- 7) Vaschetta base
- 8) Spazzolino smacchiatore

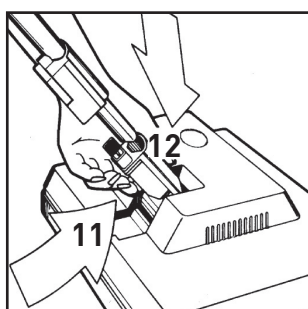

Den Rastknopf (11) drücken und den Stiel in das Gelenk (12) stecken. Der Rastknopf muss sichtbar nach außen kommen, wenn der Stiel arretiert ist. In der senkrechten Stellung rastet der Stiel ein. Zum Arbeiten den Stiel einfach nach hinten drücken.

Press the plunger (11) and insert the handle into the swivel neck (12). With the plunger released the handle should remain firmly engaged. Pushing the handle forward sets the handle into the storage position. Pulling back releases the handle into the operating position.

Enfoncer le bouton poussoir (11) pour connecter le manche sur la rotule mobile (12) du carter.

Spingere il bottone di blocco (11) e inserire il manico nello snodo (12). Il pulsante di blocco deve scattare all'esterno, appena il blocco è effettuato. Snodo e manico si bloccano in posizione verticale. Per l'uso spingere semplicemente il manico indietro.

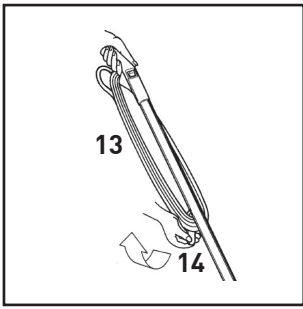

Zum Abnehmen der Anschlußleitung (13) vom Stiel, den unteren Leitungshaken (14) nach oben drehen. Beim Aufwickeln die Leitung nicht zu stark spannen.

The cable (13) should be stored on the cable cleats. The lower cleat swivels (14) for quick release of the cable. Do not wind the cable too tightly.

Défaire le câble électrique (13) en faisant pivoter le support supérieur (14).

Per svolgere il filo (13) ruotare il gancio portacavo (14) verso il basso. Nel riavvolgere il cavo non tenderlo troppo.

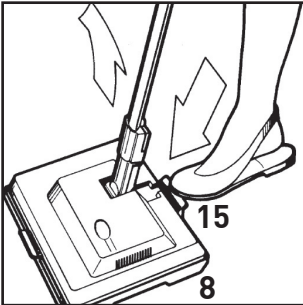

Beim Entnehmen des Gerätes aus der Bodenschale (8) mit der Fußspitze auf die Lasche (15) treten und das Gerät am Stiel nach oben ziehen.

To remove the machine from the storage tray (8) press down the catch (15) and lift the machine upwards by the handle.

A l'aide du pied dégager le couvercle de rangement (8) en appuyant sur le rebord (15).

Per togliere l'apparecchio dalla vaschetta base (8) agire con la punta del piede sulla apposita sporgenza (15) e sollevare verso l'alto l'apparecchio.

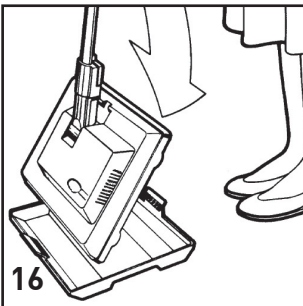

Nach Gebrauch das Gerät wieder in die Bodenschale stellen. Gehäusevorderkante unter die Lasche (16) schieben und Gerät am Stiel leicht nach unten drücken. Durch die Bodenschale werden die Bürsten entlastet und Reste des Reinigungspulvers aufgefangen.

After use replace the machine in the storage tray.

Sortir l'appareil verticalement.

Dopo l'uso riporre l'apparecchio nella vaschetta base inserendo la parte anteriore dell'attrezzo sotto la sporgenza (16) e spingere l'apparecchio con il manico verso il basso. Nella vaschetta base gli spazzolini ruotano sollevati ed i residui di polvere restano raccolti.

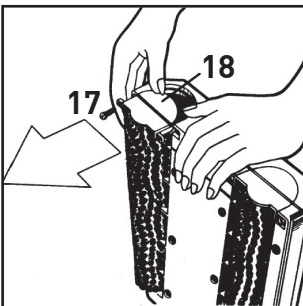

Wartung

Zum Wechseln der Rundbürste (7) die beiden Schrauben (17) am Bürstenlager (18) lösen und das Lager mit der Bürste etwas aus dem Gehäuse schwenken.

Maintenance

To change the brush (7) first remove the two screws (17) from the Bearing Block (18) then push forward the top of the brush together with the block.

Entretien

Pour sortir les brosses (7), dévisser les vis (17) et enlever les plaquettes (18).

Manutenzione

Per sostituire le spazzole tonde (7) svitare le viti (17) del spostare spazzolino e bronzina dalla sede.

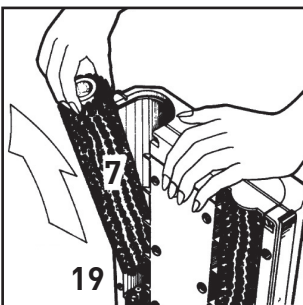

Das Bürstenlager abnehmen und die Bürste in Längsrichtung aus dem Gehäuse ziehen.

Zur gründlichen Reinigung des SEBO DUO und der Bürsten, empfiehlt es sich, die Rundbürsten aus dem Gerät zu nehmen!

Take the block off the brush then lift the brush upwards out of the brush housing.

To thoroughly clean the SEBO DUO and the brush it is recommended that the brushes are taken out of the machine.

Sortie la brosse en la tirant vers sol sans forcer sur l'entraîneur, la secouer et la frotter.

Togliere il supporto bronzina e sfilare la spazzola il senso longitudinale da telaio.

Si consiglia l'asportazione delle due spazzole per effettuare la pulizia a fondo del SEBO DUO.

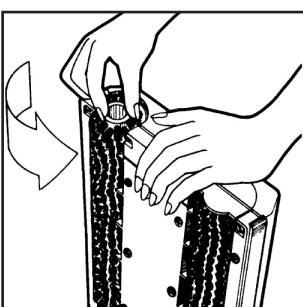

Beim Wiedereinsetzen der Rundbürste die Mitnahmeseite der Bürste auf den Mitnehmer (19) stecken und durch Drehen beide Teile miteinander verrasten. Das Bürstenlager wieder aufstecken und in das Gehäuse schwenken, der Steg auf dem Lager muss dabei in die Gehäuseerille geschoben werden.

To replace the brush insert the slotted end into the housing first and locate the slots over the drive cog (19) by turning the brush. With the brush located pull the brush forward slightly to enable the bearing block to be replaced then push the block back into its place in the brush housing and replace the two screws.

Pour le remontage, enfoncez le guide de la brosse dans son entraîneur (19) et positionner en faisant pivoter légèrement celle-ci. Remettre a plaque et visser.

Per rimontare le spazzole: spingere il lato spazzola con incastro sul trascinatore (19) ruotando la spazzola fino a farli combaciare, rimontare il supporto bronzina sulla spazzola ed inserirle nell'apposita scanalatura.

Lesen Sie bitte die Gebrauchsanweisung und diese Sicherheitshinweise aufmerksam durch und beachten Sie die darin enthaltenen Sicherheits- und Warnhinweise, bevor Sie den SEBO DUO in Betrieb nehmen.

Vielen Dank, dass Sie sich für einen SEBO entschieden haben. Wir sind sicher, dass Sie viel Freude an diesem Gerät haben werden. Für Ihre Hinweise und Wünsche stehen wir Ihnen gerne unter www.sebo.de zur Verfügung.

Ihr neuer SEBO ist ein hochwertiges, langlebiges und innovatives Produkt, das nach neuester Technologie in Deutschland entwickelt und gefertigt wird.

1. Sicherheitshinweise

Die Gebrauchsanweisung und die Sicherheitshinweise bitte gut aufbewahren. Wird der SEBO DUO an Dritte weitergegeben, muss unbedingt die Gebrauchsanweisung mit übergeben werden.

Die Benutzung des Gerätes geschieht auf eigene Verantwortung. Der Hersteller haftet nicht für Schäden, die durch falsche Bedienung oder nicht bestimmungsgemäßen Gebrauch verursacht werden.

Bestimmungsgemäße Verwendung

Dieser SEBO DUO ist dazu bestimmt, im Privathaushalt und vergleichbarer Umgebung verwendet zu werden. Dieses Gerät kann von Kindern ab 8 Jahren und darüber und von Personen mit verringerten physischen, sensorischen oder mentalen Fähigkeiten oder Mangel an Erfahrung und/oder Wissen benutzt werden, wenn sie beaufsichtigt werden oder bezüglich des sicheren Gebrauchs des Gerätes unterwiesen wurden und die daraus resultierenden Gefahren verstanden haben. Kinder dürfen nicht mit dem Gerät spielen. Reinigung und Benutzerwartung dürfen nicht durch Kinder ohne Beaufsichtigung durchgeführt werden.

Niemals bei angeschlossenem oder laufendem Gerät an die Bürste des SEBO DUO fassen! Es besteht Verletzungsgefahr durch Einklemmung.

Vor Inbetriebnahme des SEBO DUO ist dieser auf sichtbare Schäden am Gerät sowie der Netzanschlussleitung zu untersuchen. Falls ein Defekt festgestellt wird, muss dieser durch den Hersteller, seinem Kundendienst oder einem qualifiziertem Servicepersonal behoben werden. Ein Gerät mit Defekten nicht anschließen!

Vor allen Arbeiten am Gerät: Erst das Gerät ausschalten und Netzstecker ziehen.

Mit eingeschaltetem Gerät nicht über die Anschlussleitung fahren.

Please read these instructions carefully before using the machine and save them for future reference.

Thank you for choosing SEBO. Your new SEBO is an innovative, high quality product that has been developed and made in Germany utilising the most modern technology.

To ensure you get the most from your SEBO DUO, please take time to read these instructions. We value your feedback and if you have any suggestions, please contact us at www.sebo.co.uk.

1. Safety Instructions

Please save these safety instructions and the user manual. If you pass the SEBO DUO to a third party, please pass these on as well. The use of the machine is at your own risk. The manufacturer/ supplier is not liable for any injury or damage caused by incorrect usage of the machine.

Safe Use

This SEBO DUO must only used for normal domestic household purposes. This appliance can be used by children aged from 8 years and above and persons with reduced physical, sensory or mental capabilities or lack of experience and knowledge if they are given supervision or instruction concerning use of the appliance in a safe way and understand the hazards involved. Children should not play with the appliance. Cleaning and user maintenance should not be done by children without strict supervision.

Do not use in the presence of flammable, explosive or harmful materials and gases.

Please do not touch the brush when it is turning as this will cause a risk of injury to the fingers.

Before using the SEBO DUO, always check for any signs of damage, especially to the mains cable.

If a component is damaged, it must be replaced with a genuine SEBO part. For safety reasons this must be done by a SEBO service representative or an authorized Service technician.

Do not use a damaged machine.

Always turn off and unplug the machine before undertaking any maintenance.

Do not run over the cable.

Sicherer Gebrauch

Den SEBO DUO nur gemäß der Anschlusswerte des Typenschildes anschließen und betreiben. (Das Typenschild befindet sich auf der Unterseite des Gerätes).

Den SEBO DUO nur an den vorgesehenen Griffen transportieren und bedienen. Handgriff während des Betriebes stets festhalten. Das Gerät erst abstellen sobald die rotierende Bürste komplett zum Stillstand gekommen ist, der Netzschalter ausgeschaltet und der Netzstecker gezogen ist.

→ Menschen oder Tiere nicht mit dem Gerät arbeiten.

 **Dieses Gerät ist nur zur Trockenanwendung bestimmt und darf nicht im Freien und unter nassen Bedingungen verwendet oder aufbewahrt werden.**

→ Achten Sie auf einen sicheren Stand des SEBO DUO und wickeln Sie die Netzanschlussleitung nach dem Betrieb wieder auf, da durch sie eine Stolpergefahr für Personen entsteht.

→ Benutzen Sie das Anschlusskabel nicht zum Tragen des Gerätes.

→ Netzstecker nicht am Kabel aus der Steckdose ziehen.

→ Netzkabel von scharfen Kanten fern halten.

→ Achten sie darauf, dass das Netzkabel niemals eingequetscht wird.

→ Vor Hitzequellen, Feuchtigkeit und Wasser schützen und nur trocken oder mit einem leicht feuchten Tuch reinigen.

 **Der SEBO DUO darf nur mit original SEBO Ersatz- und Verschleißteilen betrieben werden. Nur die Verwendung von Originalteilen für dieses Produkt berechtigt zu Garantieleistungen und gewährleistet die Betriebssicherheit des Gerätes. Änderungen am Gerät sind nicht zulässig.**

2. Hinweis zur Entsorgung

 Elektroaltgeräte gehören nicht in den Restmüll. Sie können dieses Gerät kostenlos an jeder öffentlichen Sammelstelle abgeben. Weitere Informationen erhalten Sie durch Ihre Kommune.

Ensure that the connection data on the data label (voltage and frequency) match the mains electricity supply. The data label is on the bottom of the machine.

Only carry the SEBO DUO by the carry handle. Always hold the handle when operating the SEBO DUO.

→ Do not use on people or animals.

 **Electrical appliance, do not expose to liquid, moisture or heat. Only clean with a dry or slightly damp cloth.**

→ Always stand the machine on a stable surface. Rewind the mains cable if the machine is not in use to reduce the risk of tripping.

→ Do not carry the vacuum cleaner by the cable.

→ Only disconnect from the socket by pulling the plug.

→ Keep the cable away from sharp edges and prevent it becoming trapped, crushed or over-stretched (e.g. by winding on too tightly).

→ Use on dry surfaces only. Do not store outdoors or in damp conditions.

→ When you finish or interrupt your work, always turn off, unplug the machine and ensure the rotating brush has stopped.

 **This machine should only be operated with genuine SEBO replacement parts. The use of non-genuine parts will waive the warranty for this product and could pose a serious safety risk.**

→ All repairs within the guarantee period should be performed by an authorized SEBO service representative.

2. Note on Disposal

 For advice on disposal of used appliances, please contact your local authority or visit www.recycle-more.co.uk