

DE Gebrauchsanleitung – Rückensprüngerät

FR Mode d'emploi – Pulvérisateur à dos

IT Istruzione per l'uso – Pompa a zaino

NL Gebruiksaanwijzing – Rugsproeier

# RPD 15 ABR

15 Liter / 5 bar



max.  
**5 bar**



**3**



Unbedingt vor Erstgebrauch lesen

Lire impérativement avant la première utilisation

Da leggere assolutamente prima di mettere in funzione l'apparecchio per la prima volta

Volledig lezen voor het eerste gebruik

Originalgebrauchsanleitung

Instructions d'utilisation originales

Istruzioni per l'uso originali

Originele gebruiksaanwijzing

Beigelegte Sicherheitshinweise lesen

Lire les instructions de sécurité jointes

Leggere le indicazioni di sicurezza allegate

Meegeleverde veiligheidsaanwijzingen lezen



Made in Switzerland

## Herzlich willkommen Bienvenue Benvenuto Hartelijk welkom

In der Welt von Birchmeier. Sie haben sich für ein Gerät des führenden Schweizer Herstellers von Sprüh-, Schaum- und Dosiergeräten entschieden. Funktionalität und Zuverlässigkeit der Produkte und Ihre Zufriedenheit stehen für uns im Mittelpunkt. Wir bieten Ihnen ein umfangreiches Sortiment an Produkten für den Garten, die Landwirtschaft, das Gewerbe und für vielfältige Industrien.

**Innovation und Qualität „Made in Switzerland“.**  
**Smart und Swiss seit 1876**

Dans le monde de Birchmeier. Vous avez opté pour un appareil du premier fabricant suisse de pulvérisateurs, mousses et appareils de dosage. La fonctionnalité et la fiabilité des produits et votre satisfaction sont au centre de nos préoccupations. Nous vous offrons un vaste assortiment de produits pour le jardin, l'agriculture, l'artisanat et pour de nombreuses industries.

**Innovation et qualité Made in Switzerland.**  
**Smart und Swiss seit 1876**

Nel mondo di Birchmeier. Lei ha acquistato un apparecchio del produttore svizzero leader di irroratrici, schiumatrici e dosatrici. Per noi al centro ci sono funzionalità e affidabilità dei prodotti e la Sua soddisfazione. Le offriamo un vasto assortimento di prodotti per il giardino, l'agricoltura, l'artigianato e per svariati settori industriali.

**Innovazione e qualità "Made in Switzerland".**  
**Smart und Swiss seit 1876**

In de wereld van Birchmeier. U hebt gekozen voor een apparaat van de toonaangevende Zwitserse producent voor sproei-, schuim- en doseerapparatuur. Functionaliteit en betrouwbaarheid van de producten staan daarbij, net als uw tevredenheid, voorop. Wij bieden u een uitgebreid assortiment aan producten voor de tuin, de landbouw en de industrie.

**Innovatie en kwaliteit, Made in Switzerland.**  
**Smart und Swiss seit 1876**

## Verwendung Utilisation Uso Gebruik



Garden



pH 1-7



pH 7-14



Solvent

- Verwendung:** Zur Verwendung mit flüssigen Pflanzenschutzmitteln.  
**Ungeeignet:** Nicht geeignet für Säuren, Laugen, Desinfektions- und Lösungsmittel, Peroxide
- Utilisation:** Pour l'utilisation avec des produits phytosanitaires liquides.  
**Inapproprié :** Ne pas approprié pour acides, solutions alcalines, désinfectants et solvants, peroxydes
- Uso:** Per l'uso con prodotti fitosanitari liquidi.  
**Non adatto:** Non indicato per acidi, soluzioni alcaline, disinfettanti e solventi, perossidi
- Gebruik:** Voor het gebruik van vloeibare gewasbeschermingsmiddelen.  
**Niet-beoogd:** Niet geschikt voor zuren, logen, desinfectie- en oplosmiddelen, peroxide

**Inbetriebnahme**  
**Mise en service**  
**Messa in funzione**  
**Ingebruikname**

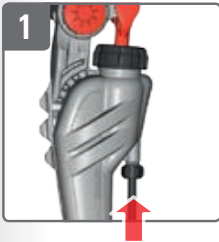

**1** Schlauch an Pumphebel schrauben  
 Visser le tuyau flexible sur le levier de pompe  
 Avvitare il tubo flessibile sulla leva della pompa  
 Slang aan de pomphendel schroeven

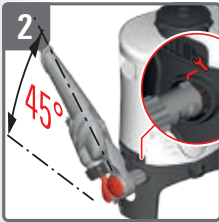

**2** Pumphebel 45° positionieren  
**3** Pumphebel einführen  
 Positionner le levier de pompe à 45°  
 Introduire le levier de pompe  
 Posizionare la leva della pompa a 45°  
 Avviare la leva della pompa  
 Pomphendel 45° positioneren  
 Pomphendel inbrengen



**4** Pumphebel horizontal stellen  
**5** Pumphebel ganz hineindrücken  
 Mettre le levier de pompe en position horizontale  
 Enfoncer complètement le levier de pompe  
 Mettere la leva della pompa orizzontale  
 Spingere completamente dentro la leva della pompa  
 Pomphendel horizontaal plaatsen  
 Pomphendel helemaal indrukken

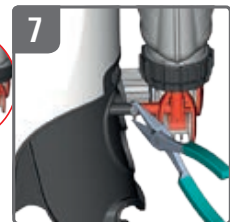
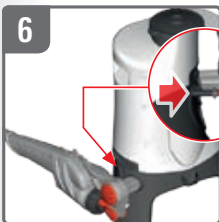

**6** Schlauch aufstecken, mit Bride sichern  
 Monter le tuyau flexible, fixer à l'aide de la bride  
 Infilare il tubo flessibile, quindi assicurarlo con la cinghia  
 Slang aanbrengen, met een slangklem vastzetten

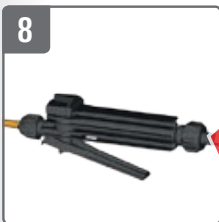

**8** Schlauch an Handventil stecken und festziehen  
 Brancher le tuyau flexible au robinet pulvérisateur et serrer  
 Mettere tubo flessibile sulla valvola manuale e stringere  
 Slang aan het handventiel steken en vasttrekken

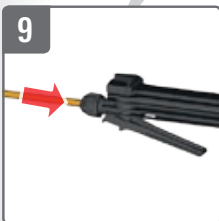

**9** Sprührohr an Handventil stecken und festziehen  
 Brancher la lance de pulvérisation au robinet pulvérisateur et serrer  
 Mettere la lancia sulla valvola manuale e stringere  
 Sproeibuis in het handventiel steken en vasttrekken

Montageposition  
 Position de montage  
 Posizione di montaggio  
 Montagepositie

Parkposition  
 Position de rangement  
 Posizione di stazionamento  
 Parkeerpositie

Arbeitsposition  
 Position de travail  
 Posizione di lavoro  
 Werkpositie

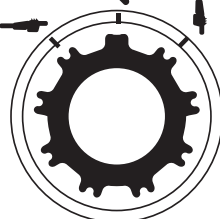

# RPD 15 ABR

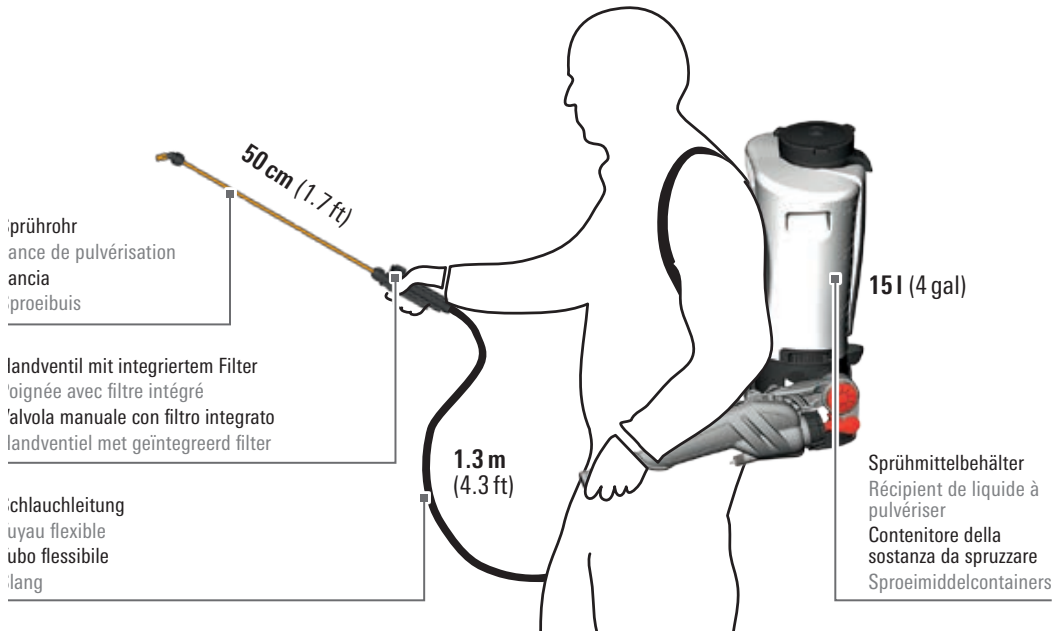

**Einfülldeckel mit Belüftungsmembrane**

Couvercle de remplissage avec membrane de ventilation

Tappo dell'apertura di riempimento con membrana di ventilazione

Vuldeksel met ventilatiemembraan

**Einfüllsieb**

Filtre de remplissage

Filtro di riempimento

Vulzeef



**Pumphebel**

Levier de pompe

Leva della pompa

Pomphendel

**Windkessel**

Réservoir d'air

Polmone

Luchtkamer

**Integrierte Pumpe**

Pompe intégrée

Pompa integrata

Geïntegreerde pomp



**Regulierdüse**  
Buse réglable  
Ugello regolabile  
Spreier

Ø1.7 mm

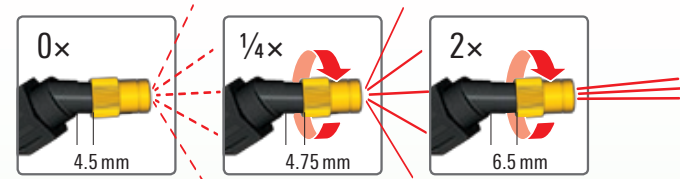

**Traggestange**  
mit Klick-System

Bretelles réglables avec système de fermeture par clic

Tracolla regolabile con sistema a scatto

Draagriem, verstelbaar met kliksysteem



**Griffmulden**

Evidements

Impugnatura incassata

Greepkommen

**Ansaugschlauch**

Tuyau d'aspiration

Tubo flessibile

Aanzuigslang

**Optionales Zubehör**  
**Accessoires en option**  
**Accessori opzionali**  
**Optionele accessoires**

Art. Nr. 11558501



Vario Gun  
Vario Gun  
Vario Gun  
Vario Gun

Art. Nr. 11871101



Sprühschirm oval  
Capot de protection ovale  
Paraspruzzi ovale  
Sproeischem ovaal

Art. Nr. 11864801



Sprühschirm  
Capot de protection  
Paraspruzzi  
Sproeischem

Art. Nr. 11475701-SB



Bio-Filterstak  
Sac filtrant bio  
Sacco filtrante bio  
Bio-filterzak

Art. Nr. 11497403

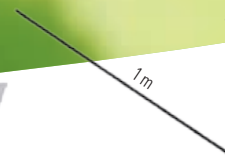

Kunststoff-Sprührohr  
Lance de pulvérisation en plastique  
Lance de pulvérisation di plastica  
Plastic sproeibuis

Art. Nr. 11659001-SB



Teleskoprohr  
Rallonge télescopique  
Tubo telescopico  
Telescoopbuis

Art. Nr. 11659801-SB



Sprühbalken  
Rampe de pulvérisation  
Barra spruzzatrice  
Sproeibalken

www.birchmeier.com

Weiteres Zubehör  
D'autres accessoires  
Altri accessori  
Verdere accessoires

# 1

## Behälter befüllen Remplir le récipient Riempire il contenitore Containers vullen

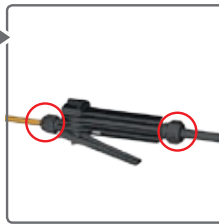
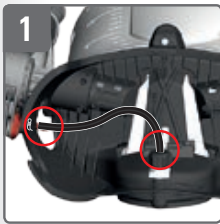

Verbindungen überprüfen  
Vérifier les connexions  
Controllare i collegamenti  
Aansluitingen controleren

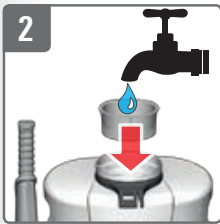

Immer Einfüllsieb benutzen  
2/3 der Wassermenge einfüllen  
Toujours utiliser le filtre de remplissage  
Remplir 2/3 de la quantité d'eau  
Usare sempre il filtro di riempimento  
Riempire con 2/3 di acqua  
Altijd een vulzeef gebruiken  
2/3 van de waterhoeveelheid vullen



Flüssiges Konzentrat dazugeben  
Ajouter le concentré liquide  
Aggiungere concentrato liquido  
Vloeibaar concentraat hieraan toevoegen



Mit Wasser auffüllen  
Remplir avec de l'eau  
Riempire con acqua  
Met water opvullen



Dichtungerring kontrollieren  
Behälter verschliessen  
Contrôler la bague d'étanchéité  
Fermer le récipient  
Controllare l'anello di tenuta  
Chiudere il contenitore  
Afdichtingsring controleren  
Container sluiten

**i** Mischangaben Hersteller beachten  
Respecter les indications de mélange du fabricant  
Rispettare le indicazioni di miscelazione del produttore  
Mengvoorschriften van de producent naleven

**i** Nur die benötigte Sprühmittelmenge ansetzen  
Préparer uniquement la quantité de liquide requise  
Aggiungere solo la quantità di sostanza da spruzzare necessaria  
Alleen de benodigde hoeveelheid sproeimiddel aanbrengen

# 2

**Gebrauch**  
**Utilisation**  
**Uso**  
**Gebruik**



Arbeitsposition einstellen  
Régler la position de travail  
Impostare la posizione di lavoro  
Werkpositie instellen

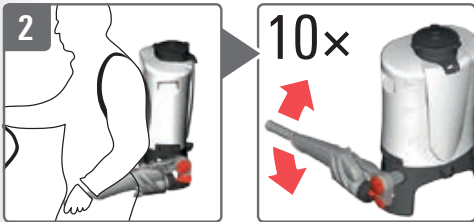

Gerät schultern  
Druck aufbauen  
Mettre l'appareil sur les épaules  
Augmenter la pression  
Indossare l'apparecchio  
Creare pressione  
Apparaat op uw schouders plaatsen  
Druk opbouwen

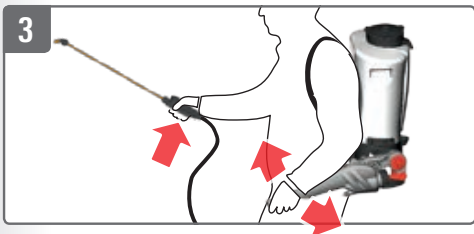

Stetig leicht Pumpen – Sprühen  
Pomper légèrement mais constamment – Pulvériser  
Pompate lievemente in modo continuo – Spruzzare  
Poortdurend licht pompen – Sproeien

**Düse einstellen**  
**Régler la buse**  
**Montare l'ugello**  
**Spreikop uitzetten**

**Fein-Nebel**  
0 Umdrehungen

**Brouillard fin**  
0 tour

**Lieve nebulizzazione**  
0 giri

**Fijne nevel**  
0 omdraaiingen

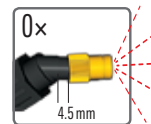

**Nebel**  
¼ Umdrehungen

**Brouillard**  
¼ tours

**Nebulizzazione**  
¼ giro

**Nevel**  
¼ omdraaiing

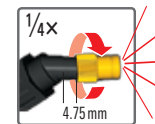

**Strahl**  
2 Umdrehungen

**Jet**  
2 tours

**Getto**  
2 giri

**Straal**  
2 omdraaiingen

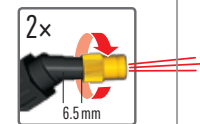

bar	l /min	l /min	l /min
1	0.32	0.40	1.12
2	0.45	0.58	1.58
3	0.56	0.77	1.93
4	0.64	0.94	2.26
5	0.71	1.05	2.49



# 3

## Nach dem Gebrauch Après l'utilisation Dopo l'uso Na het gebruik

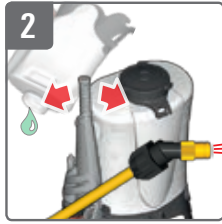

Parkposition einstellen, leeren  
Pumpen bis keine Flüssigkeit mehr austritt  
Mettre dans la position de rangement, vider  
Pomper jusqu'à ce qu'il n'y ait plus de liquide qui sort  
Impostare la posizione di stazionamento, svuotare  
Pompare fino a che tutto il liquido non esce  
Parkeerpositie instellen, leegmaken  
Pompen tot er geen vloeistof meer uitkomt

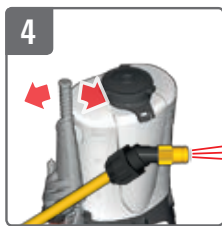

Mit sauberem Wasser spülen  
Pumpen bis keine Flüssigkeit mehr austritt  
Rincer à l'eau claire  
Pomper jusqu'à ce qu'il n'y ait plus de liquide qui sort  
Sciacquare con acqua pulita  
Pompare fino a che tutto il liquido non esce  
Doorspoelen met schoon water  
Pompen tot er geen vloeistof meer uitkomt

**tip** Düseneinstellung: Strahl  
Position de buse : Jet  
Regolazione dell'ugello: Getto  
Sproeikop regelen: straal

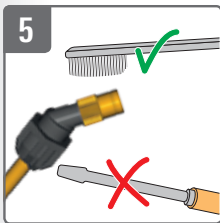

Düse reinigen. Behälter immer leer,  
offen und frostgeschützt lagern  
Nettoyer la buse. Entreposer le récipient  
toujours vide, ouvert et à l'abri du gel  
Pulire l'ugello. Immagazzinare il contenitore  
sempre vuoto, aperto e protetto dal gelo  
Sproeier reinigen. Container altijd leeg,  
open en vorstvrij opslaan

**i** Keine harten Gegenstände  
verwenden  
Ne pas utiliser d'objets rigides  
Non utilizzare alcun oggetto duro  
Geen harde voorwerpen  
gebruiken

**i** Restmittel fachgerecht entsorgen  
Eliminer les résidus de manière appropriée  
Smaltire la sostanza residua a regola d'arte  
Restmiddel vakkundig afvoeren



Nicht mit dem Mund durchblasen: Vergiftungsgefahr!  
Ne pas souffler dedans avec la bouche : risque d'empoisonnement !  
Non soffiare con la bocca: pericolo di intossicazione!  
Niet met de mond doorblazen: gevaar op vergiftiging!



**Seitenwechsel Pumphebel**  
**Changement de position du levier de pompe**  
**Cambio lato leva della pompa**  
**Pomphendel van kant wisselen**

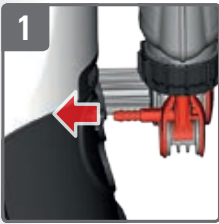

**1** Schlauch lösen  
 Défaire le tuyau  
 Allentare il tubo flessibile  
 Slang losmaken

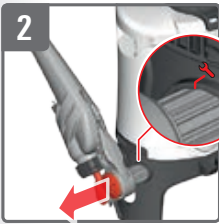

**2** Pumpenhebel auf Montageposition stellen, ganz herausziehen  
 Placer le levier sur la position assemblage, retirer entièrement  
**Mettere la leva della pompa in posizione di montaggio, estrarre completamente**  
 Pomphendel in de montagepositie zetten, helemaal uittrekken

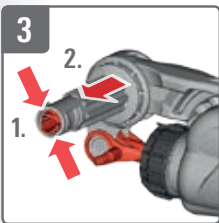

**3** Schnapphaken zusammendrücken, Welle von der Steckachse ziehen  
 Exercer une pression sur les crochets d'encliquetage et retirer l'arbre de l'axe enfichable  
**Premere insieme i ganci a scatto, tirare l'albero dall'asse**  
 Snapsluitingen samendrukken, golf van de steekas trekken

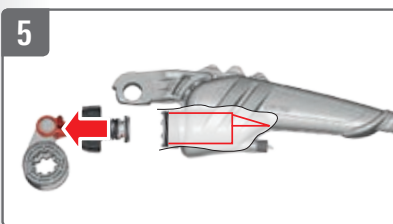
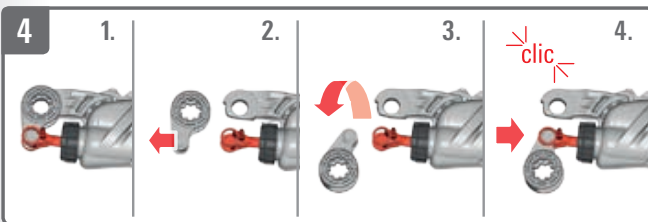

**5** Aufschrauben, herausziehen  
 Zylinder belassen!  
 Visser, retirer, laisser le cylindre en position !  
**Avvitare, togliere, lasciare il cilindro!**  
 Openschroeven, uitnemen, cilinder laten zitten!

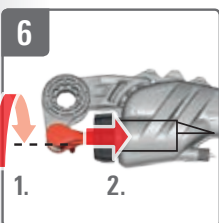

**6** Kolbeneinheit um 180° drehen, einführen, festschrauben  
 Tourner l'unité de piston à 180°, insérer, visser  
**Inserire il gruppo pistoni ruotandolo di 180°, quindi avvitare bene**  
 Kolfeenheid 180° draaien, inbrengen, vastschroeven

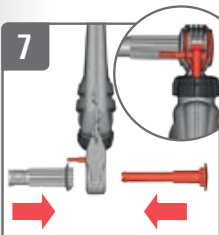

**7** Auf die korrekte Ausrichtung achten  
 Achsen zusammensetzen  
 Faire attention à ce que l'orientation soit correcte  
 Monter les axes  
**Attenzione all'orientamento corretto**  
**Assemblare gli assi**  
 Let op de juiste richting  
 Assen monteren

**Ersatzteile**  
**Pièces de rechange**  
**Ricambi**  
**Reserveonderdelen**

- Dichtungssatz  
 Pochette de joints  
 Set di guarnizioni  
 Set dichtingen  
 Art. Nr. 11939601
- ⑭ Handventil und Schlauchleitung kpl.  
 Poignée et conduite flexible cpl.  
 Valvola manuale e tubo flessibile completi  
 Handventiel en slang  
 Art. Nr. 11637602-SB
- ⑰ Regulierdüse 1.7mm Kunststoff-Messing  
 Buse réglable 1.7 mm, plastique-laiton  
 Ugello regolabile 1,7 mm plastica-ottone  
 Sproeier 1,7mm kunststof-messing  
 Art. Nr. 11889601
- ⑲ Ansaugschlauch-Set  
 Set de conduite d'aspiration  
 Set di tubi flessibili di aspirazione  
 Aanzuigslangset  
 Art. Nr. 11939501

**i** Nr. 1 bis 22: Diese Ersatzteile finden Sie auf [www.birchmeier.com](http://www.birchmeier.com)  
 N° 1 à 22 : Vous trouverez ces pièces de rechange sur [www.birchmeier.com](http://www.birchmeier.com)  
 N. da 1 a 22: Questi ricambi sono disponibili sul [www.birchmeier.com](http://www.birchmeier.com)  
 Nr. 1 t/m 22: Deze reserveonderdelen vindt u op [www.birchmeier.com](http://www.birchmeier.com)

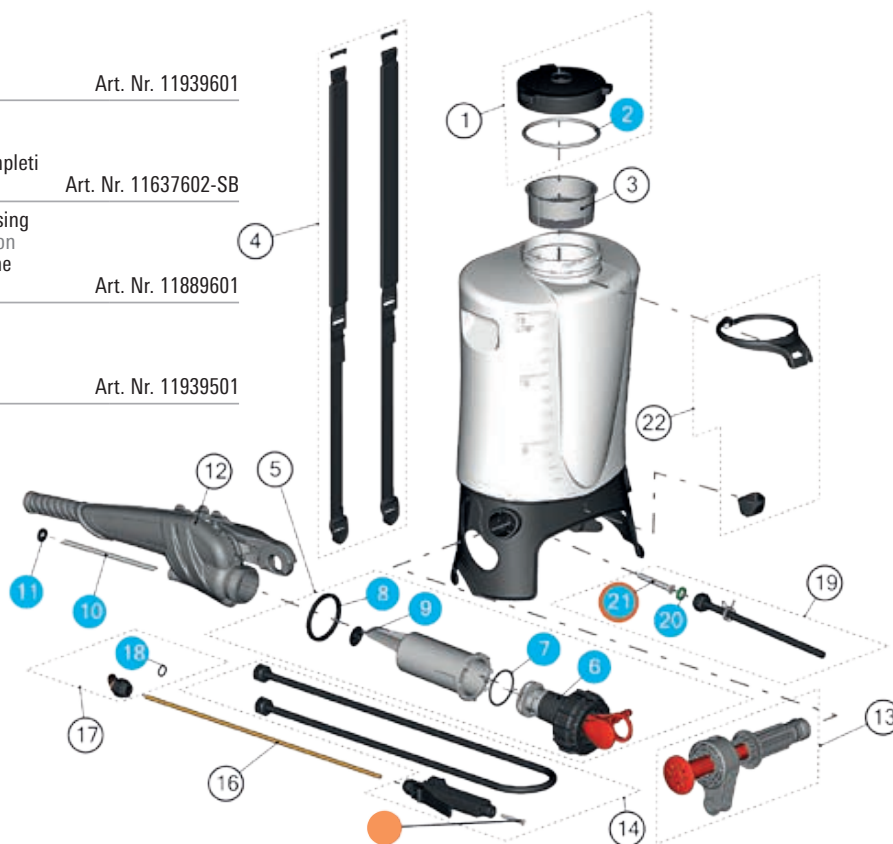

**Störungen beheben**  
**Réparer des dysfonctionnements**  
**Eliminazione dei guasti**  
**Storingen verhelpen**

	am Behälter du réservoir sul contenitore aan de container	am Pumphebel du levier de pulvérisation sulla leva della pompa aan de pomphendel	Sprühgarnitur Set de pulvérisation Set per erogazione a spruzzo Sproeisest
Kein / wenig Druck Peu ou pas de pression Nessuna / poca pressione Geen / weinig druk	<ul style="list-style-type: none"> <li>⑳ Filter reinigen / ersetzen Nettoyer/remplacer le filtre Pulizia / Sostituzione del filtro Filter reinigen / vervangen</li> <li>⑲ Ansaugschlauch reinigen Nettoyerla conduite d'aspiration Pulire il tubo flessibile di aspirazione Aanzuigslang reinigen</li> </ul>	<ul style="list-style-type: none"> <li>⑦ O-Ring ersetzen Remplacer le joint torique Sostituire l'O-ring O-ring vervangen</li> <li>⑨ Pumpendichtung ersetzen Remplacer le joint de la pompe Sostituire la guarnizione della pompa Pompafdichtung vervangen</li> </ul>	<ul style="list-style-type: none"> <li>● Filter reinigen Nettoyer le filtre Pulire il filtro Filter reinigen</li> </ul>
Undicht / Tropft Pas étanche/goutte Non ermetico / Gocciola Ondicht/druppelt	<ul style="list-style-type: none"> <li>Mutter fest ziehen Serrer l'écrou Stringere bene il dado Moer vastdraaien</li> <li>⑳ Dichtung ersetzen Remplacer le joint Sostituire la guarnizione Afdichting vervangen</li> </ul>	<ul style="list-style-type: none"> <li>Mutter fest ziehen Serrer l'écrou Stringere bene il dado Moer vastdraaien</li> <li>⑥ Dichtung ersetzen Remplacer le joint ⑧ Sostituire la guarnizione ⑪ Afdichting vervangen</li> </ul>	<ul style="list-style-type: none"> <li>Muttern fest ziehen Serrer les écrous Stringere bene i dadi Moeren vastdraaien</li> <li>⑭ Handventil wechseln Remplacer le poignée Cambiare la valvola manuale Handventiel verwisselen</li> <li>⑱ Dichtung ersetzen Remplacer le joint Sostituire la guarnizione Afdichting vervangen</li> </ul>
Sprühbild schlecht Profil de pulvérisation mauvais Cattiva forma del getto Sproeibeeld slecht			<ul style="list-style-type: none"> <li>⑰ Düse reinigen Nettoyer la buse Pulire l'ugello Sproeier reinigen</li> </ul>

## Pflege und Wartung Nettoyage et entretien Cura e manutenzione Onderhoud

- **Regelmässig kontrollieren und reinigen, bei Bedarf ersetzen:**
  - alle Dichtungen
- **Filter (Handventil, Ansaugschlauch)**
  - Düse

### Contrôler et nettoyer à des intervalles réguliers, remplacer le cas échéant :

- tous les joints
- filtre (poignée, tuyau d'aspiration)
- buse

### Controllare periodicamente e pulire, se necessario sostituire:

- tutte le guarnizioni
- filtro (valvola manuale, tubo flessibile di aspirazione)
- ugello

### Regelmatig controleren en reinigen, indien nodig vervangen:

- alle afdichtingen
- filters (handventiel, aanzuigslang)
- sproeikop



Bei Bedarf fetten – Birchmeier Fettbüchse (Schmierung): Art. Nr. 11864201

Graisser en cas de besoin – Birchmeier boîte à graisse (lubrification): Art. Nr. 11864201

Se necessario, ingrassare – ingrassatore Birchmeier (lubrificazione): Art. Nr. 11864201

Indien nodig smeren – Birchmeier vetspuit (smeren): Art. Nr. 11864201

## EG Konformitätserklärung Déclaration de conformité CE Dichiarazione di conformità CE EG-conformiteitsverklaring

Wir erklären hiermit, dass die unten aufgeführten Sprüheräte aufgrund der Konzipierung und Bauart, sowie in der von uns in Verkehr gebrachten Ausführung, den einschlägigen grundlegenden Sicherheits- und Gesundheitsanforderungen der EG-Richtlinien entsprechen.

Par la présente, nous déclarons que les pulvérisateurs ci-après indiqués répondent suite à leur conception et leur construction ainsi que de par le modèle que nous avons mis sur le marché, aux exigences de sécurité et d'hygiène en vigueur de la directive européenne.

Si dichiara con le irroratrici di seguito riportate sono conformi ai requisiti essenziali di sicurezza e sanitari in materia, sulla base del concetto e del tipo di costruzione, nonché nella versione da noi immessa sul mercato.

Wij verklaren hierbij dat de hieronder beschreven sproeiapparatuur op basis van ontwerp en bouwwijze, net als in de door ons in omloop gebrachte uitvoering, voldoet aan de fundamentele veiligheids- en gezondheidsvereisten conform EG-richtlijnen.

Modell

Einschlägige Richtlinien

Modèle

Directives pertinentes

Modello

Direttive in materia

Model

Fundamentele richtlijnen

**RPD 15 ABR, RPD 15 ABR «DE»**

**2006/42/EG, 2009/127/EG**

Interne Massnahmen stellen sicher, dass die Seriengeräte immer den Anforderungen der aktuellen EG-Richtlinien und den angewandten Normen entsprechen. Der Unterzeichnende handelt im Auftrag und mit Vollmacht der Geschäftsleitung.

La conformité permanente des appareils de série avec les exigences des directives CE en vigueur et les normes appliquées est garantie par des mesures internes. Le soussigné agit par ordre et avec les pleins pouvoirs de la Direction commerciale.

Le misure interne garantiscono che gli apparecchi in serie siano sempre conformi ai requisiti delle direttive CE attuali e alle norme applicate. Il sottoscritto agisce per conto e per procura dell'amministrazione.

Interne maatregelen garanderen dat de producten altijd voldoen aan de vereisten van de actuele EG-richtlijnen en aan de toegepaste normen. De ondergetekende handelt in opdracht en met volledige volmacht van de bedrijfsleiding.

Stetten,  
18.06.2013

M. Zaugg  
Leiter Entwicklung & Konstruktion  
Birchmeier Sprühtechnik AG  
Im Stetterfeld 1  
5608 Stetten  
Schweiz

Modell

Modèle

Modello

Model

RPD 15 ABR | Art. Nr. 11924701  
RPD 15 ABR «DE» | Art. Nr. 11928701

Masse (H x B x L)

Dimensions (H x L x L)

Dimensione (A x L x L)

Afmeting (H x B x L)

610 x 400 x 220 mm | 2.0 x 1.3 x 0.72 ft

Leergewicht

Poids à vide

Peso a vuoto

Leeggewicht

3.5 kg | 7.7 lbs

Betriebsdruck

Pression de service

Pressione d'esercizio

Bedrijfsdruk

max. 5 bar | max. 73 psi

Zulässige Betriebstemperatur

Température de service admissible

Temperatura d'esercizio ammissibile

Toegestane bedrijfstemperatuur

5–30 °C | 41–86 °F

Behälterinhalt

Capacité du récipient

Capacità del contenitore

Inhoud vat

15 l | 4 US gal



www.birchmeier.com

Weitere Infos unter Produkt RPD 15 ABR

Informations supplémentaires sous le produit RPD 15 ABR

Ulteriori informazioni sul prodotto RPD 15 ABR

Meer informatie vindt u onder product RPD 15 ABR

**BIRCHMEIER**

SMART UND SWISS SEIT 1876

Birchmeier Sprühtechnik AG  
Im Stetterfeld 1  
5608 Stetten  
Schweiz

Telefon +41 56 485 81 81  
Fax +41 56 485 81 82