

# FM43 DS

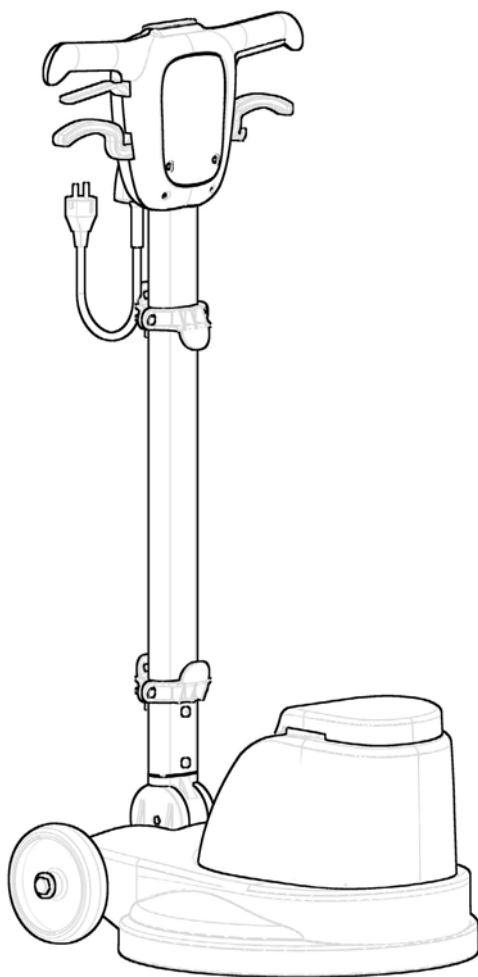

## SINGLE DISC MACHINES

**IT CATALOGO RICAMBI**  
*EN SPARE PARTS CATALOGUE*  
*FR CATALOGUE DE PIECES DETACHEES*

*DE ERSATZKATALOG*  
*ES CATALOGO PIEZAS DE REPUESTO*

 **FIMAP**<sup>®</sup>





Le descrizioni contenute nella presente pubblicazione non si intendono impegnative.

L'azienda pertanto, si riserva il diritto di apportare in qualunque momento, le eventuali modifiche ad organi, dettagli, forniture di accessori, che essa ritiene convenienti per un miglioramento o per qualsiasi esigenza di carattere costruttivo o commerciale.

La riproduzione anche parziale dei testi e dei disegni, contenuti nella presente pubblicazione, è vietata ai sensi di legge.

L'azienda si riserva il diritto di apportare modifiche di carattere tecnico e/o di dotazione. Le immagini sono da intendersi di puro riferimento e non vincolanti in termini di design e dotazione.

### INTRODUZIONE:

Il presente vuole essere da guida per l'ordinazione delle parti di ricambio ed è stato realizzato in modo da consentire una rapida identificazione della macchina in tutte le sue versioni e quindi una rapida visualizzazione dei pezzi che la compongono.

### MODALITA' DI ORDINAZIONE:

Per facilitare la ricerca di magazzino e la spedizione dei pezzi di ricambio, si pregano vivamente i Sig. Clienti di attenersi alle seguenti norme e specificare sempre :

1. Modello e numero di matricola della macchina;
2. Numero di posizione e numero di tavola dove sono rappresentati;
3. Codice di ordinazione e denominazione;
4. Quantità dei pezzi desiderati;
5. Indirizzo esatto e ragione sociale del Committente, completo con l'eventuale recapito per la consegna della merce;
6. Mezzo di spedizione desiderato. (Nel caso questa voce non sia specificata la Ditta Costruttrice si riserva di usare a sua discrezione il mezzo più opportuno).

### AGGIORNAMENTI DALLA VERSIONE PRECEDENTE:

→ = Documento valido dalla matricola.

← = Documento annullato dalla matricola.

	PAG.	N. DOC.	VER.	MATRICOLA

### CONSULTAZIONE RAPIDA (FORMATO ELETTRONICO)

Per una consultazione rapida del documento informatico, utilizzare i "Segnalibri" e "Link Pagina".

#### Segnalibri:

Attivare il pannello "Segnalibri" del browser di interfaccia, cliccando l'icona ad esso adibito (1), l'icona può variare in funzione della versione del visualizzatore Acrobat.



Visualizzare i segnalibri nella lingua desiderata, scegliendo fra IT-EN-FR-DE-ES. Per visualizzare la pagina desiderata, basta cliccare sul titolo presente nel browser (2) ed esso vi rimanda alla destinazione desiderata.



#### Link Pagina:



Nel Sommario del documento, per visualizzare la pagina desiderata basta cliccare sul numero di pagina corrispondente, ed esso vi rimanda alla destinazione desiderata.

The contained descriptions in the present publication are not binding. The Manufacturer therefore reserves itself the right to bring in whatever moment possible organs changes, details or supplies of accessories, that it holds convenient for an improvement, or for any demand of constructive or commercial character.  
The partial reproduction of the texts and diagrammes contained in the present catalog, is forbidden by law.

The Manufacturer reserves itself the right to bring changes of technical character and/or of endowment. The images are meant of pure reference and not binding in terms of design and endowment.

**INTRODUCTION:**

This catalogue is intended to serve as a guide for the ordering of spare parts and is designed to facilitate rapid identification of the machine in all its versions and to rapid location of its component parts.

**HOW TO ORDER:**

For the purpose of simplifying stock searching and the delivery of spare parts, we would ask our customers to observe the following standard procedures, at all times specifying:

1. The model and part number of the machine;
2. The position number and the number of the table of chart in which the parts appear;
3. Ordering code and part name;
4. Quantity of parts required;
5. Precise address and company status of the purchaser placing the order, complete with address for delivery of the goods;
6. Shipping means required.

**UPDATES FROM THE PREVIOUS VERSION:**

→ = This document is valid since the serial number.

← = This document is valid till the serial number.

	PAG.	N. DOC.	VER.	SERIAL NUM.

**RAPID CONSULTATION (ELECTRONIC FORMAT)**

For a rapid consultation of the electronic document, use "Bookmarks" and "Page Links".

**Bookmarks:**



Activate the "Bookmarks" panel of the interface browser, clicking on the icon associated with it (1), the icon can vary depending on the version of the Acrobat display.

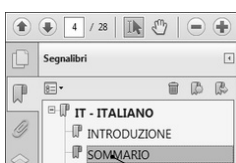

Display the bookmarks in the desired language, selecting from IT-EN-FR-DE-ES. To display the desired page, just click on the title in the browser (2) and it will send you to the desired destination.

**Page Links:**



In the Document Summary, to display the desired page just click on the corresponding page number, and it will send you to the desired destination.

Les descriptions contenu dans la présente publication ne s'entendent pas contraignant. Le Fabricant donc, il se réserve le droit d'apporter dans n'importe quel moment, les modifications éventuelles à organes, détails, fournitures d'accessoires, qu'elle croit convenables pour une amélioration ou pour n'importe quel exigence de caractère constructif ou commercial.

La reproduction partielle aussi des textes et des dessins, contenu dans le présent catalogue, elle est prohibée aux termes de la loi.

Le Fabricant se réserve le droit d'apporter modifications de caractère technique et/ou de dotation. Les images sont à s'entendre en référence pure et pas contraignants en termes de design et dotation.

### INTRODUCTION:

Le présent catalogue a pour but de guider l'utilisateur dans les commandes de pièces détachées. Il a été réalisé pour faciliter une identification rapide de la machine dans toutes ses versions et permet ainsi un repérage rapide de ses composants.

### COMMENT PASSER COMMANDE:

Afin de simplifier la recherche dans le magasin et l'expédition des pièces de rechange, nous prions notre clientèle de respecter la procédure suivante en indiquant toujours:

1. Le modèle et numéro de la machine;
2. Le numéro de la position et numéro du tableau sur lequel figure la pièce;
3. La référence et la dénomination;
4. La quantité des pièces demandées;
5. L'adresse exacte et la raison sociale de l'acheteur qui passe la commande, en indiquant l'adresse de livraison;
6. Le moyen de transport désiré (dans le cas où ceci n'est pas précisé l'expéditeur se réserve le droit de choisir le transporteur).

### MISE À JOUR DE LA VERSION PRÉCÉDENTE:

→ = Document valable à partir du numéro de série.

← = Document annulé par le numéro de série.

	PAG.	N. DOC.	VER.	N. DE SÉRIE

### CONSULTATION RAPIDE (FORMAT ELECTRONIQUE)

Pour une consultation rapide du document informatique, utiliser les "Signets" et les "Liens Page".

#### Signets:



Activer le panneau « Signets » du navigateur d'interface, en cliquant sur l'icône qui y est associée (1), l'icône peut varier en fonction de la version de l'afficheur Acrobat.

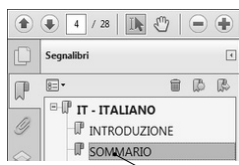

Afficher les signets dans la langue souhaitée, en choisissant parmi IT-EN-FR-DE-ES. Pour afficher la page souhaitée, il suffit de cliquer sur le titre présent dans le navigateur (2) et celui-ci vous renvoie à la destination désirée.

#### Liens Page:



Dans le sommaire du document, pour afficher la page souhaitée, il suffit de cliquer sur le numéro de page correspondant, et celui-ci vous renvoie à la destination désirée.

Die Beschreibungen, welche in der vorliegenden Veröffentlichung vorhanden sind, sind nicht verpflichtend. Die Firma behält sich das Recht vor jederzeit eventuelle Modifikationen an wesentlichen Baugruppen, Details und Zubehör-Teilen durchzuführen, wenn dies für vorteilhaft bewertet wird und zu einer Verbesserung führt oder aufgrund von konstruktiven oder kommerziellen Anforderungen.

Die Vervielfältigung, auch wenn es sich nur um Text-Auszügen oder Abbildungen handelt, der vorliegenden Bedienungsanleitung ist entsprechend dem Gesetz untersagt.

Die Firma behält sich das Recht vor technische Eigenschaften und Ausstattungen zu modifizieren. Die Abbildungen sind zum Verständnis und dienen als Bezug sind nicht bindend in Bezug auf Design und Ausstattung.

**EINLEITUNG:**

Der vorliegende Katalog versteht sich als Führer für Ersatzteile und soll eine rasche Identifikation der Maschine in all ihren Ausführungen ermöglichen und daher ein sofortiges Erkennen der Teile, aus denen sie besteht.

**BESTELLVORSCHLAG:**

Um ein Auffinden im Lager und den Versand der Ersatzteile zu erleichtern, werden die Kunden ersucht, sich an folgende Normen zu halten und immer folgendes anzugeben:

1. Modell- und Gerätenummer;
2. Positions- und Tafelnummer, wo sie dargestellt sind;
3. Bestellnummer und Handelsbezeichnung;
4. Menge der gewünschten Teile;
5. Genaue Adresse und Firmennamen des Auftraggebers, gemeinsam der ev. Anschrift für die Zusendung der Ware;
6. Die gewünschte Versandart (falls nicht angegeben, behält sich der Lieferant das Recht vor, die günstigste Art zu wählen)

**UPDATES FROM THE PREVIOUS VERSION:**

→ = This document is valid since the serial number.

← = This document is valid till the serial number.

	PAG.	N. DOC.	VER.	SERIAL NUM.

**RASCHE EINSICHTNAHME (ELEKTRONISCHES FORMAT)**

Zum raschen Nachschlagen im elektronischen Dokument stehen Ihnen die "Lesezeichen" und die "Seiten-Links" zur Verfügung.

**Seiten-Link:**



In der Inhaltsangabe des Dokuments können Sie die gewünschte Seite aufrufen. Dazu müssen Sie nur die entsprechende Seitennummer anklicken und Sie werden zum gewünschten Ziel weitergeleitet.

**Lesezeichen:**



Aktivieren Sie das Bedienfeld „Lesezeichen“ des Schnittstellenbrowsers durch Anklicken des zugehörigen Icons (1), Je nach Ausführung der Acrobat-Ansicht kann das Icon variieren.

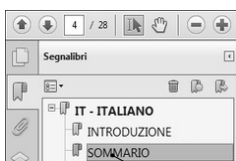

Rufen Sie die Lesezeichen in der gewünschten Sprache auf, Sie können zwischen IT-EN-FR-DE-ES wählen. Zum Aufrufen der gewünschten Seite müssen Sie nur auf den Titel im Browser (2) klicken und Sie werden zum gewünschten Ziel weitergeleitet.

Las descripciones contenidas en la presente publicación no son empeñativas. La Empresa por lo tanto se reserva el derecho de aportar en cualquier momento, eventuales modificaciones a órganos, detalles, suministros de accesorios, que ella crea conveniente para una mejoría o por cualquier exigencia de carácter constructivo o comercial. La reproducción parcial de los textos y los diseños, contenidos en el presente catálogo, está prohibida por la ley.

La Empresa se reserva el derecho a aportar modificaciones de carácter técnico e/o de dotación. Las imágenes son de pura referencia y no vinculantes en términos de diseño y dotación.

### INTRODUCCIÓN:

Ese catálogo quiere servir cómo guía para pedir las piezas de repuesto y se ha realizado de manera de consentir una rápida identificación de la máquina en todas sus versiones y por consiguiente una rápida individuación de las piezas que la componen.

### MODALIDADES DE LOS PEDIDOS:

Para la búsqueda en el almacén y el envío de las piezas de repuesto, se ruega encarecidamente a los Sres. Clientes de seguir las reglas siguientes y de especificar siempre:

1. El modelo y el número de matrícula de la máquina;
2. El número de posición y el número de la tabla donde son representadas;
3. El código de pedido y la denominación;
4. El número de piezas que se desean;
5. Las señas exactas y la razón social del Comitente, indicando también las señas eventuales para la entrega de la mercancía;
6. El medio de envío que se desea. (En caso de que ese dato no se haya especificado, la Empresa Constructora se reserva el derecho de utilizar a su elección el medio más adecuado.

### ACTUALIZACIÓN DE LA VERSIÓN ANTERIOR:

→ = Documento válido desde la matrícula n°.

← = Documento válido hasta la matrícula n°.

	PAG.	N. DOC.	VER.	MATRICULA

### CONSULTA RÁPIDA (FORMATO ELECTRÓNICO)

Para una consulta rápida del documento informático, utilizar los "Marcadores" y los "Enlaces de Página".

#### Marcadores:

Activar el panel "Marcadores" del buscador de interfaz, haciendo clic en el icono correspondiente (1); el icono puede variar de acuerdo con la versión del visualizador Acrobat.

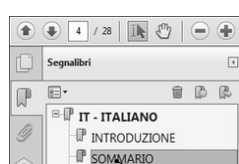
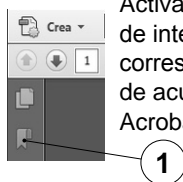

Visualizar los marcadores en el idioma deseado, eligiendo entre IT-EN-FR-DE-ES. Para visualizar la página deseada, basta con hacer clic en el título presente en el buscador (2) para acceder al sitio deseado.

#### Enlaces de Página:



En el Índice del documento, para visualizar la página deseada basta con hacer clic en el número de página correspondiente para acceder al sitio deseado.

**SOMMARIO**

SUMMARY / SOMMAIRE / INHALTSANGABE / ÍNDICE

- PAG. 08    STRUTTURA PRODOTTO**  
STRUCTURE SINGLE BRUSH / STRUCTURE SEULE BROSSE / STRUKTUR EINZIGEN PINSEL /  
ESTRUCTURA SOLA CEPILLO
- PAG. 10    GRUPPO MANUBRIO DI COMANDO**  
HANDLE BAR ASSEMBLY / GROUPE DE TIMON / FUHRUNGSHOLMGRUPPE / GRUPO MANILAR
- PAG. 14    GRUPPO BASAMENTO**  
SINGLE BRUSH BASE ASSEMBLY / GROUPE PLATEAU DES BROSSES / GRUPPE  
BÜRSTENGESTELL / GRUPO BANCADA CEPILLO
- PAG. 16    GRUPPO MOTORIDUTTORE**  
GEARED MOTOR / MOTO-REDUCTEUR COMPLET / GETRIEBEMOTOR KOMPLETT /  
MOTORREDUCTOR COMPLETO
- PAG. 18    GRUPPO CARTER**  
COVER ASSEMBLY / GROUPE CARTER / ABDECKUNGGRUPPE / GRUPO CARTER
- PAG. 20    GRUPPO IMPIANTO ELETTRICO**  
ELECTRIC COMPONENTS ASSEMBLY / GROUPE COMPOSANTS ELECTRIQUES / GRUPPE  
ELEKTROTEILE / GRUPO COMPONENTES ELÉCTRICOS





# CR-00 MONOSP. FIMAP FM43 DS 230V 50HZ EU

STRUCTURE OF PRODUCT  
STRUCTURE DU PRODUIT  
STRUKTUR DES PRODUKT  
ESTRUCTURA DEL PRODUCTO

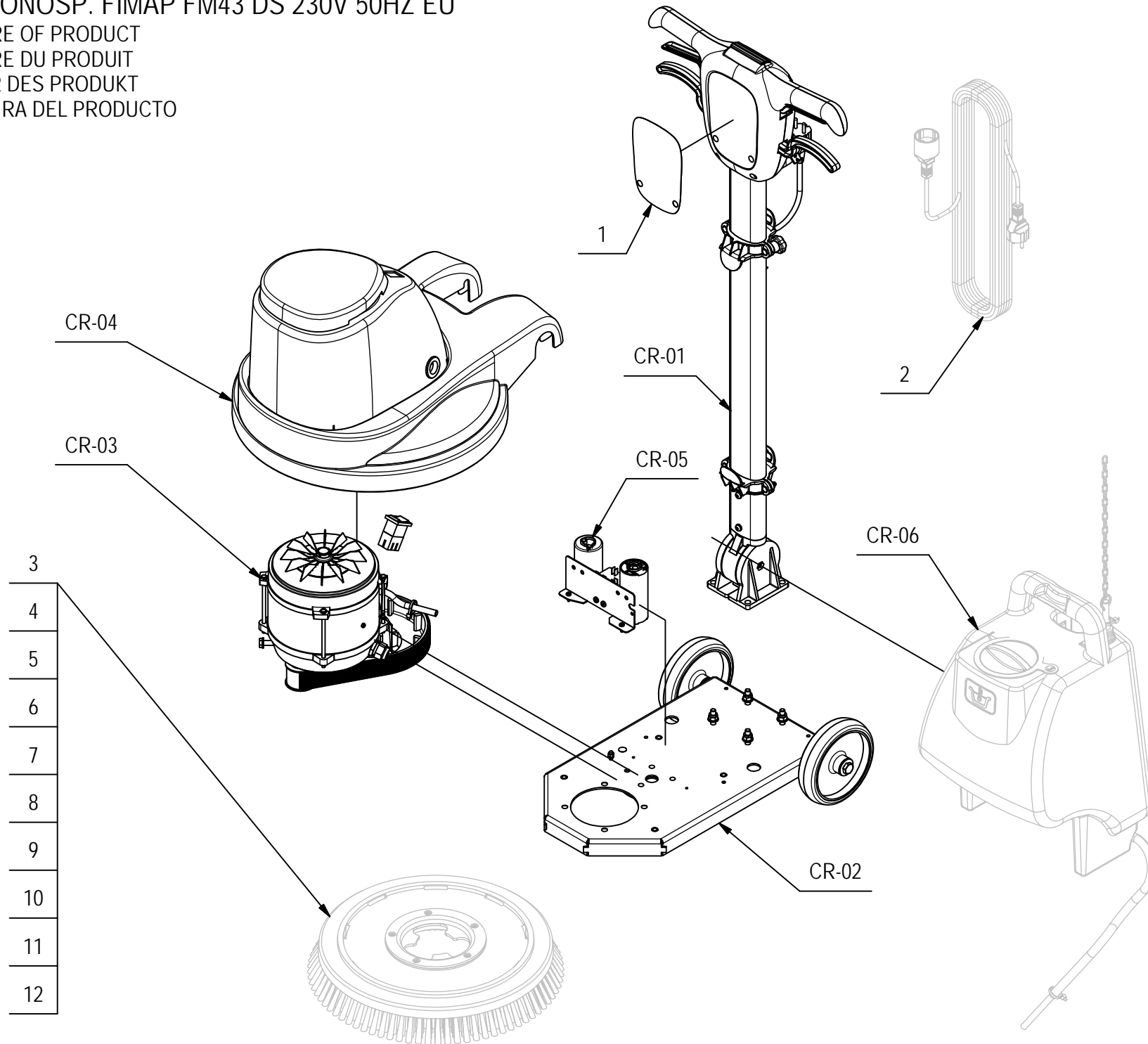

## CR-00 MONOSP. FIMAP FM43 DS 230V 50HZ EU

00

POS	CODICE	QTÀ	DESCRIZIONE	DENOMINATION	DESCRIPTION	BENENNUNG	DESCRIPCION
CR-01	223754	1	GRUPPO MAN. OVALE 8A RAL 7016 PANT. 432C	HANDLE BAR ASSEMBLY	GROUPE DE TIMON	FÜHRUNGSHOLMGRUPPE	GRUPO MANILLAR
CR-02	223528	1	GRUPPO BASAMENTO TP43 B/DS/400	MOTOR ASSEMBLY	GROUPE MOTEUR	GRUPPE MOTOR	GRUPO MOTOR
CR-03	223532	1	GRUPPO MOTORE TP43 B DUAL SPEED WIRBELL	GEARED MOTOR	MOTO-REDUCTEUR	GETRIEBEMOTOR	MOTORREDUCTOR
CR-04	224874	1	GRUPPO CARTER FM43 DS	COVER ASSEMBLY	ENSEMBLE CARTER	ABDECKUNGGRUPPE	CARTER GRUPO
CR-05	223526	1	GRUPPO IMPIANTO ELETTRICO TP43 B DS	ELECTRIC COMPONENTS ASSEMBLY	GROUPE COMPOSANTS ELECTRIQUES	GRUPPE ELEKTROTEILE	GRUPO COMPONENTES ELÉCTRICOS
CR-06	224741	1	KIT SERBATOIO MANUBRIO OVALE	SOLUTION TANK ASSEMBLY	GROUPE DE RESERVOIR EAU PROPRE	GRUPPE FRISCHWASSERTANK	GRUPO TANQUE SOLUCIÓN
1	441775	1	ETICHETTA MANUBRIO OVALE FM43 DS	DECAL	ETIQUETTE	SCHILD	ETIQUETA
2	441250	1	CAVO PROL. NERO 15 MT PRESA+SPINA SHUKO	EXTENSION CABLE BLACK 15MT SCHUKO PLUG	EXTENSION CABLE BLACK 15MT SCHUKO PLUG	EXTENSION CABLE BLACK 15MT SCHUKO PLUG	EXTENSION CABLE BLACK 15MT SCHUKO PLUG
3	405653	1	SPAZZOLA D=420 PPL 0,70 ATTACCO WIRBEL	BRUSH	BROSSE	BÜRSTE	CEPILLO
4	405657	1	SPAZZOLA D=420 ABRASIVA ATTACCO WIRBEL	BRUSH	BROSSE	BÜRSTE	CEPILLO
5	416419	1	SPAZZOLA ACCIAIO DIAM.420 (W)	BRUSH	BROSSE	BÜRSTE	CEPILLO
6	416426	1	SPAZZOLA MISTO ACCIAIO DIAM.420 (W)	BRUSH	BROSSE	BÜRSTE	CEPILLO
7	431360	1	SPAZZOLA D420 PPL 0,45(W) ECO (EX405659)	BRUSH	BROSSE	BÜRSTE	CEPILLO
8	431361	1	SPAZZOLA D420 PPL 0,70(W)ECO (EX 405653)	BRUSH	BROSSE	BÜRSTE	CEPILLO
9	405539	1	DISCO TRASCINATORE DIAM.420 ALTA VEL.W	PAD HOLDER	DISQUE ENTRAÎNEUR	TREIBTELLERS	DISCO DE ARRASTRE
10	416656	1	DISCO TRASC.CARBORUNDUM DIAM.420 (W)	PAD HOLDER	DISQUE ENTRAÎNEUR	TREIBTELLERS	DISCO DE ARRASTRE
11	416660	1	DISCO TRASC.CARTA SMERIGLIO D.420 (W)	PAD HOLDER	DISQUE ENTRAÎNEUR	TREIBTELLERS	DISCO DE ARRASTRE
12	431362	1	DISCO TRASC. D.430 (W) ECO (EX 405540)	PAD HOLDER	DISQUE ENTRAÎNEUR	TREIBTELLERS	DISCO DE ARRASTRE

# CR-01 GRUPPO MANUBRIO OVALE 8A

HANDLEBAR CONTROL GROUP  
GROUPE DE CONTRÔLE DE GUIDON  
LENKER KONTROLLGRUPPE  
GRUPO DE CONTROL DE MANILLAR

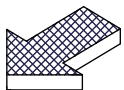
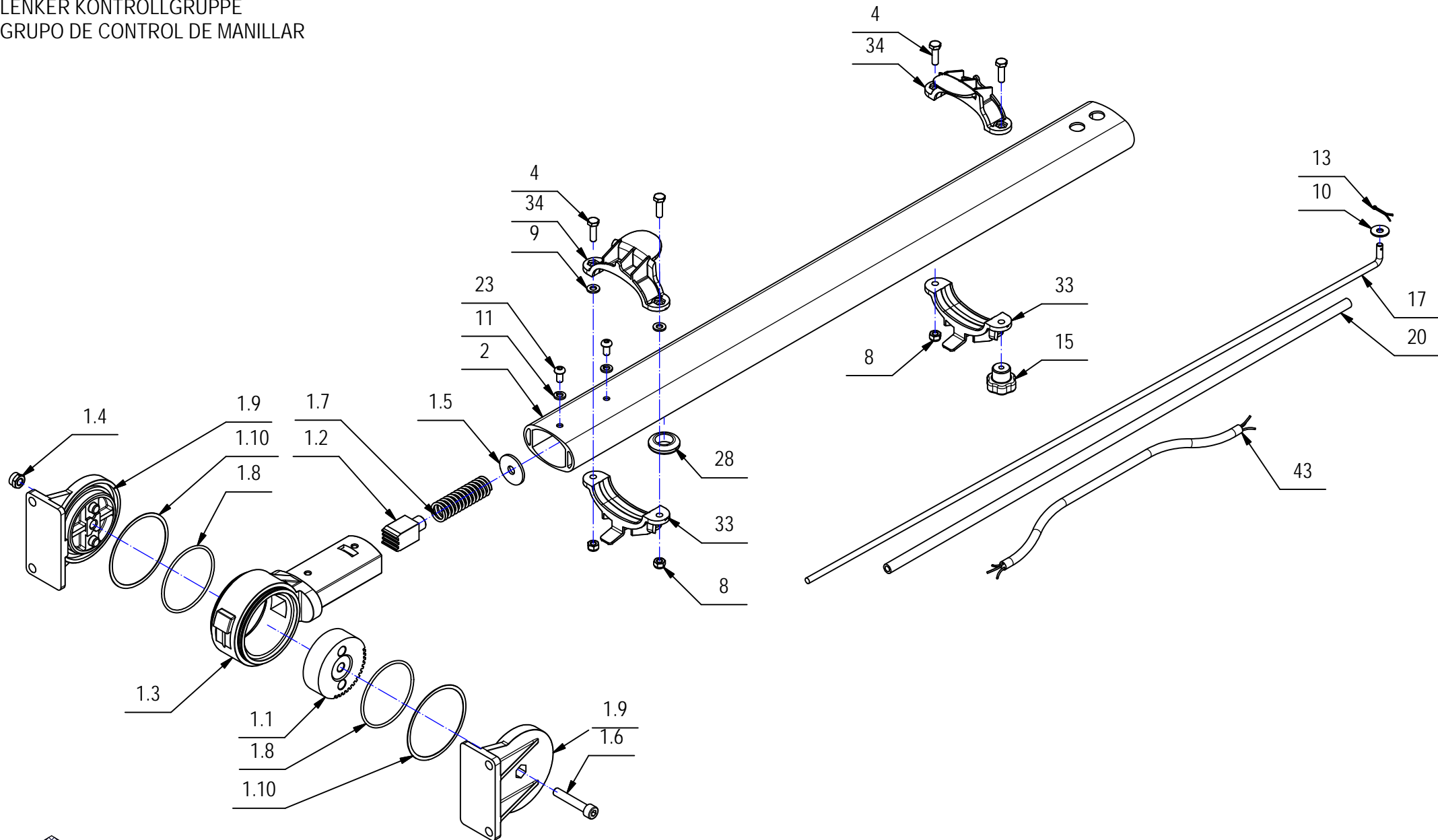

## CR-01 GRUPPO MANUBRIO OVALE 8A

01

POS	CODICE	QTÀ	DESCRIZIONE	DENOMINATION	DESCRIPTION	BENENNUNG	DESCRIPCION
1	215573	1	PREM. SNODO MANUBRIO 14 DENTI FINE CORSA	JOINT	JOINT	GELENK	ARTICULACION
1.1	212802	1	CORONA SNODO MANUBRIO DENTATURA 90°	CROWN GEAR	COURONNE	ZAHNKETTENRAD	CORONA DENTADA
1.2	214591	1	PERNO DI BLOCCO SNODO Fe360	PIN	AXE	BOLZEN	PERNO
1.3	214592	1	SNODO MANUBRIO A SCATTI ALLUMINIO	JOINT	JOINT	GELENK	ARTICULACION
1.4	409085	1	DADO M8x8.5 AUTOBL. UNI 7474 ZINC	LOCK NUT	ECROU AUTOFREINES	SICHERUNGSMUTTER	TUERCA AUTOBLOCANTE
1.5	409180	1	ROSETTA 9x32x2.5 UNI 6593 ZINC	WASHER	RONDELLE	UNTERLAGSCHEIBE	ARANDELA
1.6	416698	1	VITE M8x45 TCEI UNI 5931 ZINC	SCREW	VIS	SCHRAUBE	TORNILLO
1.7	416727	1	MOLLA COMP. 20x2.5x85 14 SPIRE	SPRING	RESSORT	FEDER	RESORTE
1.8	416774	2	GUARNIZIONE OR 3262 2,62X66,35	GASKET	JOINT	DICHTUNG	JUNTA
1.9	423850	2	SUPPORTO LATERALE DX ALLUMINIO	SUPPORT	SUPPORT	HALTERUNG	SOPORTE
1.10	436903	2	ANELLO COMPENSATORE PER SNODI	COMPENSATOR RING	ANNEAU DE COMPENSATEUR	AUSGLEICHRING	ANILLO DE COMPENSADOR
2	223753	1	TUBO PER MANUBRIO OVALE	PIPE	TUBE	ROHR	TUBO
3	401122	1	LEVA DI BLOCCO	LEVER	LEVIER	HEBEL	PALANCA
4	407666	4	VITE M6X20 TE UNI 5739 ZINC	SCREW	VIS	SCHRAUBE	TORNILLO
5	408506	9	VITE D.5X20 AUTOF. POLI LOCK	SCREW	VIS	SCHRAUBE	TORNILLO
6	408634	1	VITE M4x20 TE UNI 5739 ZINC	SCREW	VIS	SCHRAUBE	TORNILLO
7	408799	4	VITE M6X35 TCEI UNI 5931	SCREW	VIS	SCHRAUBE	TORNILLO
8	409082	7	DADO M6x6 AUTOBL UNI 7474 ZINC	LOCK NUT	ECROU AUTOFREINES	SICHERUNGSMUTTER	TUERCA AUTOBLOCANTE
9	409156	2	ROSETTA 6x12x1,6 UNI 6592 ZINC	WASHER	RONDELLE	UNTERLAGSCHEIBE	ARANDELA
10	409160	1	ROSETTA 6x18x1,5 UNI 6593 ZINC	WASHER	RONDELLE	UNTERLAGSCHEIBE	ARANDELA
11	409164	2	ROSETTA GROWER 6x2,5x1,8 ASA B27 ZINC	LOCK WASHER	RONDELLE FREIN	ZAHNSCHEIBE	ARANDELLA DENTADA
12	409333	2	ROSETTA DENT. EST. D.4 DIN 6798-A	WASHER	RONDELLE	UNTERLAGSCHEIBE	ARANDELA
13	409382	1	COPIGLIA D2 X20 UNI 1336	SPLIT PIN	GOUPILLE	SPLINT	PASADOR DE ALETAS
14	409765	1	PRESSACAVO A PONTICELLO	CABLE GRIP	PRESSE-ETOUPE	KABELVERSCHRAUBUNG	RACOR CABLE
15	410230	1	POMELLO VB30 M6	KNOB	POMMEAU	RENDELSCHRAUBE	POMO
16	416493	1	LEVA SGANCIO MANUBRIO UNIVERSALE	LEVER	LEVIER	HEBEL	PALANCA
17	416494	1	ASTA SGANCIO MANUBRIO A SCATTI	ROD	TIGE	STANGE	VARILLA
18	416501	1	STAFFA MOLLA	SUPPORT	ATTAQUE	HALTERUNG	SOPORTE FIJADOR
19	416504	1	LEVA RUBINETTO SERBATOI ECOLAB	LEVER	LEVIER	HEBEL	PALANCA
20	416672	1	TUBO VITREO S43 D=10 L=640	HOSE	TUYAU	SCHLAUCH	TUBO DE GOMA
21	416723	1	MOLLA LEVA DI BLOCCO	SPRING	RESSORT	FEDER	RESORTE
22	416768	2	SFERA DIAM.8	BALL	BILLE	KUGEL	ESFERA
23	416777	2	VITE M6x12 TBEI UNI7380 ZN	SCREW	VIS	SCHRAUBE	TORNILLO
24	416787	2	VITE D.4,8x19 AUTOF. UNI 7981 DERK	SCREW	VIS	SCHRAUBE	TORNILLO

# CR-01 GRUPPO MANUBRIO OVALE 8A

HANDLEBAR CONTROL GROUP  
GROUPE DE CONTRÔLE DE GUIDON  
LENKER KONTROLLGRUPPE  
GRUPO DE CONTROL DE MANILLAR

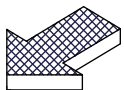
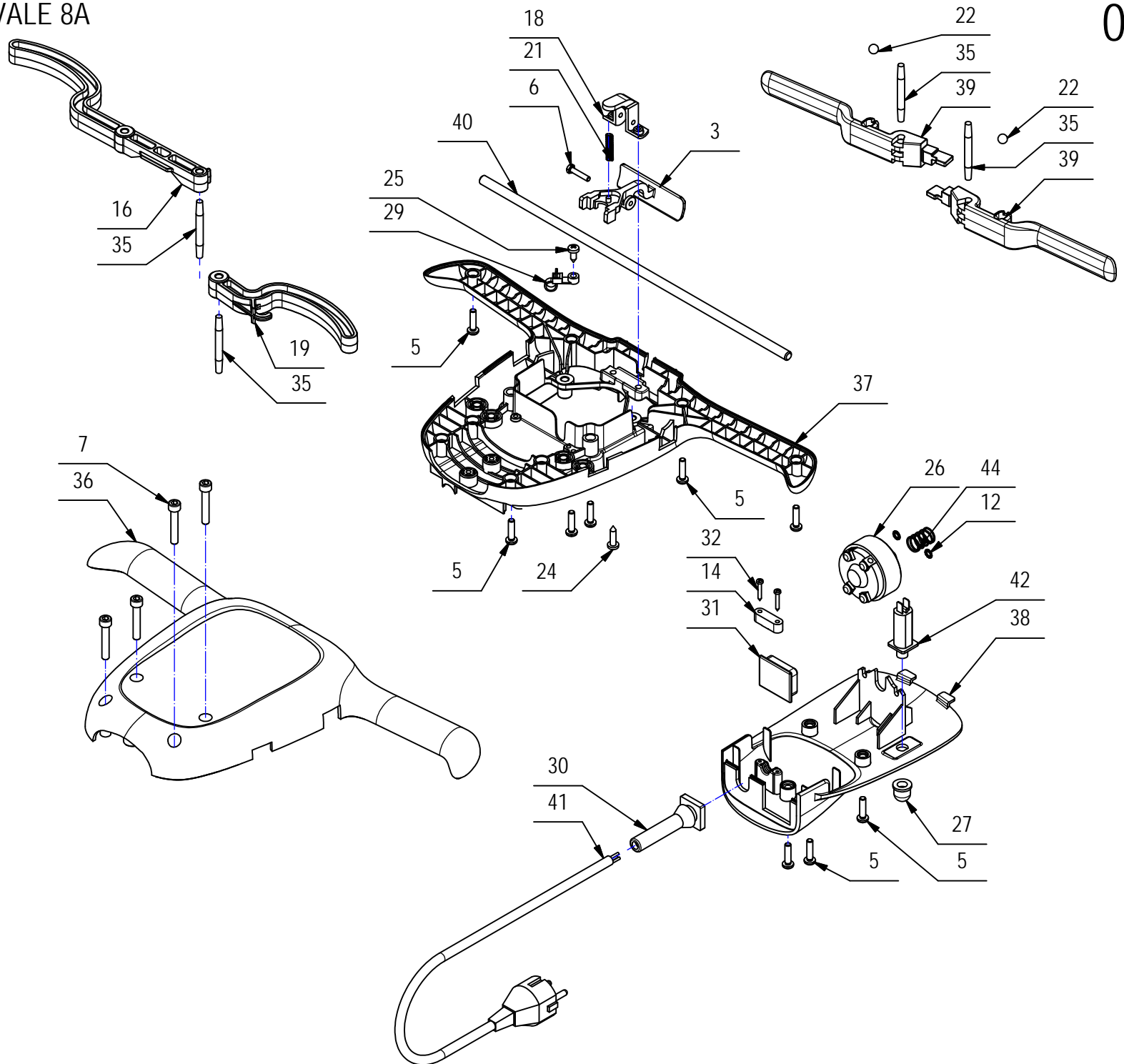

## CR-01 GRUPPO MANUBRIO OVALE 8A

01

POS	CODICE	QTÀ	DESCRIZIONE	DENOMINATION	DESCRIPTION	BENENNUNG	DESCRIPCION
25	416789	1	VITE D.4,8x13 AUTOF. UNI 7981 DERK	SCREW	VIS	SCHRAUBE	TORNILLO
26	416811	1	INTERRUTTORE AVVIAMENTO	SWITCH	INTERRUPTEUR	SCHALTER	INTERRUPTOR
27	416817	1	CAPPUCCIO DISGIUNTORE	PROTECTION CAP	CALOTTE DE PROTECTION	SICHERHEITSKAPPE	CAPUCHO DE PROTECCION
28	416820	1	PASSACAPO PER FORO D.25 Di=15	FAIRLEAD	PASSE-CABLE	KABELDURCHGANG	GUIACABLE
29	416828	1	FASCETTA PL.4,8X200 - OCC.D.5 RUFFO	CLAMP	COLLIER	BRIDE	ABRAZADERA
30	417828	1	PASSACAPO NERO	FAIRLEAD	PASSE-CABLE	KABELDURCHGANG	GUIACABLE
31	418164	1	TAPPO PRESETTA PICCOLO	CAP	CAPUCHON	KAPPE	TAPON
32	418269	2	VITE D.2,9x19 AUTOF. ZINC UNI 6954	SELF-TAPPING SCREW	VIS	SCHRAUBE	TORNILLO
33	437831	2	STAFFA SUPP. SERB. ANTRISTR. PART.01	SUPPORT	ATTAQUE	HALTERUNG	SOPORTE FIJADOR
34	437831	2	STAFFA SUPP. SERB. ANTRISTR. PART.02	SUPPORT	ATTAQUE	HALTERUNG	SOPORTE FIJADOR
35	438804	4	SPINA D.6 L 57 OTTONE	SPRING PIN	FOURCHETTE	SPANNSTIFT	PASADOR ELASTICO
36	439033	1	COPERCHIO MAN. OVALE RAL 7016 PANT. 432C	HANDLE BAR COVER	COUVERCLE DE TIMON	DECKEL FÜHRUNGSHOLM	TAPA MANILLAR
37	439034	1	CORPO MANUBRIO OVALE RAL 7016 PANT.432 C	HANDLE BAR BODY	CORPS DE TIMON	FÜHRUNGSHOLMKÖRPER	CUERPO MANILLAR
38	439035	1	SPORTELLLO MAN. OVALE RAL 7016 PANT. 432C	REAR DOOR	PORTILLON ARRIERE	RÜCKWAND	PORTEZUELA TRASERA
39	439036	2	LEVA INTERRUTTORE MAN. OVALE RAL 9005	LEVER	LEVIER	HEBEL	PALANCA
40	439037	1	TONDINO RINFORZO ZINCATO	REINFORCEMENT	RENFORCEMENT	VERSTÄRKUNG	REFUERZO MANILLAR
41	439040	1	CAVO 3x1,5x500 230V SPINA SHUKO	CABLE	CABLE	KABEL	CABLE
42	439041	1	DISGIUNTORE 8A KS	CONTACT BREAKER	DISJONCTEUR	AUFTRENNER	DISYUNTOR
43	439054	1	CAVO 3x1,5x1820 230V MASSA A FASTON	CABLE	CABLE	KABLE	CABLE
44	440824	1	MOLLA A COMPRESIONE H.20 x Di.12 x SP.1	SPRING	RESSORT	FEDER	RESORTE

CR-02 GRUPPO BASAMENTO  
SINGLE BRUSH BASE ASSEMBLY  
GROUPE PLATEAU DES BROSSES  
GRUPPE BÜRSTENGESTELL  
GRUPO BANCADA CEPILLO

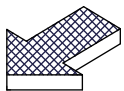
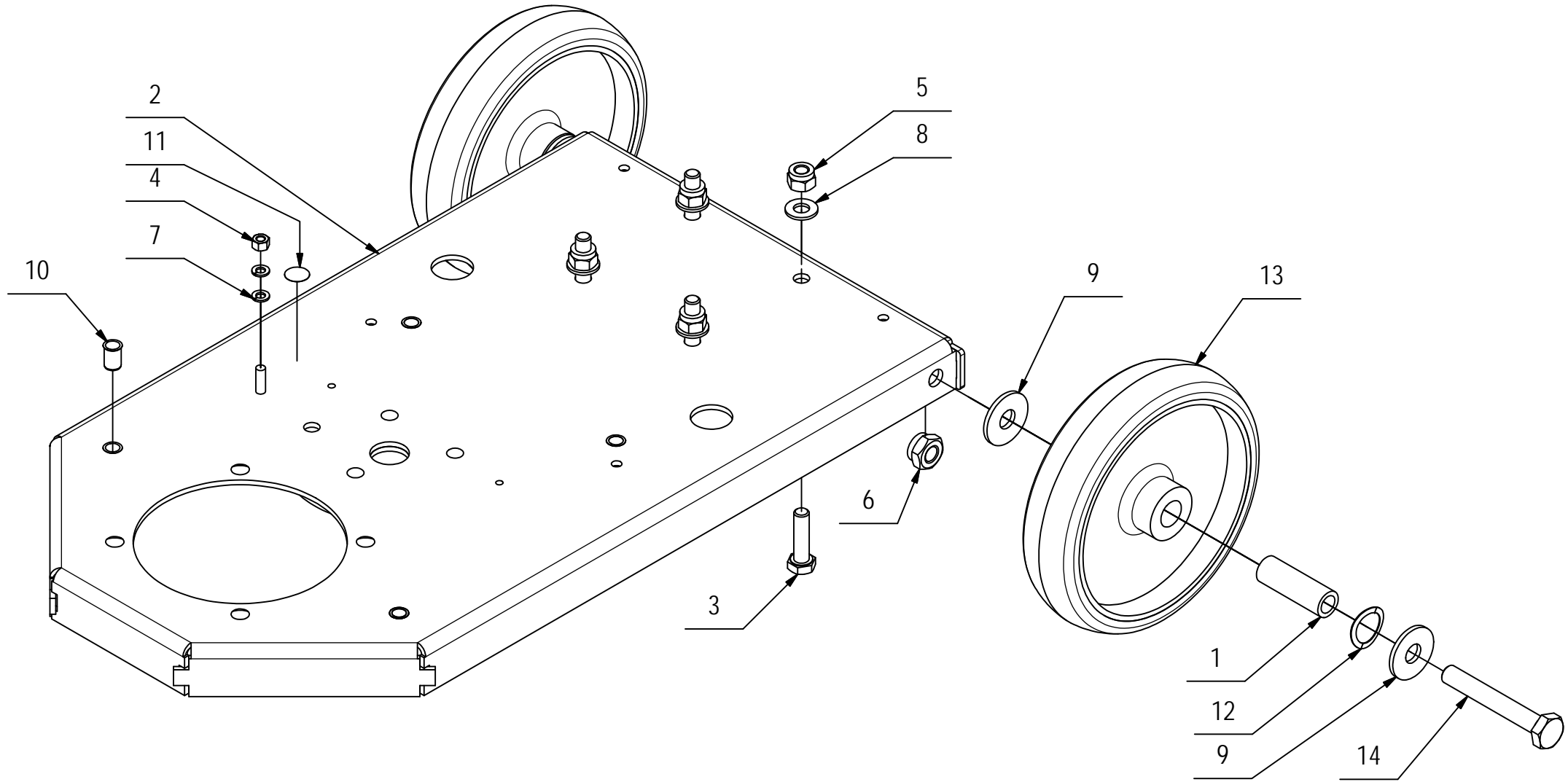



## CR-02 GRUPPO BASAMENTO

02

POS	CODICE	QTÀ	DESCRIZIONE	DENOMINATION	DESCRIPTION	BENENNUNG	DESCRIPCION
1	222435	2	DISTANZIALE D=15 d=10 l=45 AVP ZINCATO	SPACER	ENTRETOISE	DISTANZHÜLSE	DISTANCIADOR
2	223324	1	BASAMENTO TP43	BRUSH BASE	EMBASE DE BROSSE	BÜRSTENGESTELL	BANCADA CEPILLO
3	408677	4	VITE M8X30 TE UNI 5739 A2	SCREW	VIS	SCHRAUBE	TORNILLO
4	409037	1	DADO M5x5 UNI 5587 A2	NUT	ECROU	MUTTER	TUERCA
5	409088	4	DADO M8 AUTOBL. UNI 7473 A2	LOCK NUT	ECROU AUTOBLOQUANT	STOPMUTTER	TUERCA AUTOBLOCANTE
6	409091	2	DADO M10x10 AUTOBL. UNI 7474 A2	LOCK NUT	ECROU AUTOBLOQUANT	STOPMUTTER	TUERCA AUTOBLOCANTE
7	409155	2	ROSETTA M5 UNI 1751 INOX GROWER	WASHER	RONDELLE	UNTERLAGSCHEIBE	ARANDELA
8	409177	4	ROSETTA 8x17x1.6 UNI 6592 A2	WASHER	RONDELLE	SCHEIBE	ARANDELA
9	409195	4	ROSETTA 10x30x2 UNI 6593 A2	WASHER	RONDELLE	UNTERLAGSCHEIBE	ARANDELA
10	410545	4	INSERTO M6X15 T. RIDOTTA SP.1-3(FORO 9)	INSERT	ENCART	EINSATZ	INSERTO
11	416649	1	ETICHETTA CAVI MASSA D=13	DECAL	ETIQUETTE	SCHILD	ETIQUETA
12	416766	2	ANELLO COMP LMKAS 24	COMPENSATOR RING	ANNEAU DE COMPENSATEUR	AUSGLEICHRING	ANILLO DE COMPENSADOR
13	436424	2	RUOTA 150X44 FORO 15 RES (150DB)	WHEEL	ROUE	RAD	RUEDA
14	438343	2	VITE M10x70 TE UNI 5737 A2 INOX	SCREW	VIS	SCHRAUBE	TORNILLO

# CR-03 GR.MOTORE DUAL SPEED WIRBELL

MOTOR ASSEMBLY  
GROUPE MOTEUR  
MOTORGRUPPE  
GRUPO MOTOR

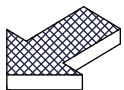
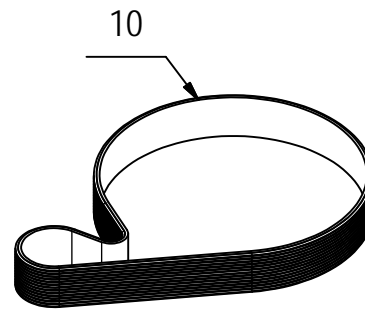
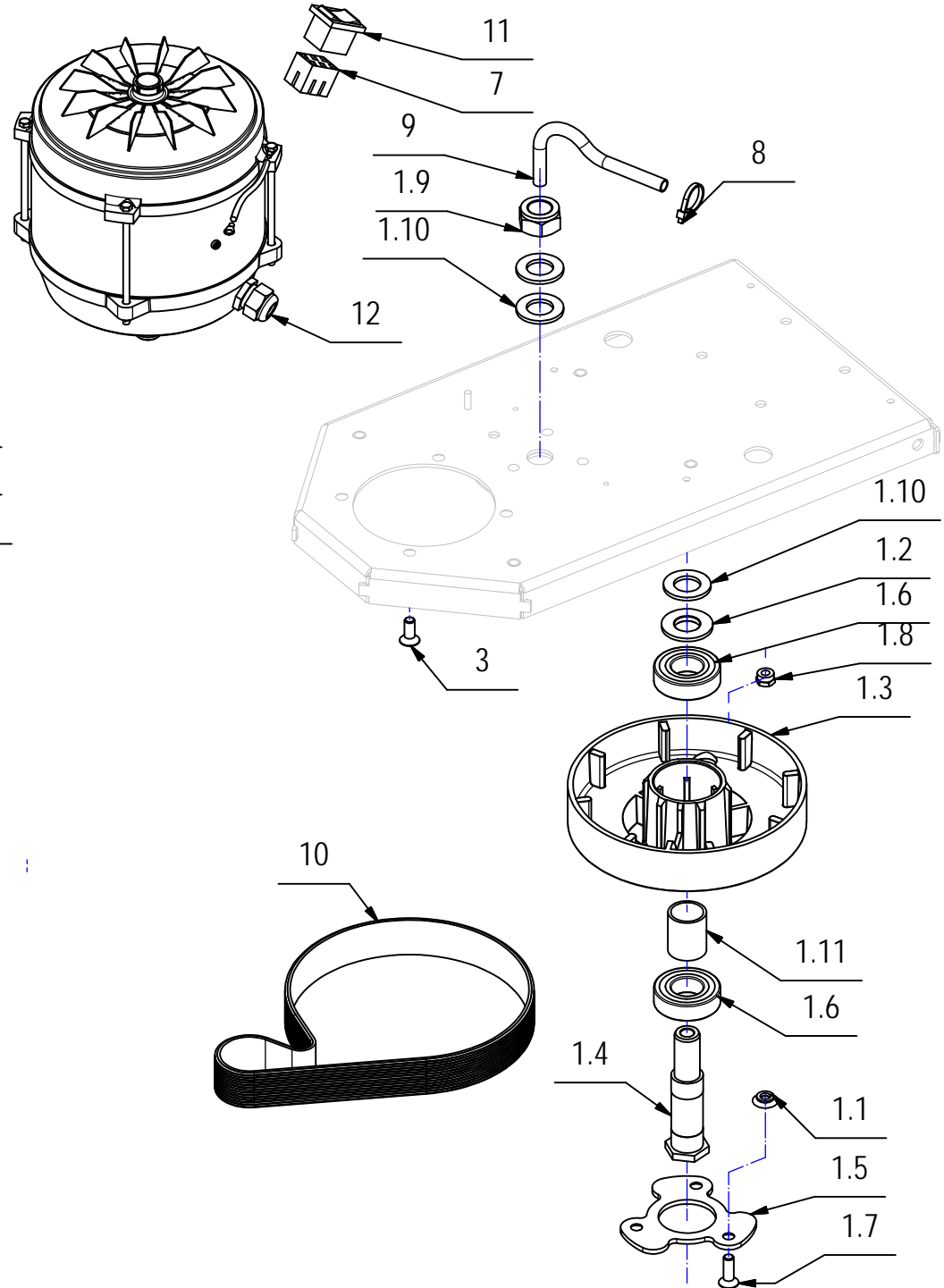
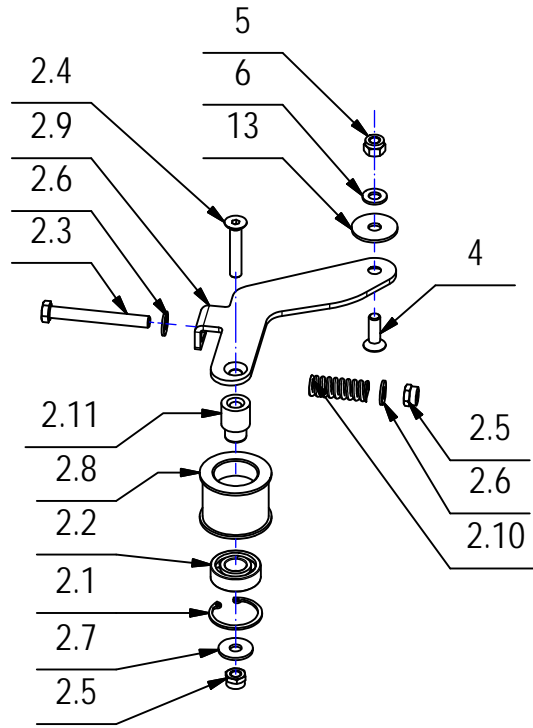

## CR-03 GR.MOTORE DUAL SPEED WIRBELL

03

POS	CODICE	QTÀ	DESCRIZIONE	DENOMINATION	DESCRIPTION	BENENNUNG	DESCRIPCION
1	222482	1	GRUPPO PULEGGIA 180GIRI TP43	PULLEY ASSEMBLY	GROUPE POULIE	GRUPPE RIEMENSCHLEIBE	GRUPO PULEA
1.1	204329	3	DISTANZIALE ATTACCO SPAZZOLA	SPACER	ENTRETOISE	DISTANZHUELSE	DISTANCIADOR
1.2	204396	1	DISTANZIALE D=40-30 d=20,1 S=5 AVP	SPACER	ENTRETOISE	DISTANZHÜLSE	DISTANCIADOR
1.3	204400	1	PREM. PULEGGIA CONDOTTA 180 GIRI	PULLEY	POULIE	RIEMENSCHLEIBE	POLEA
1.4	204441	1	PERNO PULEGGIA L43 Fe430	PIN	AXE	BOLZEN	PERNO
1.5	206829	1	FLANGIA DI ATTACCO SPAZZOLA	FLANGE	FLASQUE	FLANSCH	BRIDA
1.6	408441	2	CUSCINETTO 6205 2RS 25x52x15	BEARING	ROULEMENT	LAGER	COJINETE
1.7	408986	3	VITE M8x25 TPSEI UNI5933 ZINC	SCREW	VIS	SCHRAUBE	TORNILLO
1.8	409085	3	DADO M8x8.5 AUTOBL. UNI 7474 ZINC	LOCK NUT	ECROU AUTOFREINES	SICHERUNGSMUTTER	TUERCA AUTOBLOCANTE
1.9	409099	1	DADO M20x17x1,5 AUTOB. UNI 7473 ZINC	NUT	ECROU	MUTTER	TUERCA
1.10	409230	3	ROSETTA 21x37x3 UNI 6592 ZINC	WASHER	RONDELLE	UNTERLAGSCHEIBE	ARANDELA
1.11	416720	1	DISTANZIALE D=30 d=25,4 S=36 Fe360	SPACER	ENTRETOISE	DISTANZHÜLSE	DISTANZIADOR
2	222511	1	GRUPPO TENDICINGHIA TP43 400GIRI				
2.1	408341	1	SEEGER I 35 UNI 7437	SEEGER RING	SERRE CLIPS	SEEGERRING	ANILLO SEEGER
2.2	408427	1	CUSCINETTO 6202 2RS 15x35x11	BEARING	ROULEMENT	LAGER	COJINETE
2.3	408694	1	VITE M8x70 TE UNI 5739 ZINC.	SCREW	VIS	SCHRAUBE	TORNILLO
2.4	408991	1	VITE M8x45 TPSEI UNI 5933 FP ZINC	SCREW	VIS	SCHRAUBE	TORNILLO
2.5	409085	2	DADO M8x8.5 AUTOBL. UNI 7474 ZINC	LOCK NUT	ECROU AUTOFREINES	SICHERUNGSMUTTER	TUERCA AUTOBLOCANTE
2.6	409175	2	ROSETTA 8x17x1,6 UNI 6592 ZINC.	WASHER	RONDELLE	UNTERLAGSCHEIBE	ARANDELA
2.7	409179	1	ROSETTA 9x24x2,5 UNI 6593 ZINC	WASHER	RONDELLE	UNTERLAGSCHEIBE	ARANDELA
2.8	416733	1	PULEGGIA RINVIO	PULLEY	POULIE	RIEMENSCHLEIBE	PULEA
2.9	436520	1	STAFFA TENDICINGHIA TP43 400GIRI	TIGHTENER	TENDEUR	SPANNER	TENDEDOR
2.10	436856	1	MOLLA COMPR. D=14.5 L=40 FILO 3 C72 ZINC	SPRING	RESSORT	FEDER	RESORTE
2.11	437833	1	PERNO PULEGGIA RINVIO TP	PIN	AXE	BOLZEN	PERNO
3	408992	4	VITE M8x20 TPSEI UNI 5933 A2	SCREW	VIS	SCHRAUBE	TORNILLO
4	408993	1	VITE M8x25 TPSEI UNI 5933 A2	SCREW	VIS	SCHRAUBE	TORNILLO
5	409088	1	DADO M8 AUTOBL. UNI 7473 A2	LOCK NUT	ECROU AUTOBLOQUANT	STOPMUTTER	TUERCA AUTOBLOCANTE
6	409177	1	ROSETTA 8x17x1.6 UNI 6592 A2	WASHER	RONDELLE	SCHEIBE	ARANDELA
7	409296	1	CONNETTORE INTERRUPTORE	CONNECTOR	CONNECTEUR	STECKER	CONECTOR
8	410275	1	FASCETTA PLASTICA 3,6x140	CLAMP	COLLIER	BRIDE	ABRAZADERA
9	416456	1	TUBO USCITA ACQUA IN RAME	PIPE	TUBE	ROHR	TUBO
10	416765	1	CINGHIA PV J14 L790	BELT	COURROIE	RIEMEN	CORREA
11	426113	1	DEVIATORE BIPOLARE GIALLO CON FRECCETTE	SWITCH	INTERRUPTEUR	SCHALTER	DESVIADOR
12	427784	1	MOTORE 230V 1250-1700W 50HZ 2-4P B14 H70	MOTOR	MOTEUR	MOTOR	MOTOR
13	438344	1	ROSETTA 9X32X2 A2 INOX DIN 9021	WASHER	RONDELLE	UNTERLAGSCHEIBE	ARANDELA

# CR-04 GRUPPO CARTER

COVER ASSEMBLY  
ENSEMBLE CARTER  
ABDECKUNGSRUPPE  
GRUPO CARTER

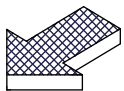
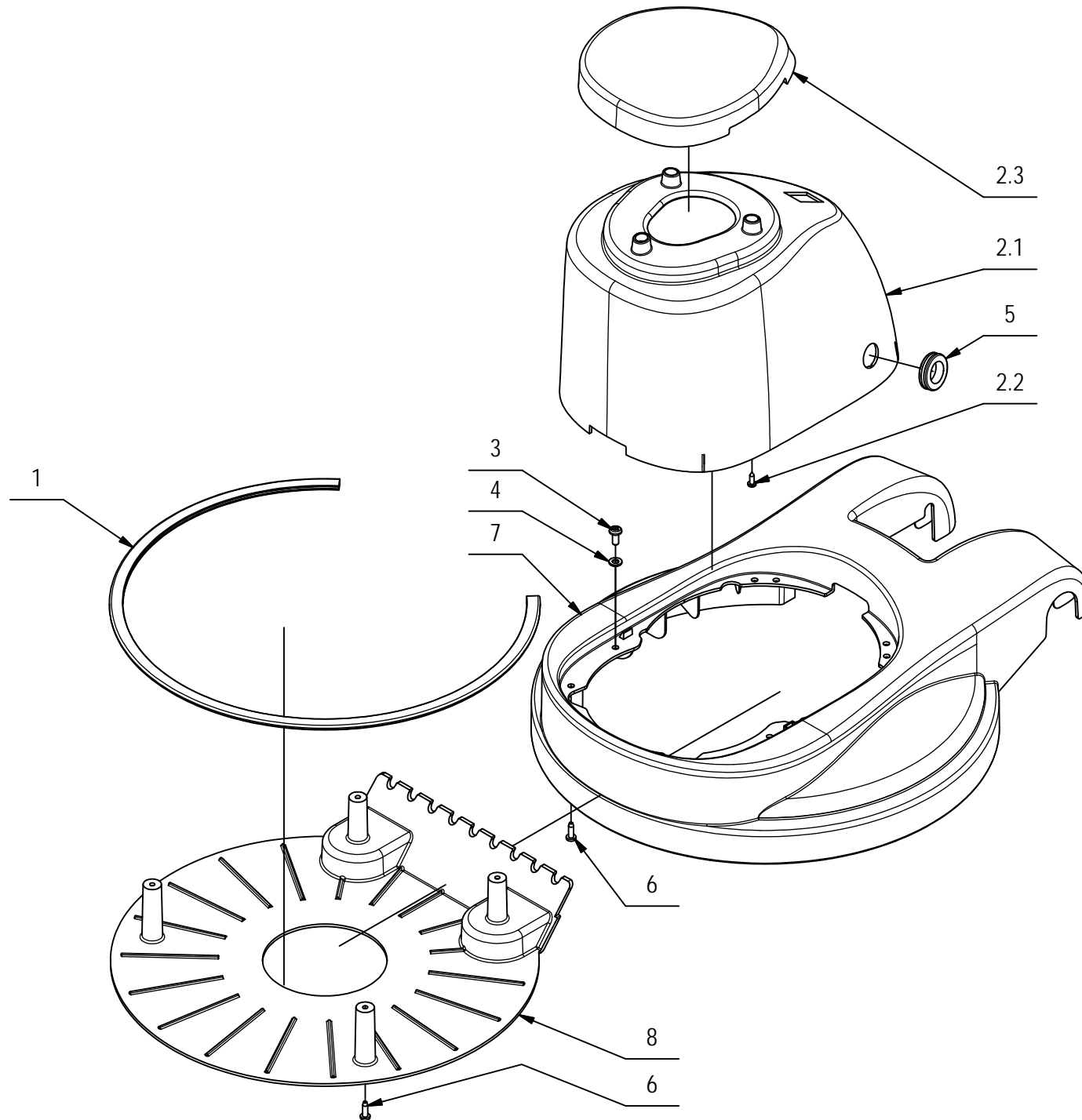

## CR-04 GRUPPO CARTER

04

POS	CODICE	QTÀ	DESCRIZIONE	DENOMINATION	DESCRIPTION	BENENNUNG	DESCRIPCION
1	222746	1	GUARNIZIONE CARTER COPRICINGHIA TP	GASKET	JOINT	DICHTUNG	JUNTA
2	224873	1	CARTER MOTORE COMPLETO TP43 DS RAL 5012	BASE COVER	PROTECTION	ABDECKUNG	PROTECCION BANCADA
2.1	224872	1	CARTER MOTORE TP43 DS RAL 5012	MOTOR COVER RAL 5012	CARTER MOTEUR RAL 5012	MOTOR ABDECKUNG RAL 5012	CARTER MOTOR RAL 5012
2.2	416786	3	VITE D.4,2x13 AUTOF. UNI 7981 DERK	SCREW	VIS	SCHRAUBE	TORNILLO
2.3	437835	1	CALOTTA CART.MOT. TP43 RAL 5012 P.2925 C	COVER RAL 5012	COUVERCLE RAL 5012	DECKEL RAL 5012	TAPA RAL 5012
3	408860	4	VITE M6x14 TCTC UNI 7687 ZINC	SCREW	VIS	SCHRAUBE	TORNILLO
4	409156	4	ROSETTA 6x12x1,6 UNI 6592 ZINC	WASHER	RONDELLE	UNTERLAGSCHEIBE	ARANDELA
5	409815	1	PASSAFILO DIAM.26X22X2	FAIRLEAD	PASSE-CABLE	KABELDURCHGANG	GUIACABLE
6	418277	10	VITE D.4,8x16 TCTC AUTOF. SPUNT. NERA	SELF-TAPPING SCREW	VIS	SCHRAUBE	TORNILLO
7	436420	1	CARTER BASAMENTO TP43 RAL 7016 P.432 C	BASE COVER	PROTECTION	ABDECKUNG	PROTECCION BANCADA
8	436482	1	CART. CIN. WIRBEL RAL 7016 PANTONE 432 C	BASE COVER	PROTECTION	ABDECKUNG	PROTECCION BANCADA

## CR-05 GRUPPO IMP.ELETTRICO

ELECTRIC COMPONENTS ASSEMBLY  
GROUPE COMPOSANTS ELECTRIQUES  
ELEKTROTEILEGRUPPE  
GRUPO COMPONENTES ELÉCTRICOS

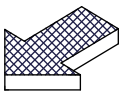
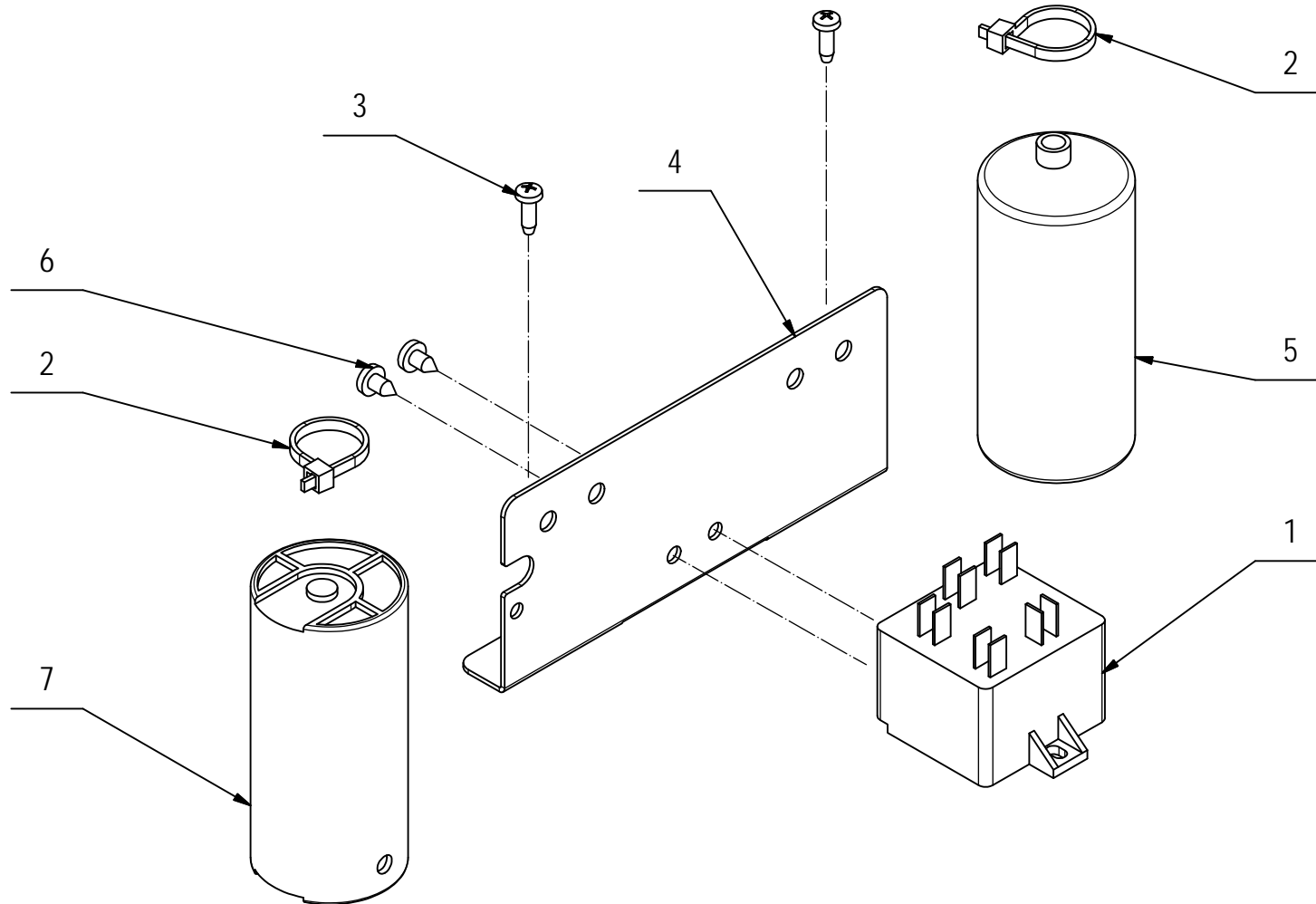

## CR-05 GRUPPO IMP.ELETTRICO

05

POS	CODICE	QTÀ	DESCRIZIONE	DENOMINATION	DESCRIPTION	BENENNUNG	DESCRIPCION
1	409697	1	KLIXON 220V	KLIXON 220V	KLIXON 220V	KLIXON 220V	KLIXON 220V
2	410275	2	FASCETTA PLASTICA 3,6x140	CLAMP	COLLIER	BRIDE	ABRAZADERA
3	408877	2	VITE D.4,2x13 AUTOF. NICH UNI 6954	SCREW	VIS	SCHRAUBE	TORNILLO
4	438333	1	SUPP. COMPONENTI ELETTRICI TP43	SUPPORT	SUPPORT	HALTERUNG	SOPORTE
5	416798	1	CONDENSATORE DI LAVORO 40 µF 50Hz 230V	WORK CONDENSER	CONDENSATEUR DE TRAVAIL	ARBEITTSKONDENSATOR	CONDENSATOR DE TRABAJO
6	416788	2	VITE D.4,8x9,5 AUTOF. UNI 7981 DERK	SCREW	VIS	TORNILLO	SCHRAUBE
7	416804	1	CONDENSATORE DI AVV.145/174ÁF ELETTRIC.	CONDENSER	CONDENSATEUR	KONDENSATOR	CONDENSADOR













FIMAP S.p.A. - Via Invalidi del Lavoro, 1 - 37059 S. Maria di Zevio - Verona - Italy  
Tel. +39 045 6060411 - Fax +39 045 6060417 - E-mail: [fimap@fimap.com](mailto:fimap@fimap.com)  
[www.fimap.com](http://www.fimap.com)