

BATAVIA

MAXXBURSH

Multi-brush for garden and home

Multibürste für Haus und Garten

Brosse multi pour le jardin et la maison

Multiborstel voor huis en tuin



Operating instructions
Bedienungsanleitung (Original)
Mode d'emploi
Gebruiksaanwijzing

Model: BT-MB001
Item-No.: 7062678
www.batavia.eu

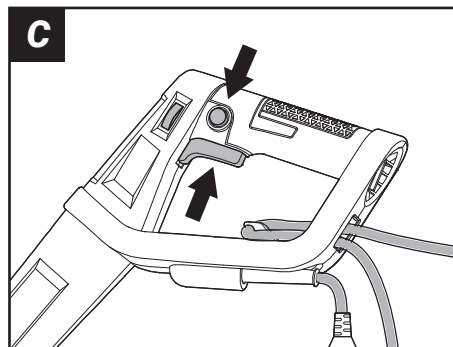
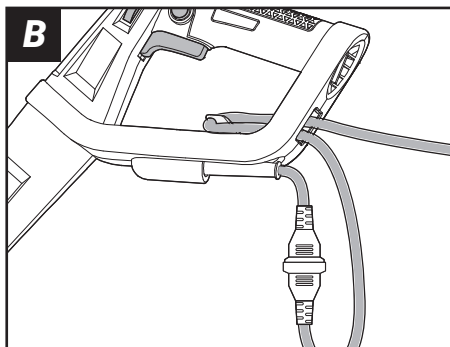
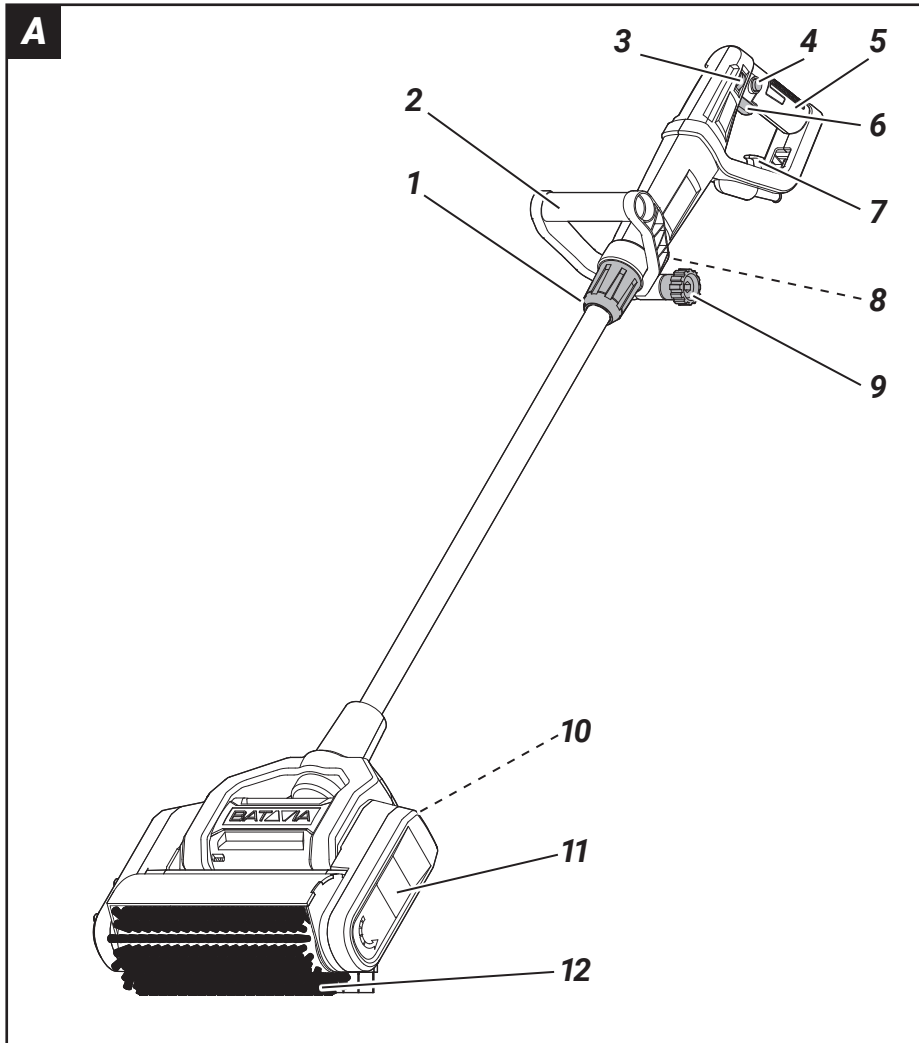

Overview

1. Sleeve Nut
2. Auxiliary Handle
3. Speed Adjusting Wheel
4. Safety Button
5. Handle
6. ON/OFF Trigger
7. Strain Relief
8. Unlock Button
9. Locking Screw
10. Lock/Unlock Button
11. Housing Cover
12. Brush Roller

Übersicht

1. Überwurfmutter
2. Zusatzhandgriff
3. Geschwindigkeit-Einstellrad
4. Sicherungsknopf
5. Handgriff
6. EIN/AUS Schalter
7. Zugentlastung
8. Entriegelungstaste
9. Feststellschraube
10. Ver-/Entriegelungstaste
11. Gehäuseabdeckung
12. Bürstenwalze

Aperçu

1. Écrou manchon
2. Poignée auxiliaire
3. Molette de réglage de vitesse
4. Bouton de sécurité
5. Poignée
6. Interrupteur marche/arrêt
7. Réducteur de tension
8. Bouton de déblocage
9. Vis de blocage
10. Bouton de blocage/déblocage
11. Capot du boîtier
12. Rouleau à brosse

Overzicht

1. Borgmoer
2. Extra Handgriep
3. Snelheidsregelaar
4. Veiligheidsknop
5. Handgriep
6. Aan-/uitschakelaar
7. Trekontlasting
8. Ontgrendelingsknop
9. Vergrendelings Schroef
10. Knop vergrendelen/ontgrendelen
11. Behuizingskap
12. Borstelrol

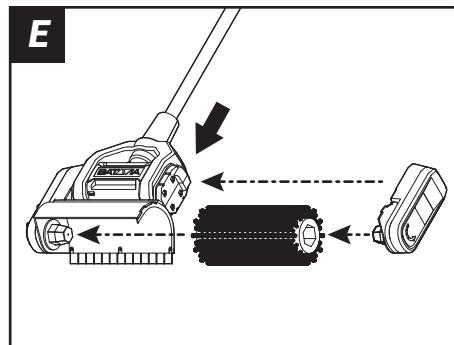
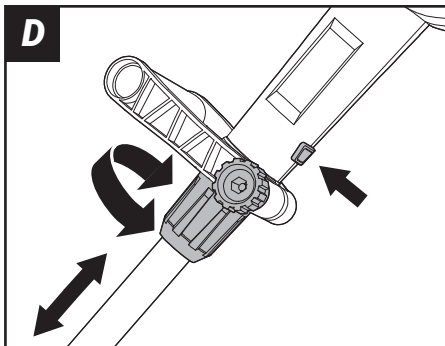

Contents

1. General safety instructions for power tools	5
2. Additional safety warnings	6
3. Symbol explanation	7
4. Intended use	7
5. Before first use	8
6. Operation	8
7. Adjusting the working length	9
8. Changing the brush roller	9
9. Usage hints	9
10. Cleaning	9
11. Storing	9
12. Technical data.	9
13. Accessories	10
14. Disposal	10
15. EC-Declaration of conformity	10

Inhaltsverzeichnis

1. Allgemeine Sicherheitshinweise für Elektrowerkzeuge.	11
2. Zusätzliche Sicherheitshinweise	13
3. Symbolerklärung	14
4. Bestimmungsgemäßer Gebrauch	14
5. Vor der ersten Benutzung	14
6. Inbetriebnahme	15
7. Einstellung der Arbeitslänge	16
8. Wechseln der Bürstenwalze	16
9. Hinweise zur Anwendung	16
10. Reinigung	16
11. Lagerung	16
12. Technische Daten.	17
13. Zubehör	17
14. Entsorgung	17
15. EG-Konformitätserklärung	17

Table des matières

1. Consignes générales de sécurité pour appareils électriques	18
2. Avertissements de sécurité additionnels	20
3. Explication des symboles	21
4. Usage prévu	21
5. Avant la première utilisation.	22
6. Utilisation	22
7. Réglage de la longueur opérationnelle	23
8. Changement de bosse	23
9. Conseils d'utilisation	23
10. Nettoyage	23
11. Rangement	23
12. Caractéristiques techniques	24
16. Accessoires	24
13. Élimination et recyclage	24
14. CE-Déclaration de conformité	24

Inhoudsopgave

1. Algemene veiligheidsvoorschriften voor elektrisch gereedschap	25
2. Aanvullende veiligheidsvoorschriften	27
3. Uitleg symbolen	28
4. Beoogd gebruik	28
5. Vóór het eerste gebruik	28
6. Bediening	28
7. Verstellen telescopische stang	29
8. De borstelrol verwisselen	30
9. Tips voor gebruik	30
10. Reiniging	30
11. Opbergen	30
12. Technische gegevens	30
13. Accessoires	30
14. Afvalverwerking en hergebruik	31
15. EG-Conformiteitsverklaring	31

Dear customer

Please familiarize yourself with the proper usage of the device by reading and following each chapter of this manual, in the order presented. Keep these operating instructions for further reference.

Please read all safety instructions!

This manual contains important information on operating and handling the device. Keep these operating instructions for further reference. Please pass it on along with the unit if it is handed over to a third party.

1. General safety instructions for power tools



WARNING! Read all instructions!

Failure to follow all instructions listed below may result in electric shock, fire and/or serious injury.

The term "power tool" in all of the warnings listed below refers to your mains operated (corded) power tool or battery operated (cordless) power tool.

Save these instructions for future reference!

1.1 Work area

- a. **Keep work area clean and well lit.** Cluttered and dark areas invite accidents.
- b. **Do not operate power tools in explosive atmospheres, such as in the presence of flammable liquids, gasses or dust.** Power tools create sparks which may ignite the dust of fumes.
- c. **Keep children and bystanders away while operating a power tool.** Distractions can cause you to lose control.

1.2 Electrical safety

- a. **Power tool plugs must match the outlet. Never modify the plug in any way. Do not use any adapter plugs which earthed (grounded) power tools.** Unmodified plugs and matching outlets will reduce risk of electric shock.
- b. **Avoid body contact with earthed or grounded surfaces such as pipes, radiators, ranges and refrigerators.** There is an increased risk of electric

shock if your body is earthed or grounded.

- c. **Do not expose power tools to rain or wet conditions.** Water entering a power tool will increase the risk of electric shock.
- d. **Do not abuse the cord. Never use the cord for carrying, pulling or unplugging the power tool. Keep cord away from heat, oil, sharp edges or moving parts.** Damaged or entangled cords increase the risk of electric shock.
- e. **When operating a power tool outdoors, use an extension cord suitable for outdoor use.** Use of a cord suitable for outdoor use reduces the risk of electric shock.
- f. **Always use tool in conjunction with a residual circuit breaker device.** The use of a residual circuit breaker device reduces the risk of electric shock.

1.3 Personal safety

- a. **Stay alert, watch what you are doing and use common sense when operating a power tool. Do not use a power tool while you are tired or under the influence of drugs, alcohol or medication.** A moment of inattention while operating power tools may result in serious personal injury.
- b. **Use safety equipment. Always wear eye protection.** Safety equipment such as dust mask, non-skid safety shoes, hard hat, or hearing protection used for appropriate conditions will reduce personal injuries.
- c. **Avoid accidental starting. Ensure the switch is in the off position before plugging in.** Carrying power tools with your finger on the switch or plugging in power tools that have the switch on invites accidents.
- d. **Remove any adjusting key or wrench before turning the power tool on.** A wrench or a key left attached to a rotating part of the power tool may result in personal injury.
- e. **Do not overreach. Keep proper footing and balance at all times.** This enables

better control of the power tool in unexpected situations.

- f. Dress properly. Do not wear loose clothing or jewellery. Keep your hair, clothing and gloves away from moving parts.** Loose clothes, jewellery or long hair can be caught in moving parts.
- g. If devices are provided for the connection of dust extraction and collection facilities, ensure these are connected and properly used.** The use of these pieces of equipment reduce hazards caused by dust.

1.4 Power tool use and care

- a. Do not force the power tool. Use the correct power tool for your application.** The correct power tool will do the job better and safer at the rate for which it was designed.
- b. Do not use the power tool if the switch does not turn it on and off.** Any power tool that cannot be controlled with the switch is dangerous and must be repaired.
- c. Disconnect the plug from the power source before making any adjustments, changing accessories, or storing power tools.** Such preventive safety measures reduce the risk of starting the power tool accidentally.
- d. Store idle power tools out of the reach of children and do not allow persons unfamiliar with the power tool or these instructions to operate the power tool.** Power tools are dangerous in the hands of untrained users.
- e. Maintain power tools. Check for misalignment or binding of moving parts, breakage of parts and any other condition that may affect the power tools operation. If damaged, have the power tool repaired before use.** Many accidents are caused by poorly maintained power tools.
- f. Keep cutting tools sharp and clean.** Properly maintained cutting tools with sharp cutting edges are less likely to bind and are easier to control.
- g. Use the power tool, accessories and tool bits etc., in accordance with these**

instructions and in the manner intended for the particular type of power tool, taking into account the working conditions and the work to be performed. Use of the power tool for operations different from intended could result in a hazardous situation.

1.5 Service

- a. Please use a qualified expert who uses original replacement parts to repair your power tool.** This will ensure proper functioning of the power tool.

2. Additional safety warnings



Please read this manual carefully and use the unit only according to this manual.

- Always keep all labels on the device clean and readable.
- Only use the device for domestic purposes and in the way indicated in this manual. The device is not designed for continuous, professional use.
- Persons with limited physical, sensorial or mental abilities are not allowed to use the device, unless they are supervised and briefed for their safety by a qualified person. Keep the device out of reach of children.
- Never leave the device unsupervised when in use.
- Please observe the corresponding national regulations if you intend to use the device on streets, paths, property etc.
- Do not operate the device while third parties are in the danger zone.
- The device is intended to be operated on tarmac and paved surfaces. Do not operate it on walls or ceiling.
- Dispose of used packaging material carefully or store it out of the reach of children. There is a danger of suffocation!
- The unit is designed for operation in altitudes of up to 2000 m above sea level.
- Ensure a safety distance to other persons or animals while working.

- Never place your hands or feet towards or under the rotating brush roller. Never grasp into the rotating brush roller. Keep your clothes away from the rotating brush roller. Do not wear any loose clothing (e. g. scarf) during work.
-  During operation small stones or other objects may be thrown away violently. Wear solid shoes and long trousers when operating the device. Wear safety goggles. The machine is capable of generating high levels of noise. Wear hearing protection when operating the device.
- Always be aware of the position of the power cable. Do not trip over the cable and make sure the power cable cannot be cut by the device. Always keep the power cable out of the work area of the device. There is a risk of electric shock.
- Hold the device firmly with both hands during operation.
- Only use the device in daylight or good artificial light. Never use it when the visibility is bad.
- Do not use the device close to garden ponds, swimming pools or other bodies of water. Do not expose the device to rain or excessively humidity.
- Please take care that the brush roller does not jam during operation. A long-term jam can damage the device. If the rotating brush roller is blocked by an obstacle, immediately release the ON/OFF trigger, disconnect the power cord and free the brush roller.
- Do not jam the cord or pull cord around edges. Do not pinch the power cord in any way and keep it away from hot surfaces. Do not wind the cord around the unit and do not bend it.
- Before cleaning or maintaining, first disconnect the plug from power mains. Do not pull the cord to unplug from the wall socket but grasp the plug itself to unplug.
- For operation outdoors, we recommend the use of a residual current device.
- Before using the device, check for damages and do not use a damaged device. Should the device become damaged do not use it and have it repaired by a professional or contact our customer support department. Do not disassemble the device or try repairing it yourself.

3. Symbol explanation



Observe the Safety Notes!



Read and understand the instruction manual prior to operate the device.



Keep persons always from the working area of the device.



Caution! Thrown Objects!



Attention danger of drawing in!



Unplug from power mains before undertaking maintenance work on the device.



Warning rotating parts!



Keep the extension power cord away from the device.



Do not operate the device if the power cable is damaged.

4. Intended use

The Maxxbrush is designed for cleaning your patio, paving slabs, tiles and decking. The Maxxbrush removes weeds, moss, algae and sand.

- The intended use also includes an operation following the operating instructions.
- Any use beyond these parameters (different media, applying force) or any changes (reconstruction, no original accessory) can lead to serious risks and is regarded as use that is contrary to the intended purpose.

The operator is liable for any damage caused by improper use.

The Maxxbrush comes standard with the Spiral brush.

Spiral brush (green): Option 1 – suitable as an artificial grass brush to make your artificial grass look tidy. With this brush the fibres are brushed upright again, making your artificial grass look like new again.

Option 2 – removing stubborn dirt.

The following two brushes are also available separately:

Multi-material brush: regular maintenance and cleaning of various materials: stone, wood, tiles, etc.

Steel brush: removing very stubborn dirt, moss and scale.

5. Before first use

- Remove the device and all additional parts out of the packaging.
- Check all parts for damage in transit and do not use a damaged device.
- Keep packaging materials out of reach of children. There is risk of suffocation!

6. Operation

- Make sure the power mains voltage corresponds to the operating voltage stated on the type label.
 - Use only suitable extension cords for outdoor use. Preferably use extension cords with a cable H07 RN-F; 3 x 1.5 mm². If in doubt, refer to a professional.
 - We recommend using a residual current circuit breaker with a nominal residual current of ≤ 30 mA.
- 6.1 Secure the extension cord on the strain relief hook **(7)** by forming a loop (See **Fig. B**).
 - 6.2 To switch on the device press the safety button **(4)** first and then press the ON/OFF trigger **(6)**. Release the safety button (See **Fig. C**).
 - 6.3 With the speed adjusting wheel **(3)** you can steplessly set the speed of the brush roller.

Use the multimaterial brush for regular maintenance and removal of dirt:

- Place the multimaterial brush in the machine, see chapter: changing the brush.
- Set the speed control **(3)** to position 3.

- Place the machine on the material to be cleaned. Switch on the machine by pressing the safety switch and then the ON / OFF switch.

- Increase the speed to the desired position depending on the material.

Use the steel brush or spiral brush for removing stubborn dirt:

- Place the steel brush or spiral brush in the machine, see chapter: changing the brush.



Note the steel brush is sharp! Always wear gloves when installing or removing the steel brush.

- Set the speed control **(3)** to position 3.
- Place the machine on the material to be cleaned. Switch on the machine by pressing the safety switch and then the ON / OFF switch.
- Increase the speed to the desired position depending on the material.



Do not use the steel brush on soft stones or tiles with imprint, the steel brush may damage them. Always test a small, inconspicuous piece first to check that the steel brush does not damage the material to be cleaned. The steel brush is suitable for removing stubborn dirt. On wood the steel brush can also act as a sanding machine, removing the top layer of the wood.

Do not use the steel brush for regular maintenance, use the multi material brush for this.



Use spiral brush for artificial grass:

Before brushing, it is important to clear the artificial grass as much as possible from leaves, twigs, waste, etc. This can be done with the help of a leaf blower and / or rake. Never brush the artificial grass when the artificial grass is wet.

- Make sure the spiral brush is clean.
- Insert the spiral brush into the machine, see chapter: changing the brush.
- Set the speed switch **(3)** to position 3.
- Place the machine on the artificial grass and switch on the machine by pressing the safety switch and then the ON / OFF switch.

- Brush against the fibre direction of the artificial grass.
- Pull the device towards the user and let it roll away from the user with the force of the brush.
- Repeat this movement until the desired result is achieved.



Always test a small, inconspicuous piece of artificial grass first to check that the fibres of the artificial grass do not come loose.

7. Adjusting the working length

(See Fig. D).

- 7.1 For adjusting the working length of the device loosen the sleeve nut **(1)** by turning clockwise (right hand threads).
- 7.2 Press the unlock button **(8)** and pull resp. push the tube forth and back.
- 7.3 Release the unlock button in order to adjust the length according to you needs. Let the shaft snap into the closest step.
- 7.4 Secure the shaft by tightening the sleeve nut **(1)** before resuming work.

8. Changing the brush roller

(See Fig. E).

- 8.1 Press the lock/unlock button **(10)** and remove the housing cover **(11)**.
- 8.2 Remove the brush roller **(12)** from the unit.
- 8.3 Insert a new roller intended for the device.
- 8.4 Re-attach the cover to the housing and press the lock/unlock button **(10)**, so the housing cover can snap in place. Make sure the cover is securely locked in place before resuming work.

9. Usage hints

- If necessary moisten the surface lightly and use the device like a broom.
- Draw it over the ground in straight lines and loosen the dirt from the ground.
- Do not keep the rotating brushes in one place for extended times, the surface may be marked.

10. Cleaning

- Always pull the power plug before undertaken maintenance work on the device.
- If lumps of earth or plants are stuck in the brush roller while working, first turn off the device. Start the motor only for a moment. The blockage will be cleared by the movement of the brush roller.
- Should it be necessary to loosen the dirt by hand, first disconnect the power cord for your safety.
- Use a stiff brush and a dry cloth to clean the device; do not use aggressive chemicals or abrasives for cleaning.
- Do not allow liquids of any kind to enter the device.

11. Storing

- Clean the device before storing it.
- Before storing check all parts and the power cable for damages.
- Store the device indoors in dry place that is protected from dust and dirt and extreme temperatures.

12. Technical data

Operating voltage: 230 V~ 50 Hz

Nominal power: 1020 W

No load speed: 800 – 1300 min⁻¹

Brush roller: 120 x 260 mm

Protection standard: IP20

Sound pressure level L_{pA} : 85.20 dB(A)

Uncertainty K_{pA} : 3 dB(A)

Sound power level L_{WA} : 96.20 dB(A)

Uncertainty K_{WA} : 3 dB(A)

Vibration

Main handle: a_{hM} m/s²

Uncertainty K: 1.5 m/s²

Auxiliary Handle: a_{hB} m/s²

Uncertainty K: 1.5 m/s²

Protection class: II

Dimensions approx.: .129/139 x 35 x 18 cm

Weight: 5.8 kg

* Sound and vibration emissions may differ from the declared values during use depending on the ways in which the tool is used.

13. Accessories

- Art. No. **7063032**
Multi-material brush, Colour: Black
- Art. No. **7063030**
Steel brush, Colour: Brass
- Art. No. **7063034**
Spiral brush, Colour: Green

14. Disposal



Do not dispose of electric power tools with domestic refuse.

The electric power tool is shipped in packaging to reduce transport damage. This packaging is a raw material and as such can either be reused or can be fed back into the raw material cycle. The electric power tool and its accessories are made from various materials such as metals and plastics. Take defective components to a special refuse collection point. Ask about these at your specialist shop or local council.

15. EC-Declaration of conformity

We, the **Batavia GmbH, Weth. Buitenhuisstraat 2a, NL-7951 SM Staphorst, Netherlands** declare by our own responsibility that the product **Maxxbrush, Item-No 7062678, Model Nr. BT-MB001** is according to the basic requirements, which are defined in the European Directives **Electromagnetic Compatibility 2014/30/EU (EMC), 2014/35/EC (LVD), 2011/65/EU (RoHS)**, and their amendments. For the evaluation of conformity, the following harmonized standards were consulted:

EN 55014-1:2017,
EN 55014-2:2015,
EN 61000-3-2:2014,
EN 61000-3-3:2013,
EN 60335-1:2012+A11+A13,
EN 60335-2-10:2003+A1,
EN 62233:2008

Staphorst, 1 January 2018



Meino Seinen, QA Representative
Batavia GmbH, Weth. Buitenhuisstraat 2a,
7951 SM Staphorst, Netherlands

The product and the user manual may be subject to changes. Technical data may be changed without prior notice.

Sehr geehrte Damen und Herren

Bitte machen Sie sich in der Reihenfolge der Kapitel mit dem Gerät vertraut und bewahren Sie diese Bedienungsanleitung für spätere Zwecke gut auf.

Bitte beachten Sie die Sicherheitshinweise!

Diese Bedienungsanleitung enthält wichtige Hinweise zur Inbetriebnahme und Handhabung. Legen Sie die Anleitung dem Produkt bei, wenn Sie es an Dritte weitergeben.

1. Allgemeine Sicherheitshinweise für Elektrowerkzeuge



WARNUNG! Lesen Sie alle Sicherheitshinweise und Anweisungen.

Versäumnisse bei der Einhaltung der Sicherheitshinweise und Anweisungen können elektrischen Schlag, Brand und/oder schwere Verletzungen verursachen.

Der in den Sicherheitshinweisen verwendete Begriff „Elektrowerkzeug“ bezieht sich auf netzbetriebene Elektrowerkzeuge (mit Netzkabel) und auf akkubetriebene Elektrowerkzeuge (ohne Netzkabel).

Bewahren Sie diese Sicherheitshinweise gut auf!

1.1 Arbeitsplatz

- a. **Halten Sie Ihren Arbeitsbereich sauber und gut beleuchtet.** Unordnung oder unbeleuchtete Arbeitsbereiche können zu Unfällen führen.
- b. **Arbeiten Sie mit dem Elektrowerkzeug nicht in explosionsgefährdeter Umgebung, in der sich brennbare Flüssigkeiten, Gase oder Stäube befinden.** Elektrowerkzeuge erzeugen Funken, die den Staub oder die Dämpfe entzünden können.
- c. **Halten Sie Kinder und andere Personen während der Benutzung des Elektrowerkzeugs fern.** Bei Ablenkung können Sie die Kontrolle über das Gerät verlieren.

1.2 Elektrische Sicherheit

- a. **Der Anschlussstecker des Elektrowerkzeuges muss in die Steckdose passen. Der Stecker darf in keiner Weise verändert werden. Verwenden**

Sie keine Adapterstecker gemeinsam mit schutzgeerdeten Elektrowerkzeugen. Unveränderte Stecker und passende Steckdosen verringern das Risiko eines elektrischen Schlages.

- b. **Vermeiden Sie Körperkontakt mit geerdeten Oberflächen wie Rohren, Heizungen, Herden und Kühlschränken.** Es besteht ein erhöhtes Risiko durch elektrischen Schlag, wenn Ihr Körper geerdet ist.
- c. **Halten Sie das Gerät von Regen oder Nässe fern.** Das Eindringen von Wasser in ein Elektrowerkzeug erhöht das Risiko eines elektrischen Schlages.
- d. **Zweckentfremden Sie das Kabel nicht, um das Elektrowerkzeug zu tragen, aufzuhängen oder um den Stecker aus der Steckdose zu ziehen. Halten Sie das Kabel fern von Hitze, Öl, scharfen Kanten oder sich bewegenden Geräteteilen.** Beschädigte oder verwickelte Kabel erhöhen das Risiko eines elektrischen Schlages.
- e. **Wenn Sie mit einem Elektrowerkzeug im Freien arbeiten, verwenden Sie nur Verlängerungskabel, die auch für den Außenbereich geeignet sind.** Die Anwendung eines für den Außenbereich geeigneten Verlängerungskabels verringert das Risiko eines elektrischen Schlages.
- f. **Wenn der Betrieb des Elektrowerkzeuges in feuchter Umgebung nicht vermeidbar ist, verwenden Sie einen Fehlerstromschutzschalter.** Der Einsatz eines Fehlerstromschutzschalters vermindert das Risiko eines elektrischen Schlages.

1.3 Sicherheit von Personen

- a. **Seien Sie aufmerksam, achten Sie darauf, was Sie tun und gehen Sie mit Vernunft an die Arbeit mit einem Elektrowerkzeug. Benutzen Sie kein Elektrowerkzeug, wenn Sie müde sind oder unter dem Einfluss von Drogen, Alkohol oder Medikamenten stehen.** Ein Moment der Unachtsamkeit beim Gebrauch des Elektrowerkzeuges kann zu ernsthaften Verletzungen führen.

- b. Tragen Sie persönliche Schutzausrüstung und immer eine Schutzbrille.** Das Tragen persönlicher Schutzausrüstung, wie Staubmaske, rutschfeste Sicherheitsschuhe, Schutzhelm oder Gehörschutz, je nach Art und Einsatz des Elektrowerkzeuges, verringert das Risiko von Verletzungen.
- c. Vermeiden Sie eine unbeabsichtigte Inbetriebnahme. Vergewissern Sie sich, dass das Elektrowerkzeug ausgeschaltet ist, bevor Sie es an die Stromversorgung und/oder den Akku anschließen, es aufnehmen oder tragen.** Wenn Sie beim Tragen des Elektrowerkzeuges den Finger am Schalter haben oder das Gerät eingeschaltet an die Stromversorgung anschließen, kann dies zu Unfällen führen.
- d. Entfernen Sie Einstellwerkzeuge oder Schraubenschlüssel, bevor Sie das Elektrowerkzeug einschalten.** Ein Werkzeug oder Schlüssel, der sich in einem drehenden Geräteteil befindet, kann zu Verletzungen führen.
- e. Vermeiden Sie eine abnormale Körperhaltung. Sorgen Sie für einen sicheren Stand und halten Sie jederzeit das Gleichgewicht.** Dadurch können Sie das Elektrowerkzeug in unerwarteten Situationen besser kontrollieren.
- f. Tragen Sie geeignete Kleidung. Tragen Sie keine weite Kleidung oder Schmuck. Halten Sie Haare, Kleidung und Handschuhe fern von sich bewegenden Teilen.** Lockere Kleidung, Schmuck oder lange Haare können von sich bewegenden Teilen erfasst werden.
- g. Wenn Staubabsaug- und -auffangeinrichtungen montiert werden können, vergewissern Sie sich, dass diese angeschlossen sind und richtig verwendet werden.** Verwendung einer Staubabsaugung kann Gefährdungen durch Staub verringern.
- 1.4 Sorgfältiger Umgang mit und Gebrauch von Elektrowerkzeugen**
- a. Überlasten Sie das Gerät nicht. Verwenden Sie für Ihre Arbeit das dafür bestimmte Elektrowerkzeug.** Mit dem passenden Elektrowerkzeug arbeiten Sie besser und sicherer im angegebenen Leistungsbereich.
- b. Benutzen Sie kein Elektrowerkzeug, dessen Schalter defekt ist.** Ein Elektrowerkzeug, das sich nicht mehr ein- oder ausschalten lässt, ist gefährlich und muss repariert werden.
- c. Ziehen Sie den Stecker aus der Steckdose und/oder entfernen Sie den Akku, bevor Sie Geräteeinstellungen vornehmen, Zubehörteile wechseln oder das Gerät weglegen.** Diese Vorsichtsmaßnahme verhindert den unbeabsichtigten Start des Elektrowerkzeuges.
- d. Bewahren Sie unbenutzte Elektrowerkzeuge außerhalb der Reichweite von Kindern auf. Lassen Sie Personen das Gerät nicht benutzen, die mit diesem nicht vertraut sind oder diese Anweisungen nicht gelesen haben.** Elektrowerkzeuge sind gefährlich, wenn sie von unerfahrenen Personen benutzt werden.
- e. Pflegen Sie das Elektrowerkzeug mit Sorgfalt. Kontrollieren Sie, ob bewegliche Geräteteile einwandfrei funktionieren und nicht klemmen, ob Teile gebrochen oder so beschädigt sind, dass die Funktion des Elektrowerkzeuges beeinträchtigt ist. Lassen Sie beschädigte Teile vor dem Einsatz des Gerätes reparieren.** Viele Unfälle haben ihre Ursache in schlecht gewarteten Elektrowerkzeugen.
- f. Halten Sie Schneidwerkzeuge scharf und sauber.** Sorgfältig gepflegte Schneidwerkzeuge mit scharfen Schneidkanten verklemmen sich weniger und sind leichter zu führen.
- g. Verwenden Sie Elektrowerkzeuge, Zubehör, Einsatzwerkzeuge usw. entsprechend diesen Anweisungen. Berücksichtigen Sie dabei die Arbeitsbedingungen und die ausführende Tätigkeit.** Der Gebrauch von Elektrowerkzeugen für andere als die vorgesehenen Anwendungen kann zu gefährlichen Situationen führen.

1.5 Service

- a. **Lassen Sie Ihr Elektrowerkzeug nur von qualifiziertem Fachpersonal und nur mit Original-Ersatzteilen reparieren.** Damit wird sichergestellt, dass die Sicherheit des Gerätes erhalten bleibt.

2. Zusätzliche Sicherheitshinweise



Bitte lesen Sie diese Bedienungsanleitung aufmerksam durch und benutzen Sie das Gerät ausschließlich gemäß dieser Anleitung.

- Achten Sie darauf, dass die Aufkleber mit den Sicherheitssymbolen auf dem Gerät immer sauber und gut lesbar sind.
- Verwenden Sie das Gerät nur im privaten Bereich und nur in Übereinstimmung mit dieser Anleitung. Das Gerät ist nicht für den gewerblichen Dauereinsatz vorgesehen.
- Personen mit eingeschränkten physischen, sensorischen oder geistigen Fähigkeiten dürfen das Gerät nicht benutzen, es sei denn, sie werden durch eine Betreuerin/einen Betreuer beaufsichtigt und unterwiesen. Halten Sie das Gerät außerhalb der Reichweite von Kindern.
- Lassen Sie das eingeschaltete Gerät niemals unbeaufsichtigt.
- Beachten Sie die entsprechenden nationalen Vorschriften, wenn Sie das Gerät auf Straßen, Wegen, Grundstücken etc. betreiben.
- Verwenden Sie das Gerät nicht, wenn sich Dritte im Gefahrenbereich befinden.
- Das Gerät ist nur für die Verwendung auf gepflasterten oder asphaltierten Böden geeignet. Verwenden Sie das Gerät nicht an Decken oder Wänden.
- Entsorgen Sie nicht benötigtes Verpackungsmaterial oder bewahren Sie dieses an einem für Kinder unzugänglichen Ort auf. Es besteht Erstickungsgefahr!
- Das Gerät ist für den Einsatz bis 2000 m über Meereshöhe ausgelegt.
- Halten Sie während des Betriebes andere Personen und Tiere vom Arbeitsbereich fern.
- Führen Sie niemals Hände oder Füße an oder unter die sich drehende Bürstenwalze. Greifen Sie nicht in die rotierende Bürstenwalze. Halten Sie Kleidungsstücke von der rotierenden Bürstenwalze fern. Tragen Sie keine weiten Kleidungsstücke (z. B. Schal) bei der Arbeit mit dem Gerät.
-    Während des Betriebes können kleine Steine oder ähnliche Objekte weggeschleudert werden. Tragen Sie bei der Arbeit mit dem Gerät feste, geschlossene Schuhe und lange Hosen. Tragen Sie beim Betrieb eine Schutzbrille. Das Gerät kann im Betrieb sehr laut sein. Tragen Sie beim Betrieb einen Gehörschutz.
- Seien Sie sich immer darüber im Klaren, wo sich das Stromkabel befindet. Fallen Sie nicht darüber und beschädigen Sie es nicht mit dem Gerät. Halten Sie auf keinen Fall das Stromkabel in den Arbeitsbereich der Bürstenwalze. Es besteht Stromschlaggefahr.
- Halten Sie das Gerät während des Betriebs gut fest.
- Verwenden Sie das Gerät nur bei Tageslicht oder bei Verwendung ausreichend starker Kunstlichtquellen. Nicht bei schlechter Sicht verwenden.
- Verwenden Sie das Gerät nicht in der Nähe von Gartenteichen, Swimmingpools oder anderen Gewässern. Setzen Sie das Gerät nicht Regen oder sehr feuchten Bedingungen aus.
- Achten Sie darauf, dass die Bürstenwalze während des Betriebes nicht blockiert. Ein längeres Blockieren der Bürstenwalze kann das Gerät beschädigen. Falls die Bürstenwalze durch ein Hindernis blockiert wird, lassen Sie sofort den EIN/AUS-Schalter los, ziehen Sie das Netzkabel und machen Sie die Bürstenwalze frei.
- Klemmen Sie das Kabel nirgendwo ein und spannen Sie es nicht um Ecken. Knicken Sie das Kabel nicht und halten

Sie es von heißen und scharfen Oberflächen fern. Knicken Sie das Netzkabel nicht und wickeln Sie es nicht um das Gerät.

- Beim Reinigen und bei Wartungsarbeiten trennen Sie erst den Netzstecker von der Stromversorgung. Ziehen Sie den Stecker nicht am Kabel aus der Steckdose, sondern erfassen Sie dazu den Stecker.
- Für den Betrieb im Freien empfehlen wir die Verwendung eines Fehlerstromschutzschalters.
- Überprüfen Sie vor Inbetriebnahme alle Teile auf Beschädigungen und benutzen Sie das Gerät niemals wenn es beschädigt ist. Lassen Sie es durch einen Fachmann instand setzen oder wenden Sie sich an unsere Kundenbetreuung. Zerlegen Sie das Gerät nicht und unternehmen Sie keine eigenen Reparaturversuche.

3. Symbolerklärung



Beachten Sie die Sicherheitshinweise!



Lesen und verstehen Sie die Bedienungsanleitung bevor Sie das Gerät bedienen.



Halten Sie während des Betriebes Personen vom Arbeitsbereich fern.



Vorsicht! Umherfliegende Objekte!



Achtung Einzugsgefahr!



Ziehen Sie bei jeglichen Arbeiten am Gerät den Netzstecker.



Warnung vor rotierenden Teilen!



Halten Sie das Verlängerungskabel vom Gerät fern.



Benutzen Sie das Gerät nicht wenn das Netzkabel beschädigt wurde.

4. Bestimmungsgemäßer Gebrauch

Der Maxxbrush wurde für die Reinigung von Terrassen, Pflastersteinen, Fliesen und Holzbeläge entwickelt. Der Maxxbrush entfernt Unkraut, Moos, Wildwuchs und Sand.

- Zur bestimmungsgemäßen Verwendung gehört auch das Einhalten der Anleitung.
- Jede darüber hinausgehende Verwendung (andere Medien, Gewaltanwendung) oder eigenmächtige Veränderung (Umbau, kein Original-Zubehör) können Gefahren auslösen und gelten als nicht bestimmungsgemäß.

Für Schäden, die aus nicht bestimmungsgemäßer Verwendung resultieren, haftet der Betreiber.

Der Maxxbrush wird standardmäßig mit der Spiralbürste geliefert.

Spiralbürste (grün): Option 1 – geeignet als Kunstrasenbürste, um Ihren Kunstrasen zu säubern. Mit dieser Bürste werden die Fasern wieder aufgerichtet, so dass Ihr Kunstrasen wieder wie neu aussieht.

Option 2 – Die Spiralbürste eignet sich ebenfalls zum Entfernen hartnäckiger Verschmutzungen.

Die folgenden zwei Bürsten sind auch separat erhältlich:

Multimaterialbürste: für die regelmäßige Reinigung von verschiedenen Materialien - Stein, Holz, Fliesen, etc.

Stahlbürste: zum Entfernen von hartnäckigen Verschmutzungen, Moos und Wildwuchs.

5. Vor der ersten Benutzung

- Nehmen Sie das Gerät und alle anderen Teile aus der Verpackung.
- Überprüfen Sie alle Teile auf evtl. Transportschäden. Benutzen Sie das Gerät nicht, wenn es beschädigt ist.
- Halten Sie die Verpackungsmaterialien von Kleinkindern fern. Es besteht Erstickungsgefahr!

6. Inbetriebnahme

- Achten Sie darauf, dass die Netzspannung der Spannungsangabe auf dem Typenschild entspricht.
 - Verwenden Sie nur zulässige Verlängerungsleitungen für den Außenbereich. Verwenden Sie Verlängerungsleitungen mit einer Kabelqualität von H07 RN-F; 3x1,5 mm². Fragen Sie im Zweifel Ihren Elektrofachmann.
 - Wir empfehlen die Verwendung eines Fehlerstromschutzschalters mit einem Nennfehlerstrom ≤ 30 mA.
- 6.1 Sichern Sie das Verlängerungskabel mit einem Knoten an der Zugentlastung (7) des Gerätes, wie in der Abbildung gezeigt. (Sehe **Abb. B**).
- 6.2 Betätigen Sie zum Einschalten des Gerätes erst den Sicherungsknopf (4) und danach den EIN/AUS Schalter (6). Lassen Sie den Sicherungsknopf danach los. (Sehe **Abb. C**).
- 6.3 Mit dem Einstellrad (3) können Sie die Geschwindigkeit der Bürstenwalze stufenlos regeln.

Verwenden Sie die Multimaterialbürste für die regelmäßige Reinigung bzw. Entfernung von Schmutz:

- Legen Sie die Multimaterialbürste in die Maschine, siehe Kapitel: Bürstenwechsel.
- Stellen Sie den Geschwindigkeitsregler (3) auf Position 3.
- Stellen Sie die Maschine auf das zu bearbeitende Material. Schalten Sie die Maschine ein, indem Sie erst den Sicherheitsschalter und dann den EIN/AUS - Schalter drücken.
- Erhöhen Sie die Geschwindigkeit je nach Material auf die gewünschte Position.

Verwenden Sie zum Entfernen hartnäckiger Verschmutzungen die Stahlbürste oder Spiralbürste:

- Legen Sie die Metallbürste oder die Spiralbürste in die Maschine ein, siehe Kapitel: Bürstenwechsel.



Beachten Sie, dass die Stahlbürste scharf ist! Tragen Sie beim Ein- und Ausbau der Stahlbürste immer Handschuhe.

- Stellen Sie den Geschwindigkeitsregler (3) auf Position 3.
- Stellen Sie die Maschine auf das zu bearbeitende Material. Schalten Sie die Maschine ein, indem Sie erst den Sicherheitsschalter und dann den EIN/AUS - Schalter drücken.
- Erhöhen Sie die Geschwindigkeit je nach Material auf die gewünschte Position.



Verwenden Sie die Stahlbürste nicht auf weichen Steinen oder Fliesen mit Glasur/Aufdruck, die Stahlbürste kann diese beschädigen. Testen Sie immer zuerst ein kleines, unauffälliges Stück, um zu überprüfen, dass die Stahlbürste das zu bearbeitende Material nicht beschädigt. Die Stahlbürste ist geeignet, um hartnäckigen Schmutz zu entfernen. Bei Holz kann die Stahlbürste als Schleifmaschine dienen und die oberste Schicht des Holzes entfernen.



Verwenden Sie die Stahlbürste nicht für die regelmäßige Reinigung, verwenden Sie hierfür die Multimaterialbürste.

Verwenden Sie die Spiralbürste für Kunstrasen:

Vor dem Bürsten ist es wichtig, den Kunstrasen so weit wie möglich von Blättern, Zweigen, Abfall, etc. zu befreien. Dies kann mit Hilfe eines Laubbläasers und / oder Rechen geschehen. Bürsten Sie den Kunstrasen niemals, wenn der Kunstrasen nass ist.

- Stellen Sie sicher, dass die Spiralbürste sauber ist.
- Setzen Sie die Spiralbürste in die Maschine ein, siehe Kapitel: Bürstenwechsel.
- Stellen Sie den Geschwindigkeitsschalter (3) auf Position 3.
- Stellen Sie die Maschine auf den Kunstrasen und schalten Sie die Maschine ein, indem Sie erst den Sicherheitsschalter und dann den EIN/AUS - Schalter drücken.

- Gegen die Faserrichtung des Kunstrasens bürsten.
- Ziehen Sie das Gerät zum Benutzer hin und lassen Sie es mit der Kraft der Bürste vom Benutzer wegrollen.
- Wiederholen Sie diese Bewegung, bis das gewünschte Ergebnis erreicht ist.



Testen Sie immer zuerst ein kleines, unauffälliges Stück Kunstrasen, um zu prüfen, ob sich die Fasern des Kunstrasens durch das Bürsten nicht lösen.

7. Einstellung der Arbeitslänge

(Sehe **Abb. D**).

- 7.1 Zum Einstellen der Arbeitslänge lösen Sie die Überwurfmutter (1) durch Drehen im Uhrzeigersinn (Rechtsgewinde).
- 7.2 Drücken Sie danach die Entriegelungstaste (8) und ziehen Sie bzw. schieben Sie das Rohr vor und zurück.
- 7.3 Lassen Sie die Entriegelungstaste los, um die Länge nach Ihren Bedürfnissen einzustellen. Lassen Sie den Schaft in die nächstmögliche Raste einrasten.
- 7.4 Sichern Sie den Schaft durch Festdrehen der Überwurfmutter (1) bevor Sie die Arbeit wieder aufnehmen.

8. Wechseln der Bürstenwalze

(Sehe **Abb. E**).

- 8.1 Drücken Sie die Ver-/Entriegelungstaste (10) und nehmen sie die Gehäuseabdeckung (11) ab.
- 8.2 Ziehen Sie die Bürstenwalze (12) heraus.
- 8.3 Setzen Sie eine neue, für das Gerät bestimmte Bürstenwalze ein.
- 8.4 Setzen Sie die Gehäuseabdeckung wieder an das Gerät an und drücken Sie die Ver-/Entriegelungstaste (10), damit die Gehäuseabdeckung einrasten kann. Vergewissern Sie sich, dass die Gehäuseabdeckung sicher eingerastet ist, bevor Sie die Arbeit wieder aufnehmen.

9. Hinweise zur Anwendung

- Befeuchten Sie die Oberfläche, falls notwendig, leicht und verwenden Sie das Gerät wie einen Besen.
- Ziehen Sie das Gerät in Bahnen über den Boden und lösen Sie so die Verschmutzungen am Boden.
- Halten Sie die rotierende Bürstenwalze nicht für längere Zeit an einer Stelle, die Oberfläche könnte beschädigt werden.

10. Reinigung

- Ziehen Sie immer vor allen Arbeiten am Gerät den Netzstecker.
- Wenn Erde oder Pflanzen während der Arbeit in der Bürstenwalze festsitzen, schalten Sie das Gerät aus. Starten Sie den Motor für einen kurzen Moment. Durch die Bewegung der Bürstenwalze werden die feststehenden Verschmutzungen gelöst.
- Sollte es notwendig sein, die Verschmutzung von Hand zu lösen, stellen Sie sicher, dass der Netzstecker gezogen ist.
- Verwenden Sie zum Reinigen des Gerätes eine steife Bürste und einen trockenen Lappen, verwenden Sie keine aggressiven Chemikalien oder Scheuermittel.
- Achten Sie darauf, dass keine Flüssigkeiten in das Gerät eindringen.

11. Lagerung

- Reinigen Sie das Gerät vor jeder Lagerung.
- Überprüfen Sie vor der Lagerung des Gerätes alle Teile und das Netzkabel auf Beschädigungen.
- Lagern Sie das Gerät im Innenbereich an einem trockenen, vor Staub, Schmutz und extremen Temperaturen geschützten Ort.

12. Technische Daten

Betriebsspannung:	230 V~ 50 Hz
Nennleistung:	1020 W
Leerlaufdrehzahl:	800 – 1300 min ⁻¹
Bürstenwalze:	120 x 260 mm
Schutzgrad:	IP20
Schalldruckpegel L_{pA} :	85,20 dB(A)
Unsicherheit K_{pA} :	3 dB(A)
Schalleistungspegel L_{WA} :	96,20 dB(A)
Unsicherheit K_{WA} :	3 dB(A)
Vibration	
Hauptgriff:	$a_{h,M}$ m/s ²
Unsicherheit K:	1,5 m/s ²
Zusatzgriff:	$a_{h,B}$ m/s ²
Unsicherheit K:	1,5 m/s ²
Schutzklasse:	II
Abmessungen ca.:	129/139 x 35 x 18 cm
Gewicht:	5,8 kg

* Geräusch- und Schwingungsbelastungen können im Gebrauch je nach Benutzungsweise des Gerätes von den angegebenen Werten abweichen.

13. Zubehör

- Art.-Nr. **7063032**
Multimaterialbürste Farbe: Schwarz
- Art.-Nr. **7063030**
Stahlbürste Farbe: Messing
- Art.-Nr. **7063034**
Spiralbürste Farbe: Grün

14. Entsorgung



Werter Kunde, bitte helfen Sie mit, Abfall zu vermeiden. Sollten Sie sich einmal von diesem Artikel trennen wollen, so bedenken Sie bitte, dass viele seiner Komponenten aus wertvollen Rohstoffen bestehen und wiederverwertet werden können. Entsorgen Sie es daher nicht in die Mülltonne, sondern führen Sie es bitte Ihrer Sammelstelle für Wertstoffe zu.

15. EG-Konformitätserklärung

Wir, die **Batavia GmbH, Weth. Buitenhuisstraat 2a, NL-7951 SM Staphorst, Netherlands** erklären in alleiniger Verantwortung, dass das Produkt **Maxxbrush, Artikel Nr. 7062678, Modell Nr. BT-MB001** den wesentlichen Schutzanforderungen genügt, die in den Europäischen Richtlinien **2014/30/EU Elektromagnetische Verträglichkeit (EMV), 2014/35/EC (LVD), 2011/65/EU (RoHS)** und deren Änderungen festgelegt sind. Für die Konformitätsbewertung wurden folgende harmonisierte Normen herangezogen:
EN 55014-1:2017,
EN 55014-2:2015,
EN 61000-3-2:2014,
EN 61000-3-3:2013,
EN 60335-1:2012+A11+A13,
EN 60335-2-10:2003+A1,
EN 62233:2008

Staphorst, den 1. Januar 2018

Meino Seinen, Qualitätsbeauftragter
 Batavia GmbH, Weth. Buitenhuisstraat 2a,
 7951 SM Staphorst, Niederlande
 Das Produkt und das Benutzerhandbuch können geändert werden. Die technischen Daten können ohne Vorankündigung geändert werden.

Cher client

Les manuels d'utilisation contiennent des consignes importantes pour la manipulation de votre nouveau produit. Ils vous permettent d'utiliser toutes les fonctions, d'éviter des erreurs de compréhension et de prévenir les dommages.

Veillez prendre le temps de lire tranquillement ce manuel d'utilisation et conservez-le jalousement pour une consultation ultérieure.

Lisez toutes les consignes de sécurité !

Ce manuel contient des informations importantes sur l'utilisation et l'entretien de l'appareil. Gardez ce manuel, car vous pourriez avoir besoin de le relire. Ce manuel doit accompagner l'appareil si son propriétaire change.

1. Consignes générales de sécurité pour appareils électriques



Avertissement ! Lisez attentivement les instructions.

Le non-respect de toutes les instructions indiquées ci-dessous peut entraîner un risque de choc électrique, d'incendie et/ou de blessures graves.

Le terme "appareil électrique" mentionné dans tous les avertissements ci-dessous se rapporte à un appareil électrique qui se branche au réseau électrique (grâce à un câble d'alimentation) ou à un appareil électrique (sans fil) fonctionnant grâce à une batterie.

Conservez ces instructions!

1.1 Espace de travail

- Veillez toujours à garder votre espace de travail propre et bien éclairé.** Les espaces mal rangés et sombres peuvent être la cause d'accidents.
- N'utilisez pas les appareils électriques dans des environnements susceptibles d'explosion, par exemple en présence de liquides inflammables, de gaz ou de particules.** Les appareils électriques provoquent des étincelles qui peuvent enflammer les particules des émanations.
- Veillez à garder éloignés les enfants et les personnes se trouvant dans votre**

voisinage, lors de l'utilisation d'un appareil électrique. Les distractions peuvent vous faire perdre le contrôle de l'appareil.

1.2 Mesures de sécurité électriques

- Les prises des appareils électriques doivent être raccordées à la prise murale correspondante. Ne modifiez jamais la prise de l'appareil, de quelque façon que ce soit. N'utilisez pas d'adaptateurs qui mettent les appareils électriques à la terre (mise à la masse).** Des prises non modifiées et branchées à la prise murale correspondante réduiront les risques de choc électrique.
 - Évitez le contact direct avec les surfaces mises à la terre ou mises à la masse comme les canalisations, les radiateurs, les cuisinières et les réfrigérateurs.** En effet, le risque de choc électrique s'accrut si votre corps est mis à la terre ou à la masse.
 - N'utilisez pas d'outils électriques dans des environnements pluvieux ou humides.** Si de l'eau s'introduit dans un appareil électrique, le risque de choc électrique augmentera.
 - N'utilisez pas le câble de manière abusive. N'utilisez jamais le câble pour transporter, tirer ou débrancher l'appareil électrique. Veillez à garder le câble éloigné des sources de chaleur, des huiles, des rebords coupants ou des pièces actionnées.** Les câbles endommagés ou entremêlés augmentent le risque de choc électrique.
 - Lorsque un appareil est utilisé à l'extérieur, utilisez uniquement un câble prolongateur prévu à cet effet.** L'utilisation d'un câble à usage extérieur réduit le risque de choc électrique.
 - Utilisez toujours l'outil avec un dispositif de disjoncteur résiduel.** L'utilisation d'un dispositif de disjoncteur résiduel réduit le risque de choc électrique.
- #### 1.3 Sécurité personnelle
- Restez vigilant, gardez un œil sur ce que vous faites et utilisez votre sens commun lors de l'utilisation d'un appa-**

- reil électrique. N'utilisez pas un appareil électrique si vous êtes fatigué ou si vous êtes sous l'influence de drogues, d'alcool ou si vous prenez des médicaments.** Un moment d'inattention lors de l'utilisation des appareils électriques peut entraîner des blessures graves.
- b. Utilisez des équipements de protection. Protégez-vous toujours les yeux.** Les équipements de protection, tels qu'un masque à poussière, des chaussures antidérapantes, des protections auditives ou un casque de sécurité, utilisés dans de bonnes conditions, réduiront le risque de blessures.
 - c. Évitez tout démarrage involontaire. Assurez-vous que l'interrupteur est sur la position "arrêt avant de brancher l'appareil.** En effet, le transport des appareils électriques en gardant vos doigts sur l'interrupteur, ou le branchement de ces appareils en ayant l'interrupteur sur "marche" est source d'accidents.
 - d. Retirez les clés de réglage ou les clés de vis de réglage avant d'allumer l'appareil électrique.** Une clé de vis de réglage ou une clé, laissée sur une pièce en mouvement de l'appareil électrique, peut entraîner des lésions corporelles.
 - e. Ne vous surélevez pas. Gardez toujours vos pieds à plat et gardez votre équilibre.** Ceci permet de mieux contrôler l'appareil électrique dans des situations imprévues.
 - f. Habillez-vous convenablement. Ne portez pas de vêtements lâches ou de bijoux. Gardez vos cheveux, vêtements et gants éloignés des pièces actionnées.** En effet, ces derniers peuvent être pris dans les pièces en action.
 - g. Si des dispositifs sont fournis pour la connexion des équipements d'évacuation et de récupération de la poussière, assurez-vous que ces derniers soient correctement connectés et utilisés.** L'utilisation de ces équipements réduit les risques liés à la poussière.
- 1.4 Utilisation et entretien d'un appareil électrique**
 - a. Ne forcez pas l'appareil électrique. Utilisez l'appareil électrique adéquat pour votre application.** Un appareil électrique correctement choisi assurera un meilleur travail et un travail sans danger, au rythme auquel il a été conçu.
 - b. N'utilisez pas l'appareil électrique si l'interrupteur marche/arrêt ne fonctionne pas.** Un appareil électrique qui ne peut pas être commandé par l'interrupteur de contrôle est dangereux et doit être réparé.
 - c. Débranchez la prise du bloc d'alimentation avant d'effectuer des réglages, de changer des accessoires, ou de ranger les appareils électriques.** Ces mesures de sécurité préventives réduiront le risque de démarrage involontaire de l'appareil électrique.
 - d. Rangez les appareils électriques non utilisés hors de la portée des enfants, soit en hauteur, soit sous clef, et ne laissez aucune personne, non familiarisée avec l'outil ou ces instructions, utiliser l'appareil électrique.** Les appareils électriques sont dangereux entre les mains d'utilisateurs non formés.
 - e. Entretenez les appareils électriques. Vérifiez les pièces endommagées.** Avant de réutiliser l'outil, il est recommandé de vérifier soigneusement un protecteur endommagé, ou une autre partie, pour déterminer si il peut fonctionner correctement et remplir sa fonction. Vérifiez tout défaut d'alignement et le mouvement libre de pièces en mouvement, la rupture de ces dernières, et les autres conditions qui peuvent affecter le fonctionnement des appareils électriques. En cas de dommages et sauf indications contraires dans le présent manuel faites réparer l'appareil électrique par un service agréé avant de le réutiliser. Nombreux sont les accidents provoqués par des appareils électriques mal entretenus. Les interrupteurs défectueux doivent être remplacés par un service agréé. Ne pas utiliser l'outil si

l'interrupteur ne commande plus ni l'arrêt ni la marche.

- f. Veillez à garder les outils coupants aiguisés et propres pour une plus sûre et meilleure performance.** Des outils coupants correctement entretenus avec des lames aiguisées sont moins susceptibles de se bloquer et sont plus faciles à contrôler.

- g. Utilisez l'appareil électrique, les accessoires et les embouts, etc., conformément à ces instructions et de la manière prévue pour le type spécifique de l'appareil électrique, en prenant en compte les conditions de travail et le travail à effectuer.** L'utilisation de l'appareil électrique dans des applications différentes de celles prévues peut entraîner des situations dangereuses.

1.5 Maintenance

- a. Veuillez recourir à un technicien qualifié qui utilisera des pièces d'origine pour réparer votre outil électrique.** C'est ainsi que vous assurerez d'un bon fonctionnement de votre outil.

2. Avertissements de sécurité additionnels



Afin d'éviter un mauvais fonctionnement, des dommages, des effets néfastes sur la santé, veuillez respecter les instructions suivantes:

- Lire attentivement ce mode d'emploi et utilisez l'appareil uniquement conformément à ce manuel.
- Assurez-vous que l'autocollant avec les consignes de sécurité concernant l'instrument soit toujours propre et bien lisible.
- Utilisez l'appareil uniquement dans le cadre privé et seulement en conformité avec les instructions d'utilisation. Le dispositif n'est pas conçu pour un usage professionnel.
- Les personnes ayant des capacités physiques, sensorielles ou mentales restreintes ne sont pas autorisées à utiliser l'unité, à moins que ces per-

sonnes soient supervisées par une personne responsable. Gardez l'outil hors de portée des enfants.

- Ne laissez jamais l'appareil sans surveillance.
- Respectez les règlements en vigueur, si vous utilisez votre appareil dans les rues, sur les routes, terrains, etc.
- N'utilisez pas l'appareil si des tiers sont présents dans la zone dangereuse.
- L'appareil ne peut être utilisé que sur des sols pavés ou asphaltés. N'utilisez pas l'appareil sur des plafonds ou des murs.
- Éliminez les matériaux d'emballage inutiles ou rangez-les dans un endroit inaccessible aux enfants. Il y a le danger de l'étouffement!
- L'appareil est conçu pour une utilisation jusqu'à 2000 m au-dessus du niveau de la mer.
- Tenez les autres personnes et animaux éloignés de la zone de travail pendant l'utilisation.
- Ne mettez pas les mains ou les pieds au niveau ou sous les parties rotatives. Ne touchez pas la partie tournante. Gardez les vêtements loin de l'hélice. Ne portez pas de vêtements amples (comme écharpe) lorsque vous travaillez avec l'appareil.



- Pendant le fonctionnement, de petites pierres ou des objets similaires peuvent être projetés. Lors de l'utilisation de l'appareil, veuillez porter des chaussures robustes et des pantalons longs. Portez des lunettes de protection lors de l'utilisation. L'appareil peut être très bruyant pendant le fonctionnement. Portez une protection auditive lors de l'utilisation.
- Soyez toujours au courant de l'emplacement du cordon d'alimentation. Il y a un risque de l'endommager avec l'appareil. Veuillez donc garder le cordon d'alimentation hors de la zone de travail, afin d'éviter toute risque de choc électrique.
- Tenez l'appareil fermement lors de son utilisation.

- Utilisez l'appareil qu'en plein jour ou avec une source de lumière artificielle suffisamment forte. Ne pas utiliser l'appareil en cas de mauvaise visibilité.
- N'utilisez pas l'appareil près des étangs de jardin, piscines ou autres étendues d'eau.
- Assurez-vous que le rouleau de la brosse ne s'arrête pas pendant le fonctionnement. Un blocage prolongé du rouleau brosse peut endommager l'appareil. Si le rouleau de la brosse est bloqué par un obstacle, relâchez immédiatement l'interrupteur ON/OFF, débranchez le cordon d'alimentation et relâchez le rouleau de la brosse.
- Ne pincez pas le câble et ne le serrez pas dans les coins. Ne pliez pas le cordon et éloignez-le des surfaces chaudes et cou-pantes. Ne pliez pas le cordon d'alimentation et ne l'enroulez pas autour de l'appareil.
- Pendant le nettoyage et l'entretien, débranchez d'abord la fiche de la prise. Ne débranchez pas en tirant le cordon de la prise, mais saisissez la prise.
- Nous vous recommandons d'utiliser un interrupteur différentiel pour une utilisation en extérieur.
- Avant d'utiliser l'appareil, vérifiez que toutes les pièces ne sont pas endommagées et n'utilisez jamais l'appareil s'il est endommagé. Faites-le réparer par un spécialiste ou contactez notre service clientèle. Ne démontez pas l'appareil et n'essayez pas de le réparer vous-même.

3. Explication des symboles



Respectez les consignes de sécurité!



Lire et comprendre les instructions avant de faire fonctionner l'appareil.



Tenir à l'écart toute personne de la zone de travail lors de l'utilisation.



Attention aux objets volants!



Attention au risque d'être pris par la machine!



Lors de chaque utilisation tirez la prise d'alimentation.



Attention aux pièces tournantes!



Maintenir le cordon d'alimentation loin de l'unité.



Ne pas utiliser l'appareil si le cordon a été endommagé.

4. Usage prévu

Le Maxxbrush est conçu pour nettoyer le plancher de votre terrasse, des dalles et du carrelage. Le Maxxbrush élimine les mauvaises herbes, la mousse, les algues et le sable.

- L'usage prévu inclut également une utilisation conforme aux instructions.
- Toute utilisation hors de ces paramètres (différent support, force appliquée) ou toute modification (reconstruction, utilisation d'accessoires non authentiques) peuvent provoquer des risques graves et sont considérées comme un usage contraire à l'usage prévu.

L'utilisateur est responsable quant à des dommages causés par un usage inapproprié.

Le Maxxbrush est muni de la brosse en spirale de série :

Brosse en spirale (verte) : Option 1 – pour nettoyer le gazon artificiel. Cette brosse permet de redresser les fibres, votre gazon artificiel comme neuf avec cette brosse qui permet de redresser les fibres.

Option 2 – pour enlever la saleté tenace.

Les deux brosses suivantes sont également disponibles séparément.

Brosse multimatériaux : pour l'entretien régulier et le nettoyage de divers matériaux : pierre, bois, carreaux, etc.

Brosse en acier : pour enlever la saleté, la mousse et le tartre tenaces.

5. Avant la première utilisation

- Déballez l'appareil et toutes les pièces supplémentaires.
- Vérifiez que toutes les pièces sont intactes après le transport. N'utilisez pas un appareil endommagé.
- Gardez les matériaux d'emballage hors de la portée des enfants. Risque d'étouffement !

6. Utilisation

- Vérifiez que la tension d'alimentation correspond à la tension de fonctionnement figurant sur la plaque signalétique.
 - Utilisez uniquement une rallonge appropriée pour une utilisation en extérieur. Utilisez de préférence une rallonge ayant un câble H07 RN-F ; 3 x 1,5 mm². En cas de doute, consultez un professionnel.
 - Nous recommandons d'utiliser un coupe-circuit de courant résiduel avec une intensité résiduelle nominale ≤ 30 mA.
- 6.1 Fixez la rallonge au crochet réducteur de tension **(7)** en formant une boucle. (Voir **Fig. B**).
 - 6.2 Pour mettre en marche l'appareil, appuyez d'abord sur le bouton de sécurité **(4)**, puis sur l'interrupteur marche/arrêt **(6)**. Relâchez le bouton de sécurité. (Voir **Fig. C**).
 - 6.3 La molette de réglage de vitesse **(3)** vous permet de régler la vitesse du rouleau à brosse sans à-coups.

Utilisez la brosse multimatériaux pour l'entretien régulier et pour enlever la saleté :

- Placez la brosse multimatériaux dans la machine comme décrit dans le chapitre « Changement de bosse ».
- Réglez le sélecteur de vitesse **(3)** sur 3.
- Placez la machine sur la surface à nettoyer. Mettez en marche la machine en appuyant sur le bouton de sécurité, puis sur l'interrupteur marche/arrêt.
- Augmentez la vitesse en réglant la molette sur position voulue selon le type de surface.

Utilisez la brosse en acier ou la brosse en spirale pour enlever la saleté tenace :

- Placez la brosse en acier ou la brosse en spirale dans la machine comme décrit dans le chapitre « Changement de bosse ».



La brosse en acier est coupante ! Portez toujours des gants lorsque vous installez ou démontez la brosse en acier.

- Réglez le sélecteur de vitesse **(3)** sur 3.
- Placez la machine sur la surface à nettoyer. Mettez en marche la machine en appuyant sur le bouton de sécurité, puis sur l'interrupteur marche/arrêt.
- Augmentez la vitesse en réglant la molette sur position voulue selon le type de surface.



N'utilisez pas la brosse en acier sur de la pierre douce ou du carrelage à motif, car cette dernière pourrait être endommagée. Faites toujours un essai préalable sur une petite surface peu visible afin de vérifier que la brosse en acier ne raye pas la surface à nettoyer. La brosse en acier sert à enlever la saleté tenace. Sur du bois, la brosse en acier peut également servir de ponceuse, en enlevant la couche supérieure du bois.



N'utilisez pas la brosse en acier pour un entretien régulier, utilisez plutôt la brosse multimatériaux pour cette tâche.

Utilisation de la brosse en spirale pour le gazon artificiel :

Avant d'utiliser la brosse, il est important d'enlever autant de feuilles, branches, déchets, etc. que possible du gazon artificiel. Vous pouvez le faire avec un souffleur de feuilles ou un râteau. Ne brossez jamais le gazon artificiel lorsqu'il est humide.

- Vérifiez que la brosse en spirale est propre.
- Placez la brosse en spirale dans la machine comme décrit dans le chapitre « Changement de bosse ».
- Réglez le sélecteur de vitesse **(3)** sur 3.

- Placez la machine sur le gazon artificiel et mettez-la en marche en appuyant sur le bouton de sécurité, puis sur l'interrupteur marche/arrêt.
- Brossez dans le sens contraire des fibres du gazon artificiel.
- Tirez l'appareil vers l'utilisateur et laissez-le rouler en s'éloignant de l'utilisateur avec la force de la brosse.
- Recommencez ce mouvement jusqu'à obtenir le résultat voulu.



Faites toujours un essai préalable sur une petite surface peu visible de gazon artificiel afin de vérifier que les fibres du gazon artificiel ne se détachent pas.

7. Réglage de la longueur opérationnelle

(Voir Fig. D).

- 7.1 Pour régler la longueur opérationnelle de l'appareil, desserrez l'écrou manchon **(1)** en le tournant dans le sens des aiguilles d'une montre (filetage droit).
- 7.2 Appuyez sur le bouton de déblocage **(8)** et tirez ou poussez le tube vers l'avant et l'arrière.
- 7.3 Relâchez le bouton de déblocage afin de régler la longueur selon vos besoins. Laissez l'axe s'enclencher dans le cran le plus proche.
- 7.4 Fixez l'axe en serrant l'écrou manchon **(1)** avant de reprendre le travail.

8. Changement de bosse

(Voir Fig. E).

- 8.1 Appuyez sur le bouton de blocage/déblocage **(10)** et enlevez le capot du boîtier **(11)**.
- 8.2 Démontez le rouleau à brosse **(12)** de l'appareil.
- 8.3 Installez un nouveau rouleau prévu pour l'appareil.
- 8.4 Fixez à nouveau le boîtier et appuyez sur le bouton de blocage/déblocage **(10)**, de façon à ce que le capot du boîtier puisse s'enclencher. Assurez-vous que le couvercle est bien fixé avant de reprendre le travail.

9. Conseils d'utilisation

- Si nécessaire, humidifiez légèrement la surface et utilisez l'appareil comme un balai.
- Passez-le sur le sol en lignes droites et délogez la saleté de la surface.
- Ne laissez pas les brosses en rotation au même endroit pendant une longue durée, car cela pourrait marquer la surface.

10. Nettoyage

- Débranchez toujours la fiche de la prise secteur avant de procéder à un entretien de l'appareil.
- S'il y a des morceaux de terre ou de plantes coincés dans le rouleau à brosse pendant le travail, mettez d'abord l'appareil hors tension. Démarrez le moteur pendant un court moment. Le blocage sera libéré par le mouvement du rouleau à brosse.
- S'il faut détacher la saleté à la main, débranchez d'abord l'appareil du secteur pour votre sécurité.
- Utilisez une brosse dure et un chiffon sec pour nettoyer l'appareil ; n'utilisez pas de produits chimiques abrasifs ni agressifs pour le nettoyage.
- Ne laissez aucune sorte de liquide pénétrer dans l'appareil.

11. Rangement

- Nettoyez l'appareil avant de le ranger.
- Avant de ranger l'appareil, vérifiez que toutes les pièces et le câble d'alimentation ne comportent aucun dommage.
- Rangez l'appareil à l'intérieur au sec et à l'abri de la poussière, de la saleté et des températures extrêmes.

12. Caractéristiques techniques

Tension de fonctionnement : 230 V~ 50 Hz
 Puissance nominale : 1020 W
 Vitesse à vide : 800 – 1300 min⁻¹
 Rouleau à brosse : 120 x 260 mm
 Protection standard : IP20
 Niveau de pression acoustique L_{PA} : 85,20 dB(A)
 Incertitude K_{PA} : 3 dB(A)
 Niveau de puissance acoustique L_{WA} : 96,20 dB(A)
 Incertitude K_{WA} : 3 dB(A)
 Vibrations
 Poignée principale : a_{h,M} m/s²
 Incertitude K : 1,5 m/s²
 Poignée auxiliaire : a_{h,B} m/s²
 Incertitude K : 1,5 m/s²
 Indice de protection : II
 Dimensions environ : 129/139 x 35 x 18 cm
 Poids : 5,8 kg
 * Les sons et vibrations émis peuvent différer des valeurs déclarées durant l'utilisation en fonction des manières dont l'outil est utilisé.

16. Accessoires

- Art. n° **7063032**
brosse multimatériaux, couleur : Noir
- Art. n° **7063030**
brosse en acier, couleur : Laiton
- Art. n° **7063034**
brosse en spirale, couleur : Vert

13. Élimination et recyclage



N'éliminez pas les appareils électriques via les ordures ménagères.

L'appareil électrique se trouve dans un emballage afin d'éviter tout dommage pendant le transport. Cet emballage est une matière première et peut donc être réutilisé ultérieurement ou être réintroduit dans le circuit des matières premières. L'appareil électrique et ses accessoires sont composés de plusieurs matériaux, par exemple des métaux et des matières plastiques. Éliminez les composants défectueux via les systèmes d'élimination des déchets spé-

ciaux. Renseignez-vous dans un magasin spécialisé ou auprès de l'administration de votre commune!

14. CE-Déclaration de conformité

Nous, **Batavia GmbH, Weth. Buitenhuisstraat 2a, NL-7951 SM Staphorst**, déclarons sous notre seule responsabilité que le produit **Maxxbrush, article no. 7062678, modèle BT-MB001**, satisfait les principales exigences de protection définies dans les directives européennes **compatibilité électromagnétique 2014/30/EU (CEM), 2014/35/EC (LVD), 2011/65/EU (RoHS)** ainsi que les modifications y apportées. Pour évaluer la conformité nous avons eu recours aux normes harmonisées ci-dessous:

EN 55014-1:2017,
EN 55014-2:2015,
EN 61000-3-2:2014,
EN 61000-3-3:2013,
EN 60335-1:2012+A11+A13,
EN 60335-2-10:2003+A1,
EN 62233:2008

Staphorst, le 1 janvier 2018

Meino Seinen, Responsable de qualité
 Batavia GmbH, Weth. Buitenhuisstraat 2a,
 7951 SM Staphorst, Pays-Bas

Le produit et le manuel utilisateur peuvent être modifiés. Les caractéristiques techniques peuvent être modifiées sans préavis.

Geachte klant

Gebruikershandleidingen verstrekken nuttige tips m.b.t. gebruik van uw nieuwe apparaat. Ze helpen u alle functies te gebruiken, misverstanden te voorkomen en beschadiging te vermijden. Neem de tijd deze handleiding zorgvuldig te lezen en bewaar het als naslagwerk.

Lees alstublieft alle veiligheidsinstructies!

Deze handleiding bevat belangrijke informatie over het bedienen en hanteren van het apparaat. Bewaar deze gebruiksaanwijzing voor verdere verwijzing. Gelieve het samen met het toestel door te geven als deze aan derden wordt overhandigd.

1. Algemene veiligheidsvoorschriften voor elektrisch gereedschap



Waarschuwing! Lees alle instructies goed door!

Het niet opvolgen van onderstaande instructies kan leiden tot een elektrische schok, brand en/of ernstig persoonlijk letsel!

De term "elektrisch gereedschap" in onderstaande waarschuwingen heeft betrekking op zowel apparatuur met een vaste elektriciteitskabel als op apparatuur met een accu (draadloze apparatuur).

Bewaar deze instructies.

1.1 Werkgebied

- a. **Zorg voor een opgeruimde en goed verlichte werkomgeving.** Rommelige en donkere werkomgevingen leiden tot ongelukken.
- b. **Gebruik elektrisch gereedschap nooit in een omgeving waar explosiegevaar bestaat, zoals in de nabijheid van ontvlambare vloeistoffen, gassen, dampen of andere stoffen.** Elektrische gereedschappen kunnen vonken veroorzaken, die deze stoffen tot ontbranding kunnen brengen.
- c. **Wanneer u elektrisch gereedschap gebruikt, houd dan kinderen en omstanders op afstand.** Wanneer u wordt afgeleid, kunt u de controle over het gereedschap verliezen.

1.2 Elektrische veiligheid

- a. **Stekkers van elektrische gereedschappen moeten probleemloos passen op het stopcontact. Breng nooit wijzigingen aan in of aan de stekker. Gebruik geen adapters voor geaarde elektrische gereedschappen.** Standaardstekkers en passende stopcontacten verkleinen de kans op een elektrische schok.
 - b. **Voorkom lichamelijk contact met geaarde oppervlakken van bijvoorbeeld pijpen, leidingen, radiatoren, fornuizen en koelkasten.** Wanneer uw lichaam geaard is, wordt de kans op een elektrische schok groter.
 - c. **Stel elektrische gereedschappen nooit bloot aan regen of vocht.** Wanneer er water binnendringt in een elektrisch gereedschap, wordt de kans op een elektrische schok groter.
 - d. **Gebruik het snoer niet om het elektrisch gereedschap te dragen, te verplaatsen of de stekker uit het stopcontact te trekken. Bescherm het snoer tegen olie, warmte, scherpe randen en bewegende delen.** Beschadigde of vastzittende snoeren vergroten de kans op een elektrische schok.
 - e. **Wanneer u elektrische gereedschappen buiten gebruikt, gebruik dan een verlengkabel die geschikt is voor buiten-gebruik.** Door een kabel te gebruiken die geschikt is voor buitengebruik, wordt de kans op een elektrische schok kleiner.
 - f. **Gebruik elektrische apparatuur altijd in combinatie met een reststroomverbreker.** Het gebruik van een reststroomverbreker maakt de kans op een elektrische schok kleiner.
- #### 1.3 Persoonlijke veiligheid
- a. **Blijf altijd alert, kijk goed wat u doet en gebruik uw gezonde verstand wanneer u een elektrisch gereedschap gebruikt. Gebruik geen elektrische gereedschappen wanneer u moe bent, of drugs, alcohol of medicijnen hebt gebruikt.** Eén moment van onachtzaamheid bij het gebruik van elektrische

gereedschappen kan ernstige verwondingen tot gevolg hebben.

- b. **Gebruik veiligheidsvoorzieningen. Draag altijd een veiligheidsbril.** Een gepast gebruik van veiligheidsvoorzieningen, zoals een stof-masker, speciale werkschoenen met antislip-zolen, een veiligheidshelm en gehoor-bescherming verkleinen de kans op persoonlijk letsel.
 - c. **Voorkom dat het gereedschap per ongeluk wordt gestart. Zorg dat de schakelaar op de UIT-positie staat, voordat u de stekker in het stopcontact steekt.** Draag elektrisch gereedschap nooit met uw vinger op de schakelaar en steek ook nooit de stekker van ingeschakelde elektrische gereedschappen in het stopcontact: dit leidt tot ongelukken.
 - d. **Verwijder alle instel- en andere sleutels uit het elektrisch gereedschap voordat u hem inschakelt.** Instel- en andere sleutels aan een ronddraaiend onderdeel van het elektrisch gereedschap kunnen tot verwondingen leiden.
 - e. **Zorg dat u nooit uw evenwicht kunt verliezen; houd altijd twee voeten stevig op de vloer.** Hierdoor kunt u het elektrisch gereedschap in onverwachte situaties beter onder controle houden.
 - f. **Zorg dat u geschikte kleding draagt. Draag geen loshangende kleding of sieraden. Houd uw haar, kleding en handschoenen uit de buurt van bewegende delen.** Loshangende kleding, sieraden en lang haar kunnen vast komen te zitten in bewegende delen.
 - g. **Wanneer er voorzieningen zijn voor de aansluiting van stofafzuiginstallaties, zorg dan dat ze op de juiste wijze worden aangesloten en gebruikt.** Gebruik van deze voorzieningen vermindert de gevaren die door stof worden veroorzaakt.
- 1.4 **Gebruik en onderhoud van elektrisch gereedschap**
- a. **Oefen geen overmatige kracht uit op elektrisch gereedschap. Gebruik het juiste gereedschap voor uw specifieke toepassing.** Met het juiste elektrische

gereedschap voert u de taak beter en veiliger uit wanneer dit op de snelheid gebeurt waarvoor het apparaat is ontworpen.

- b. **Gebruik nooit elektrisch gereedschap waarvan de AAN/UIT-schakelaar niet werkt.** Ieder elektrisch gereedschap dat niet kan worden in- en uitgeschakeld met de schakelaar is gevaarlijk en moet worden gerepareerd.
- c. **Trek de stekker uit het stopcontact voordat u wijzigingen aanbrengt aan elektrische gereedschappen, accessoires verwisselt of het elektrisch gereedschap opbergt.** Wanneer u zich aan deze preventieve veiligheidsmaatregelen houdt, beperkt u het risico dat het gereedschap per ongeluk wordt gestart.
- d. **Berg elektrisch gereedschap dat niet in gebruik is op buiten bereik van kinderen en laat personen die niet bekend zijn met het gereedschap of deze instructies het apparaat niet gebruiken.** Elektrisch gereedschap is gevaarlijk in de handen van ongeofende gebruikers.
- e. **Zorg voor een goed onderhoud van elektrisch gereedschap. Controleer of bewegende delen op de juiste wijze zijn vastgezet. Controleer ook of er geen onderdelen defect zijn of dat er andere omstandigheden zijn die van invloed kunnen zijn op de werking van het gereedschap. Laat het gereedschap bij beschadigingen repareren vóór gebruik.** Veel ongelukken worden veroorzaakt door slecht onderhoud van het gereedschap.
- f. **Zorg dat snij- en zaagwerktuigen scherp en schoon blijven.** Goed onderhouden snij- en zaagwerktuigen met scherpe randen zullen minder snel vastlopen en zijn eenvoudiger onder controle te houden.
- g. **Gebruik alle elektrische gereedschappen, accessoires, bitjes etc., zoals aangegeven in deze instructies en op de wijze waarvoor het gereedschap is ontworpen. Houd daarbij rekening met de werkomstandigheden en de uit te voeren taak.** Gebruik van elektrisch

gereedschap voor handelingen die afwijken van de taken waarvoor het apparaat is ontworpen kunnen leiden tot gevaarlijke situaties.

1.5 Service

- a. **Neem contact op met een gekwalificeerd specialist die originele onderdelen gebruikt bij de reparatie van uw elektrisch gereedschap.** Dit garandeert een goede werking van het apparaat.

2. Aanvullende veiligheidsvoorschriften



Lees deze handleiding zorgvuldig door en gebruik het apparaat alleen zoals uitgelegd in deze handleiding.

- Houd alle etiketten op dit apparaat altijd schoon en leesbaar.
- Gebruik het apparaat alleen voor huishoudelijke doeleinden en zoals aangegeven in deze handleiding. Het apparaat is niet ontworpen voor doorlopend, professioneel gebruik.
- Personen met beperkte fysieke, zintuiglijke of mentale capaciteiten mogen het apparaat niet gebruiken, behalve als zij onder toezicht staan van een gekwalificeerd persoon of door deze persoon uitleg hebben gekregen. Houd het apparaat buiten bereik van kinderen.
- Laat het apparaat nooit onbeheerd achter tijdens gebruik.
- Controleer de bijbehorende landelijke regelgeving indien u het apparaat op straat, paden, eigendommen, enz. wilt gebruiken.
- Gebruik het apparaat niet wanneer derden in de gevarenzone zijn.
- Het apparaat is bedoeld om te worden gebruikt op geasfalteerde en geplaveide oppervlaktes. Gebruik het niet op muren of het plafond.
- Gooi het gebruikte verpakkingsmateriaal zorgvuldig weg of bewaar dit buiten bereik van kinderen. Er is verstikkingsgevaar!
- Het apparaat is ontworpen voor gebruik op hoogtes tot 2.000 meter boven zeeniveau.
- Zorg dat u een veilige afstand houdt van andere personen of dieren tijdens gebruik.
- Plaats uw handen of voeten nooit in de richting van of onder de roterende borstelrol. Grijp nooit in de roterende borstelrol. Houd uw kleding uit de buurt van de roterende borstelrol. Draag geen losse kleding (bijv. een sjaal) tijdens het werk.
-    Tijdens het gebruik kunnen er kleine steentjes en andere objecten met veel kracht worden weggevoerd. Draag stevige schoenen en een lange broek wanneer u het apparaat bedient. Draag een veiligheidsbril. De machine kan veel geluid produceren. Draag gehoorbescherming wanneer u het apparaat gebruikt.
- Wees u altijd bewust van de positie van het stroomsnoer. Struikel niet over het snoer en zorg ervoor dat het snoer niet kan worden doorgesneden door het apparaat. Houd het stroomsnoer altijd buiten het werkgebied van het apparaat. Er bestaat gevaar op elektrische schokken.
- Houd het apparaat stevig vast met beide handen tijdens gebruik.
- Gebruik het apparaat alleen in daglicht of met goed kunstmatig licht. Gebruik het niet bij slechte zichtbaarheid.
- Gebruik het apparaat niet in de buurt van tuinvijvers, zwembaden of andere waterhoudende plekken. Stel het apparaat niet bloot aan regen of overmatige vochtigheid.
- Zorg ervoor dat de borstelrol niet vast komt te zitten tijdens gebruik. Een langdurige verstopping kan het apparaat beschadigen. Als de roterende borstelrol wordt geblokkeerd door een obstakel, druk dan onmiddellijk op de AAN/UIT-schakelaar, koppel het stroomsnoer los en maak de borstelrol vrij.
- Zorg dat het snoer niet in de war komt te zitten en trek niet aan het uiteinde van het snoer. Knijp niet in het snoer en houd het uit de buurt van hete opper-

vlaktes. Wikkel het snoer niet om het apparaat en buig het niet.

- Voor het reinigen of onderhoud moet u de stekker eerst uit het stopcontact halen. Trek niet aan het snoer om deze uit het stopcontact te halen, maar pak de stekker zelf beet om het los te trekken.
- Voor gebruik buitenshuis, raden wij u aan om een aardlekschakelaar te gebruiken.
- Voor u het apparaat gebruikt, moet u controleren of het apparaat beschadigd is, indien dit het geval is, moet u het apparaat niet gebruiken. Mocht het apparaat beschadigd raken, gebruik deze dan niet en laat het repareren door een professional of neem contact op met de klantenservice. Demonteer het apparaat niet en probeer niet om het zelf te repareren.

3. Uitleg symbolen



Houd de veiligheidsmeldingen in acht!



Lees de instructiehandleiding zorgvuldig door voor u het apparaat gebruikt.



Houd mensen uit de buurt van het werkgebied van het apparaat.



Voorzichtig! Weggeworpen objecten!



Let op, gevaar voor verstriking!



Koppel het apparaat los van de stroomvoorziening voordat u onderhoud aan het apparaat pleegt.



Waarschuwing roterende onderdelen!



Houd het verlengsnoer uit de buurt van het apparaat.



Gebruik het apparaat niet als het stroomsnoer beschadigd is.

4. Beoogd gebruik

De Maxxbrush is ontworpen voor het schoonmaken van uw patio, bestrating, tegels en terrasplanken. De Maxxbrush verwijdert onkruid, mos, algen en zand.

- Het beoogde gebruik omvat ook dat u de bedrijfsinstructies volgt.
- Gebruik buiten deze parameters (andere media, het toepassen van kracht) of wijzigingen (reconstructie, geen originele accessoires) kan leiden tot ernstige risico's en wordt beschouwd als gebruik dat tegenstrijdig is met het beoogde doeleinde.

De gebruiker is aansprakelijk voor alle schade die wordt veroorzaakt door onjuist gebruik.

De Maxxbrush wordt standaard geleverd met de Spiraalborstel.

Spiraalborstel (groen): Optie 1 – geschikt als kunstgrasborstel voor het netjes maken van uw kunstgras, met deze borstel worden de vezels weer rechtop geborsteld waardoor uw kunstgras er weer als nieuw uitziet.

Optie 2 – De spiraalborstel is ook geschikt voor het verwijderen van hardnekkig vuil.

Tevens zijn de volgende twee borstels los verkrijgbaar:

Multi-materiaalborstel: voor regelmatig onderhoud en het reinigen van diverse materialen: steen, hout, tegels, etc.

Metalen-borstel: voor het verwijderen van zeer hardnekkig vuil, mos en aanslag.

5. Vóór het eerste gebruik

- Verwijder het apparaat en alle extra onderdelen uit de verpakking.
- Controleer alle onderdelen op transport-schade en gebruik een beschadigd apparaat niet.
- Houd verpakkingsmaterialen buiten het bereik van kinderen. Er bestaat verstikkingsgevaar!

6. Bediening

- Controleer of de netspanning overeenkomt met de spanning die op het typeplaatje wordt weergegeven.
- Gebruik alleen een geschikt verlengsnoer voor gebruik buitenshuis. Gebruik

bij voorkeur een verlengsnoer met de volgende kabel: H07 RN-F; 3 x 1,5 mm². Raadpleeg bij twijfel een professional.

- Wij raden u aan om een aardlekschakelaar te gebruiken met een nominale aardlekspanning van ≤ 30 mA.
- 6.1 Zet het verlengsnoer vast op de trekontlastingshaak **(7)** door een lus te vormen. (Zie **Fig. B**).
 - 6.2 2. Als u het apparaat wilt inschakelen, drukt u eerst op de veiligheidsknop **(4)** en vervolgens op de AAN/UIT-schakelaar **(6)**. Laat de veiligheidsknop los (Zie **Fig. C**).
 - 6.3 Met de snelheidsregelaar **(3)** kunt u stapsgewijs de snelheid van de borstelrol instellen.

Gebruik multi-materiaalborstel voor regelmatig onderhoud en verwijderen van vuil:

- Plaats de multi-materiaalborstel in de machine, zie hoofdstuk: verwisselen van de borstel.
- Zet de snelheidsregelaar **(3)** op stand 3.
- Plaats de machine op het te bewerken materiaal. Schakel de machine in door de veiligheidsschakelaar en vervolgens de AAN / UIT-schakelaar in te drukken.
- Verhoog de snelheid naar de gewenste stand afhankelijk van het materiaal.

Gebruik metalen-borstel en spiraalborstel voor verwijderen van hardnekkig vuil:

- Plaats de metalen-borstel of spiraalborstel in de machine, zie hoofdstuk: verwisselen van de borstel.



Let op de metalen-borstel is scherp! Draag altijd goede werkhandschoenen bij het plaatsen en verwijderen van de metalen-borstel.

- Zet de snelheidsregelaar **(3)** op stand 3.
- Plaats de machine op het te bewerken materiaal. En schakel de machine in door de veiligheidsschakelaar en vervolgens de AAN / UIT-schakelaar in te drukken.
- Verhoog de snelheid naar de gewenste stand afhankelijk van het materiaal.



Gebruik de metalen-borstel niet bij zachte steensoorten of tegels met opdruk, de metalen-borstel kan

deze beschadigen. Test altijd eerst een klein, onopvallend stukje om te controleren of de metalen-borstel het te bewerken materiaal niet beschadigt. De metalen-borstel is geschikt voor het verwijderen van hardnekkig vuil, bij hout kan de metalen-borstel als een schuurmachine werken, waarbij de toplaag van het hout wordt verwijderd.



Gebruik de metalen-borstel niet voor regelmatig onderhoud, gebruik hiervoor de multi-materiaalborstel.

Gebruik spiraalborstel voor kunstgras:

Belangrijk is om voor het borstelen het kunstgras zoveel mogelijk vrij te maken van bladeren, takjes, afval, etc. Dit kan met behulp van een bladblazer en/of hark. Borstel het kunstgras nooit wanneer het kunstgras nat is.

- Zorg dat de spiraalborstel schoon is.
- Plaats de spiraalborstel in de machine, zie hoofdstuk: verwisselen van de borstel.
- Zet de snelheidsregelaar **(3)** op stand 3.
- Plaats de machine op het kunstgras en schakel de machine in door de veiligheidsschakelaar en vervolgens de AAN / UIT-schakelaar in te drukken.
- Borstel tegen de vezelrichting van het kunstgras in.
- Trek het apparaat naar de gebruiker toe en laat het met de kracht van de borstel zelf weggrollen van de gebruiker.
- Herhaal deze beweging totdat het gewenste resultaat is bereikt.



Test altijd eerst een klein, onopvallend stukje kunstgras om te controleren of de vezels van het kunstgras niet loslaten door het borstelen.

7. Verstellen telescopische stang

(Zie **Fig. D**).

- 7.1 Als u de werk lengte van het apparaat wilt aanpassen, draait u de borgmoer **(1)** los door deze met de klok mee te draaien.
- 7.2 Druk op de ontgrendelingsknop **(8)** en trek tegelijkertijd de buis heen en weer.

- 7.3 Laat de ontgrendelingsknop los om de lengte naar wens aan te passen. Laat de as in de dichtstbijzijnde stap vastklikken.
- 7.4 Zet de as vast door de borgmoer **(1)** aan te schroeven voor u het werk hervat.

8. De borstelrol verwisselen

(Zie Fig. E).

- 8.1 Druk op de knop vergrendelen/ontgrendelen **(10)** en verwijder de behuizingskap **(11)**.
- 8.2 Verwijder de borstelrol **(12)** uit het apparaat.
- 8.3 Plaats een nieuwe rol bedoeld voor het apparaat.
- 8.4 Plaats de kap weer op de behuizing en druk op de knop vergrendelen/ontgrendelen **(10)** zodat de kap op zijn plek vast kan klikken. Zorg ervoor dat de klep goed vast zit voor u het werk hervat.

9. Tips voor gebruik

- Indien nodig kunt u het oppervlak licht bevochtigen en als bezem gebruiken.
- Veeg het over de grond in rechte lijnen zodat het vuil van de grond loskomt.
- Houd de roterende borstel niet op één plek voor lange duur, het oppervlak kan beschadigd raken.

10. Reiniging

- Trek altijd de stekker uit het stopcontact voor u onderhoud aan het apparaat uitvoert.
- Als er klonten aarde of planten vastzitten in de borstelrol tijdens gebruik, moet u eerst het apparaat uitschakelen. Start de motor alleen voor korte duur. De blokkade wordt opgelost door de beweging van de borstelrol.
- Mocht het nodig zijn om het vuil met de hand te verwijderen, trek altijd eerst de stekker uit het stopcontact voor uw eigen veiligheid.
- Gebruik een harde borstel en een droge doek om het apparaat te reinigen, gebruik geen agressieve chemicaliën of schuurmiddelen voor de reiniging.

- Laat geen vloeistoffen in het apparaat komen.

11. Opbergen

- Reinig het apparaat voor u het opbergt.
- Controleer voor het opbergen of de onderdelen en het stroomsnoer niet beschadigd zijn.
- Berg het apparaat binnenhuis en op een droge plek op die is afgeschermd voor stof, vuil en extreme temperaturen.

12. Technische gegevens

Netspanning:	230 V~ 50 Hz
Opgenomen vermogen:	1020 W
Onbelast toerental:	800 – 1300 min ⁻¹
Borstelrol:	120 x 260 mm
Beschermingsstandaard:	IP20
Geluidsdruk niveau L_{pA} :	85,20 dB(A)
Onzekerheid K_{pA} :	3 dB(A)
Geluidsvermogen niveau L_{WA} :	96,20 dB(A)
Onzekerheid K_{WA} :	3 dB(A)
Vibratie	
Hoofd handgreep:	$a_{h,M}$ m/s ²
Onzekerheid K:	1,5 m/s ²
Extra handgreep:	$a_{h,B}$ m/s ²
Onzekerheid K:	1,5 m/s ²
Beschermingsklasse:	II
Afmetingen ong.:	129/139 x 35 x 18 cm
Gewicht:	5,8 kg

* Uitstoot van geluid en trilling kan verschillen van de aangegeven waarden tijdens gebruik, afhankelijk van de manier waarop het apparaat wordt gebruikt.

13. Accessoires

- Artikelnummer **7063032**
Multi-materiaalborstel, Kleur: Zwart
- Artikelnummer **7063030**
Metalenborstel, Kleur: Messing
- Artikelnummer **7063034**
Spiraalborstel, Kleur: Groen

14. Afvalverwerking en hergebruik



De machine mag niet worden afgevoerd met het huishoudelijk afval.

De machine bevindt zich in een verpakking om transportschade te vermijden. Deze verpakking is grondstof en is dus herbruikbaar of kan weer in de grondstoffenkringloop teruggevoerd worden. De machine en zijn accessoires bestaan uit verschillende materialen, zoals bijv. metaal en kunststoffen. Voer defecte onderdelen af als gevaarlijke stoffen. Vraag bij de vakhandel of op het gemeentehuis om meer informatie!

15. EG-Conformiteitsverklaring

Hiermee verklaren wij, **Batavia GmbH, Wethouder Buitenhuisstraat 2a, NL-7951 SM Staphorst**, dat het apparaat **Maxxbrush, Model BT-MB001, Artikel Nr. 7062678** op grond van zijn ontwerp en bouwwijze en in de door ons in omloop gebrachte uitvoering voldoet aan de desbetreffend van toepassing zijnde fundamentele veiligheids- en gezondheidsvereisten van de EG-richtlijnen: **2014/30/EU** (Elektromagnetische compatibiliteit), **2014/35/EC** (LVD), **2011/65/EU** (Rohs). Voor de evaluatie van de conformiteit zijn de volgende geharmoniseerde normen toegepast:

EN 55014-1:2017,
EN 55014-2:2015,
EN 61000-3-2:2014,
EN 61000-3-3:2013,
EN 60335-1:2012+A11+A13,
EN 60335-2-10:2003+A1,
EN 62233:2008

Staphorst, 1 januari 2018

Technische documentatie bewaard door:
 Meino Seinen, Batavia GmbH,
 Weth.Buitenhuisstraat 2a, 7951 SM Staphorst, Nederland

Het product en de gebruiksaanwijzing kunnen wijzigen. De technische gegevens kunnen zonder voorafgaande aankondiging worden gewijzigd.

BATAVIA

2 YEAR WARRANTY

This product has got a 2 year warranty

Dear Client, if for any reason this product is not working, please ensure you contact our Client Service Centre. Ensure you have your original receipt of purchase. This warranty covers all defects in workmanship or materials in this Batavia product for a two year period from the date of purchase. The warranty does not cover any malfunction, or defect resulting from misuse, neglect, alteration, or repair.

Dieses Produkt hat 2 Jahre Garantie

Sehr geehrter Kunde, unsere Produkte unterliegen einer strengen Qualitätskontrolle. Sollte dieses Gerät nicht einwandfrei sein, so wenden Sie sich bitte immer zuerst an unseren Kunden-Service. Bitte bewahren Sie unbedingt den Kaufbeleg auf. Die Garantieleistung gilt nur für Material-oder Fabrikationsfehler. Ausgeschlossen sind Mängel die durch häufigen Gebrauch, missbräuchlicher und unsachgemäßer Behandlung oder Gewalteinwirkung verursacht worden sind.

Ce produit a 2 ans de garantie

Cher client, Si pour une raison quelconque, ce produit ne fonctionne pas, veuillez contacter notre Centre de service après-vente. Conservez le bon d'achat original. Cette garantie couvre tous les défauts de matériau et de main d'œuvre constatés sur ce produit Batavia pendant une période de deux ans à compter de la date d'achat. Les défauts de fonctionnement et autres résultant d'abus ou de mauvais emploi, de négligence, de modifications ou réparations non autorisées sont exclus de la garantie.

Dit product heeft 2 jaar garantie

Geachte klant, onze producten ondergaan een streng kwaliteitscontrole proces. Wanneer dit product niet correct functioneert, wend u zich alstublieft altijd eerst tot onze klantenservice. Bewaar altijd uw aankoopbewijs. De garantieservice is alleen van toepassing op materiaal- of productiefouten. Uitgesloten zijn gebreken veroorzaakt door intensief gebruik, misbruik en incorrecte behandeling of extern geweld.

Deutschland – Kundenservice – Montag bis Freitag von 9 bis 17 Uhr

 **01805 937 832***

Other European countries – Customer Services /

Autres pays d'Europe – Service clientèle /

Overige landen Europa – Klantenservice

Monday till Friday from 8 am until 4 pm / Lundi jusqu'à Vendredi de 9 - 17 heure / Maandag t/m vrijdag van 9 tot 17 uur

 **00800 664 774 00**



*Nur €0,14 /Minute aus dem dt. Festnetz,
max. €0,42/Minute aus den Mobilfunknetzen

Model: BT-MB001
Item-No.: 7062678
www.batavia.eu | info@batavia.eu

7062678/2

BATAVIA GmbH | Weth. Buitenhuisstraat 2a | 7951SM Staphorst | Netherlands