



09860

DE

Gebrauchsanleitung

ab Seite 3

EN

Instruction manual

starting on page 14

FR

Mode d'emploi

à partir de la page 24

NL

Handleiding

vanaf pagina 35

Inhalt

Bestimmungsgemäßer Gebrauch	4
Sicherheitshinweise	4
Lieferumfang	6
Geräteübersicht	7
Grundlegende Funktionen	8
Vor dem ersten Gebrauch	8
Benutzung	10
Reinigung, Wartungstätigkeiten und Aufbewahrung	11
Pflege	11
Fehlerbehebung	12
Technische Daten	12
Entsorgung	13

Symbolerklärung



Sicherheitshinweise:

Lesen Sie diese aufmerksam durch und halten Sie sich an sie, um Personen- und Sachschäden zu vermeiden.



Ergänzende Informationen



Bedienungsanleitung vor Gebrauch lesen!



Schutzklasse II



Nur in Innenräumen verwenden!



Energieeffizienzklasse V

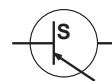

Schaltnetzteil



sichere elektrische Trennung (Transformator)



Polarität des Hohlsteckers (Netzteil)

Sehr geehrte Kundin, sehr geehrter Kunde,

wir freuen uns, dass Sie sich für diesen **Saugroboter** entschieden haben.

Lesen Sie vor dem ersten Gebrauch des Gerätes die Anleitung sorgfältig durch und bewahren Sie sie zum späteren Nachlesen auf. Bei Weitergabe des Gerätes ist auch diese Anleitung mitzugeben.

Hersteller und Importeur übernehmen keine Haftung, wenn die Angaben in dieser Anleitung nicht beachtet werden.

Sollten Sie Fragen zum Gerät sowie zu Ersatz-/Zubehörteilen haben, kontaktieren Sie den Kundenservice über unsere Webseite:

www.service-shopping.de

Bestimmungsgemäßer Gebrauch

- Dieses Gerät ist zum Aufsaugen von normalem Hausstaub auf Teppichen und Hartböden vorgesehen. Es ist nur für den privaten Gebrauch in Innenräumen und nicht für den gewerblichen Einsatz geeignet.
- Das Gerät ist nicht für Plüsch-/Hochflorteppiche geeignet.
- Saugen Sie auf keinen Fall folgende Dinge auf:
 - Flüssigkeiten oder nasse Stoffe
 - glühende Asche, Zigarettenkippen, Streichhölzer etc.
 - chemische Substanzen (z.B. Säuren, Reinigungsmittel)
 - brennbare oder entzündliche Stoffe
 - sehr feinen Staub (z. B. Betonstaub) oder Toner
 - spitze, harte Gegenstände, wie z. B. größere Glassplitter
- Nutzen Sie das Gerät nur wie in der Anleitung beschrieben. Jede weitere Verwendung gilt als bestimmungswidrig.
- Von der Gewährleistung ausgeschlossen sind alle Mängel, die durch unsachgemäße Behandlung, Beschädigung oder Reparaturversuche entstehen. Dies gilt auch für den normalen Verschleiß.

Sicherheitshinweise

- Dieses Gerät kann von Kindern ab 8 Jahren sowie von Personen mit reduzierten physischen, sensorischen oder mentalen Fähigkeiten oder Mangel an Erfahrung und/oder Wissen benutzt werden, wenn sie beaufsichtigt oder bezüglich des sicheren Gebrauchs des Gerätes unterwiesen wurden und die daraus resultierenden Gefahren verstanden haben. Reinigung und Benutzer-Wartung dürfen nicht durch Kinder durchgeführt werden.
- Kinder jünger als 8 Jahre und Tiere sind vom Gerät und der Anschlussleitung fernzuhalten.
- Kinder müssen beaufsichtigt werden, um sicherzustellen, dass sie nicht mit dem Gerät spielen und/oder sich mit dem Gerät verletzen. Sie dürfen sich nicht auf das Gerät setzen oder es als Rutscheauto verwenden.
- Das Gerät ist bei nicht vorhandener Aufsicht und vor dem Zusammenbau, dem Auseinandernehmen oder Reinigen stets vom Netz zu trennen.
- Tauchen Sie das Gerät, das Netzkabel und den Stecker niemals in Wasser oder andere Flüssigkeiten ein und stellen Sie sicher, dass diese nicht in Wasser fallen oder nass werden können.

- Wenn das Gerät, die Anschlussleitung oder der Stecker des Gerätes beschädigt ist, muss es durch den Hersteller oder Kundenservice oder eine ähnlich qualifizierte Person (z. B. Fachwerkstatt) ersetzt werden, um Gefährdungen zu vermeiden.



Verletzungsgefahren

- Halten Sie Kinder und Tiere vom Gerät und Verpackungsmaterial fern. Es besteht Verletzungs- und Erstickungsgefahr!



Stromschlag- und Brandgefahr

- Benutzen Sie das Gerät nicht, wenn leicht entzündliche Gase in der Luft vorhanden sind.
- Berühren Sie das Gerät nicht mit feuchten Händen. Betreiben Sie es nicht im Freien oder in Räumen mit hoher Luftfeuchtigkeit.
- Saugen Sie niemals Flüssigkeiten auf. Füllen Sie keine Flüssigkeiten in den Staubbehälter.
- Lagern Sie das Gerät nur in trockenen Innenräumen.
- Bei Schäden/Störungen (z. B. ungewöhnliche Geräusche, Geruch- oder Rauchentwicklung) schalten Sie das Gerät sofort aus.
- Tragen oder ziehen Sie das Netzteil nicht am Kabel, behandeln Sie das Kabel immer mit Achtsamkeit. Vermeiden Sie es, das Kabel in Türen einzuklemmen, über scharfe Kanten oder Ecken zu ziehen. Halten Sie das Kabel fern von heißen Flächen.
- Schließen Sie das Netzteil nur an eine Steckdose an, deren Netzspannung mit den Angaben auf dem Typenschild übereinstimmen. Die Steckdose muss auch nach dem Anschließen weiterhin gut zugänglich bleiben.
- Überprüfen Sie das Gerät im Interesse Ihrer eigenen Sicherheit vor jeder Inbetriebnahme auf Beschädigungen. Benutzen Sie es nur, wenn das Gerät keine Schäden aufweist!
- Schalten Sie das Gerät aus und ziehen Sie den Netzstecker aus der Steckdose,
 - bei Gewitter,
 - bei Fehlern des Netzteils/der Ladestation,
 - wenn Flüssigkeiten oder Fremdkörper in das Gerät gelangt sind.
- Um den Netzstecker aus der Steckdose zu ziehen, immer am Stecker, nie am Kabel ziehen. Fassen Sie den Netzstecker nur mit trockenen Händen an.



Gefahr durch aufladbare Batterien (Akkus)

- Akkus können beim Verschlucken lebensgefährlich sein. Wurde ein Akku verschluckt, muss sofort medizinische Hilfe in Anspruch genommen werden.
- Prüfen Sie vor dem Einlegen des Akkupacks, ob die Kontakte sauber sind, und reinigen Sie sie gegebenenfalls.
- Verwenden Sie nur den in den technischen Daten angegebenen Batterietyp.
- Sollte der Akku ausgelaufen sein, vermeiden Sie den Kontakt von Haut, Augen und Schleimhäuten mit der Batteriesäure. Bei Kontakt mit Batteriesäure spülen Sie die betroffenen Stellen sofort mit reichlich klarem Wasser aus und suchen Sie umgehend einen Arzt auf.

- Nehmen Sie einen ausgelaufenen Akku sofort aus dem Gerät. Reinigen Sie die Kontakte, bevor Sie einen neuen Akku einlegen.
- Der Akku darf nicht auseinander genommen, ins Feuer geworfen, in Flüssigkeiten getaucht oder kurzgeschlossen werden.

Vermeiden von Material-, Sach- und Geräteschäden

- Der Staubbehälter muss nach dem Auswaschen vollständig getrocknet sein, bevor er wieder eingesetzt werden darf.
- Benutzen Sie das Gerät nur, wenn es vollständig zusammengebaut ist. Staubbehälter und Filter müssen eingesetzt sein.
- Angeschlossene Kabel dürfen keine Stolpergefahr darstellen.
- Stecken Sie nichts in die Öffnungen/Düse des Gerätes und achten Sie darauf, dass diese nicht verstopft sind.
- Verwenden Sie nur Original-Zubehörteile des Herstellers.
- Bevor Sie das Gerät in Betrieb nehmen, müssen Sie dafür sorgen, dass der Boden von herumliegenden Gegenständen frei ist, die sich in der Düse verfangen oder das Gerät beim Reinigen aufhalten könnten. Stellen Sie sicher, dass sich das Gerät nicht in Kabeln oder Vorhängen verfangen kann. Es könnte sich z. B. im Kabel einer Tischlampe verfangen und diese vom Tisch herunterziehen.
- Bewahren Sie das Gerät an einem trockenen Platz bei Temperaturen zwischen 0 und 40 °C auf.
- Niemals Gegenstände auf das Gerät stellen.
- Niemals die Lüftungsöffnungen abdecken.
- Schützen Sie das Gerät vor Hitze, offenem Feuer, direktem Sonnenlicht, Feuchtigkeit und Stößen. Lassen Sie das Gerät nicht fallen.
- Versuchen Sie nicht, die Rollen mit Schmiermittel oder Öl zu schmieren. Danach würde Staub oder Schmutz verstärkt an den Rollen haften bleiben.

Lieferumfang

- Saugroboter
- Netzstecker
- Akku
- 3 x Staubtuch

Geräteübersicht

Oberseite

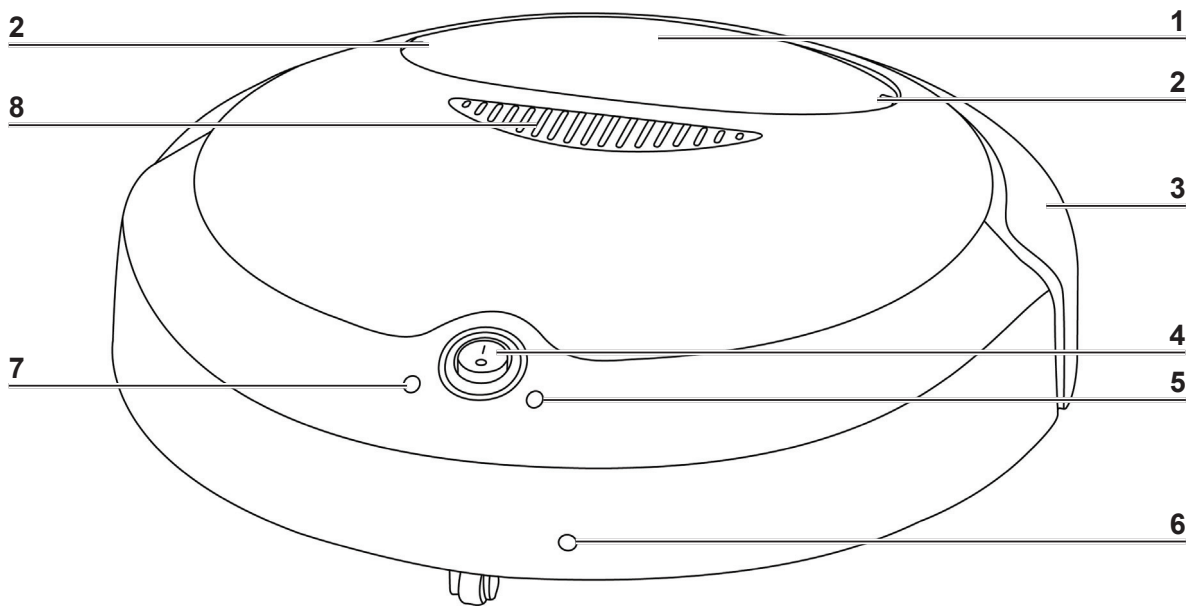

- | | |
|--|---------------------------|
| 1 Staubbehälter mit Filtern (unter der Abdeckung im Gerät) | 5 Kontrollleuchte Betrieb |
| 2 Entriegelungstaste des Staubbehälters | 6 Netzstecker-Anschluss |
| 3 Stoßdämpfer | 7 Kontrollleuchte Ladung |
| 4 Ein-/Ausschalter | 8 Lüftung |
| | Nicht abgebildet: Stopper |

Unterseite

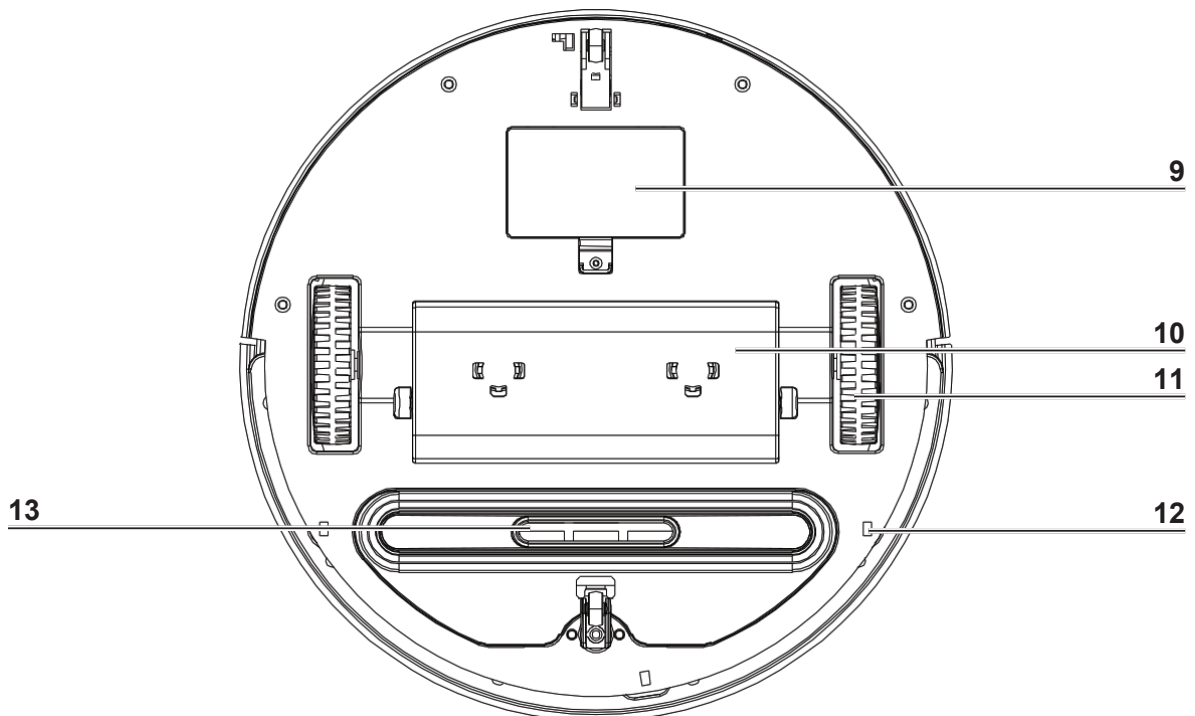

- | | |
|------------------------------|-------------|
| 9 Akkufach | 12 Sensoren |
| 10 Aufsatz für das Staubtuch | 13 Düse |
| 11 Antriebsräder | |

Grundlegende Funktionen

- Dieser Saugroboter saugt losen Schmutz durch die Düse auf. Zur effizienteren Reinigung verfügt er über ein Wischtuch:
- Dank seiner Sensoren kann das Gerät eine Wand oder andere Hindernisse erkennen und seine Fahrtrichtung ändern.
- Die Sensoren auf der Unterseite des Gerätes erkennen Stufen oder andere Senkungen, sodass das Gerät nicht hinunterfallen kann.

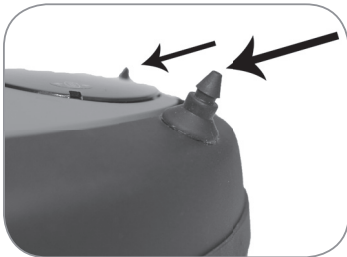

- Der Saugroboter verfügt über zwei Stopper vorne auf den Stoßdämpfern. Diese verhindern, dass er unter Schränke oder Regale fahren kann, unter denen er stecken bleiben könnte.

Vor dem ersten Gebrauch

Bevor Sie das Gerät benutzen können, müssen Sie:

- den Lieferumfang auspacken und alle Transport- und Verpackungselemente entfernen,
- den Akku des Gerätes einsetzen und aufladen.

Lieferumfang auspacken



ACHTUNG!

- Lassen Sie das Netzteil nicht für einen längeren Zeitraum angeschlossen. Trennen Sie es nach dem Ladevorgang vom Netz.
 - Halten Sie das Netzteil, das Kabel und das Gerät von Heizkörpern oder anderen Wärmequellen sowie von direktem Sonnenlicht fern.
 - Halten Sie Kinder und Tiere vom Verpackungsmaterial fern. Es besteht Erstickungsgefahr!
-
- Packen Sie alle Teile aus und überprüfen Sie den Lieferumfang auf Vollständigkeit (siehe Kapitel „Lieferumfang“) und Transportschäden. Falls die Bestandteile Schäden aufweisen, verwenden Sie diese nicht(!), sondern kontaktieren Sie den Kundenservice.
 - Entfernen Sie alle eventuellen Transportsicherungen und Schutzfolien.

Akku entnehmen/einsetzen



ACHTUNG!

- Das Gerät darf beim Entnehmen/Einsetzen des Akkus nicht an das Stromnetz angeschlossen sein.
 - **Öffnen Sie das Akkupack auf keinen Fall!**
-

Um den Akku in das Gerät einzusetzen bzw. später aus dem Gerät zu entnehmen, gehen Sie bitte wie folgt vor:

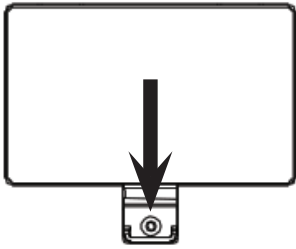

- Lösen Sie die Schraube, fassen Sie in die Ausbuchtung und klappen Sie die Akkufachabdeckung auf.
- Einsetzen: Stecken Sie die Stecker fest und legen Sie den Akku in das Akkufach. Schließen Sie die Akkufachabdeckung und schrauben Sie die zwei Schrauben wieder fest.
- Entnehmen: Ziehen Sie das Akkupack hoch und lösen Sie die Steckverbindung, indem Sie auf die Rastnase drücken.

Akku aufladen



- Laden Sie den Akku (**9**) des Gerätes nicht an feuchten Orten auf und achten Sie darauf, dass die Raumtemperatur zwischen 15°C und 35°C liegt.
 - Den Akku alle paar Monate vollständig entladen und danach wieder aufladen. Das Gerät zum Entladen des Akkus bei vom Netz getrennter Ladestation ohne Kabel bis zum Stillstand verwenden. Anschließend Akku aufladen.
 - Es dauert vor dem ersten Gebrauch, oder wenn das Gerät lange nicht benutzt wurde, ca. 8 bis 9 Stunden, später ca. 4 bis 6 Stunden, bis ein leerer Akku vollständig aufgeladen ist. Seine volle Leistungsfähigkeit erreicht der Akku nachdem er zwei bis dreimal voll ent- und wieder aufgeladen wurde.
 - Das Gerät lässt sich nicht einschalten, solange es an das Stromnetz angeschlossen ist.
1. Schließen Sie das Netzteilkabel direkt am Gerät an.
 2. Stecken Sie den Netzstecker des Netzteils in eine gut zugängliche Steckdose.
 3. Daraufhin beginnt der Ladevorgang. Die Kontrollleuchte Ladung (**7**) leuchtet rot auf. Leuchtet die Kontrollleuchte Ladung grün auf, ist der Akku vollständig geladen und das Gerät betriebsbereit.
 4. Trennen Sie das Gerät nach ca. 4-6 Stunden vom Netz.

Staubtuch verwenden



- Zum Reinigen von Hartböden, nutzen Sie das Staubtuch, um den Boden gleichzeitig von Krümeln und Staub zu befreien.
 - Zum Reinigen von Teppichen, nehmen Sie den Aufsatz für das Staubtuch ab.
1. Der Aufsatz für das Staubtuch ist bei Lieferung bereits vormontiert. Sie brauchen das Staubtuch nur mithilfe des Klettverschlusses zu befestigen.
 2. Wenn Sie das Staubtuch nicht verwenden wollen, ziehen Sie es vom Aufsatz ab.
 3. Entfernen Sie zudem den Aufsatz (**10**) für das Staubtuch, indem Sie ihn einfach abziehen.
 4. Wenn Sie den Aufsatz später wieder befestigen wollen, setzen Sie erst eine Rastnase in die dafür vorgesehene Aussparung und schieben Sie dann die zweite Rastnase mit etwas Druck in die andere Aussparung.

Benutzung

Den Raum vorbereiten



ACHTUNG!

- Wenn Sie das Gerät in einem Raum zum ersten Mal benutzen, beobachten Sie es dabei, um evtl. Hindernisse entfernen zu können, damit das Gerät effektiv den ganzen Raum reinigen kann.
-
- Räumen Sie den Boden von herumliegenden Gegenständen frei, die sich in der Düse (**13**) verfangen oder das Gerät beim Reinigen aufhalten könnten. Lassen Sie insbesondere keine Plastiktüten auf dem Boden liegen.
 - Sorgen Sie dafür, dass dem Gerät keine Kabel, Kordeln oder Fransen, z.B. von Gardinen oder Tischdecken, zugänglich sind.
 - Entfernen Sie alle Gegenstände, die umgestoßen werden könnten (z.B. Vasen, kleine Lampen, Dekorationsartikel).
 - Der Abstand zwischen zwei Objekten (z.B. Wand und Regal) muss mindestens 40 cm betragen, damit das Gerät durchkommen kann.
 - Das Gerät kann unter Möbelstücken, unter die es gerade noch passt, stecken bleiben. Versperren Sie den Weg z.B. mit Blumentöpfen, die schwer genug sind, dass sie nicht umgestoßen werden können.

Das Gerät starten

1. Stellen Sie sicher, dass der Staubbehälter (**1**) leer, das Gerät frei von Verunreinigungen (siehe Kapitel „Reinigung, Wartungstätigkeiten und Aufbewahrung“) und der Akku aufgeladen ist.
2. Befestigen Sie ggf. ein Staubtuch an dem Aufsatz für das Staubtuch (**10**), wenn Sie das Gerät auf Hartboden nutzen wollen, oder entfernen Sie den Aufsatz für das Staubtuch (siehe Abschnitt „Staubtuch verwenden“), wenn Sie das Gerät auf einem Teppich nutzen wollen.
3. Stellen Sie den Saugroboter auf den Boden.
4. Um den Saugroboter einzuschalten, stellen Sie den Ein-/Ausschalter (**4**) auf die Position **I**.
5. Um den Saugroboter wieder auszuschalten, stellen Sie den Ein-/Ausschalter auf die Position **0**.
6. Leeren Sie nach jeder Benutzung den Staubbehälter und entfernen Sie evtl. Verunreinigungen (siehe Kapitel „Reinigung, Wartungstätigkeiten und Aufbewahrung“).

Reinigung, Wartungstätigkeiten und Aufbewahrung



ACHTUNG!

- Bei Reinigungs- und Wartungstätigkeiten darf das Gerät nicht an das Stromnetz angeschlossen und muss ausgeschaltet sein!
 - Lediglich der Staubbehälter darf abgespült werden. Das Gerät darf weder ins Wasser noch in andere Flüssigkeiten getaucht werden. Achten Sie darauf, dass alle Teile vollständig trocken sind, bevor Sie den Staubbehälter wieder in das Gerät einsetzen!
 - Verwenden Sie zum Reinigen keine ätzenden oder scheuernden Reinigungsmittel. Diese können die Oberfläche beschädigen.
-
1. Stellen Sie nach und vor jedem Gebrauch sicher, dass
 - die Düse und die Lüftungsöffnungen frei sind,
 - die Sensoren auf der Unterseite des Gerätes frei von Staub o. Ä. sind,
 - das Staubtuch gesäubert bzw. ausgetauscht ist,
 - keine Haare, Fäden o. Ä. um die Räder gewickelt sind.
 2. Wischen Sie das Gehäuse bei Bedarf lediglich mit einem feuchten Tuch ab.
 3. Ziehen Sie das Staubtuch vom Staubtuchhalter ab und waschen Sie es mit warmem Wasser und milder Seife aus.
 4. Entnehmen Sie den Staubbehälter:
 - Drücken Sie die Entriegelungstasten (2) auf dem Gerät gleichzeitig,
 - ziehen Sie den Staubbehälter heraus.
 5. Öffnen Sie den Staubbehälter, indem Sie die Rastnase nach vorne klappen und hochdrücken.
 6. Entleeren Sie den Staubbehälter über einem Mülleimer.
 7. Säubern Sie auch den Staubfilter nach jedem Gebrauch über einem Mülleimer. Dieser befindet sich im Staubbehälter.
 8. Reinigen Sie den Staubbehälter bei Bedarf mit klarem, warmem Wasser. Lassen Sie ihn anschließend vollständig trocknen, bevor Sie ihn wieder ins Gerät einsetzen. **Achten Sie beim Einsetzen darauf, dass der Staubbehälter korrekt im Staubbehälterfach sitzt.**
 9. Setzen Sie den Staubfilter wieder ein. **Achten Sie beim Einsetzen darauf, dass der Filter korrekt sitzt!**
 10. Befestigen Sie ein sauberes und trockenes Staubtuch am Staubtuchhalter.
 11. Lagern Sie das Gerät und Zubehör an einem trockenen, kühlen, vor Sonne geschütztem Ort und außerhalb der Reichweite von Kindern und Tieren.

Pflege

Material Staubtuch: 100 % Polyester



Handwäsche bis
max. 30 °C



nicht bleichen



nicht im Trockner
trocknen



nicht bügeln



nicht chemisch reinigen

- Nur mit einem milden Waschmittel waschen.
- Keinen Weichspüler verwenden.

Fehlerbehebung

Sollte das Gerät nicht ordnungsgemäß funktionieren, überprüfen Sie zunächst, ob Sie ein Problem selbst beheben können.



Versuchen Sie nicht, ein defektes elektrisches Gerät eigenständig zu reparieren!

Problem	Mögliche Ursache/Lösung
Das Gerät funktioniert nicht.	<ul style="list-style-type: none"> Ist der Akku aufgeladen? Steht der Ein-/Ausschalter auf der Position I?
Der Akku des Gerätes wird nicht geladen.	<ul style="list-style-type: none"> Prüfen Sie, ob das Netzteil korrekt an die Steckdose angeschlossen ist. Ist das Netzteil defekt? Ist die Steckdose defekt? Probieren Sie eine andere Steckdose. Überprüfen Sie die Sicherung Ihres Netzanschlusses.
Die Saugleistung ist zu schwach.	<ul style="list-style-type: none"> Ist die Düse verstopft, der Staubbehälter voll oder der Filter verschmutzt?
Das Gerät hält an, bleibt aber eingeschaltet.	<ul style="list-style-type: none"> Überprüfen Sie, ob die Räder blockiert sind. Ist die Düse verstopft, der Staubbehälter voll oder der Filter verschmutzt?
Das Gerät dreht sich um die eigene Achse.	<ul style="list-style-type: none"> Ist ein Rad blockiert?

Technische Daten

Gerät

Modellnummer:	HZ-01
Artikelnummer:	Z 09860
Durchmesser:	33 cm
Höhe:	10 cm
Akku:	7,4 V; Li-Ion
Akkukapazität:	1800 mAh
Akkuladedauer:	4 – 9 Stunden
Betriebsdauer:	max. 60 Minuten

Netzteil

Modellnummer:	DZ006HL090050V
Spannungsversorgung	
– In:	100 - 240 V~ 50/60 Hz
– Out:	9 V DC, 500 mA
Schutzklasse:	II
Schutzart:	IP20



Kundenservice/ Importeur:

DS Produkte GmbH
Am Heisterbusch 1
19258 Gallin
Deutschland
Tel.: +49 38851 314650
(0 – 30 Ct./Min. aus dem dt.
Festnetz, Mobilfunkpreise
können abweichen.)

Entsorgung



Das Verpackungsmaterial ist wiederverwertbar. Entsorgen Sie die Verpackung umweltgerecht und führen Sie sie der Wertstoffsammlung zu.



Entsorgen Sie das Gerät umweltgerecht. Es gehört nicht in den Hausmüll. Entsorgen Sie es an einem Recyclinghof für elektrische und elektronische Altgeräte.



Nähere Informationen erhalten Sie bei Ihrer örtlichen Gemeindeverwaltung.



Akkus und Batterien sind vor der Entsorgung des Gerätes zu entnehmen und getrennt vom Gerät zu entsorgen. Im Sinne des Umweltschutzes dürfen Batterien und Akkus nicht über den normalen Hausmüll entsorgt werden, sondern müssen an entsprechenden Sammelstellen abgegeben werden. Beachten Sie außerdem die geltenden gesetzlichen Regelungen zur Batterieentsorgung.

Contents

Intended Use _____	15
Safety Instructions _____	15
Items Supplied _____	17
Device Overview _____	18
Basic Functions _____	19
Before Initial Use _____	19
Use _____	21
Cleaning, Maintenance Work and Storage _____	21
Care _____	22
Troubleshooting _____	22
Technical Data _____	23
Disposal _____	23

Explanation of Symbols



Safety instructions:

Please read these carefully and comply with them in order to prevent personal injury and damage to property.



Supplementary information



Read the instruction before use!



Protection class II



May only be used indoors!



Energy efficiency class V

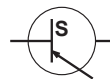

Switching power supply



Safe electrical isolation (transformer)



Polarity of the barrel plug (mains adapter)

Dear Customer,

We are delighted that you have chosen this **robot vacuum cleaner**.

Before using the device for the first time, please read the instructions through carefully and keep them for future reference. If the device is given to someone else, these instructions should also be handed over with it.

The manufacturer and importer do not accept any liability if the information in these instructions is not complied with.

If you have any questions about the device and about spare parts/accessories, contact the customer service department via our website:

www.service-shopping.de

Intended Use

- This device is designed for vacuum cleaning normal household dust on carpets and hard floors. It is intended only for private indoor use and is not suitable for commercial applications.
- The device is not suitable for plush or shag carpeting.
- On no account should the device be used to suck up the following:
 - Liquids or wet substances
 - Glowing ash, cigarette ends, matches, etc.
 - Chemical substances (e.g. acids, cleaning products)
 - Inflammable or explosive substances
 - Very fine dust (e.g. concrete dust) or toner
 - Pointed, hard objects such as large pieces of broken glass
- Use the device only as described in the instructions. Any other use is deemed to be improper.
- The following are excluded from the warranty: all defects caused by improper handling, damage or unauthorised attempts at repair. This also applies to normal wear and tear.

Safety Instructions

- This device may be used by children aged 8 and over and by people with reduced physical, sensory or mental abilities or a lack of experience and/or knowledge if they are supervised or have received instruction on how to use the device safely and have understood the dangers resulting from failure to comply with the relevant safety precautions. Cleaning and user maintenance may not be carried out by children.
- Children younger than 8 years of age and animals must be kept away from the device and the connecting cable.
- Children must be supervised to guarantee that they do not play with and/or injure themselves on the device. Children must not sit or ride on the device.
- The device must always be disconnected from the mains power when it is left unattended and before assembling, disassembling or cleaning the device.
- Never immerse the device, mains cable or plug in water or other liquids and ensure that they cannot fall into water or become wet.
- If the device, the connecting cable or the plug of the device is damaged, it must be replaced by the manufacturer or customer

service department or a similarly qualified person (e.g. specialist workshop) in order to avoid any hazards.



Dangers of Injury

- Keep the device and packaging material away from children and animals. There is a risk of injury and suffocation!



Danger of Electric Shock and Fire

- Do not use the device if highly flammable gases are present in the air.
- Do not touch the device with wet hands. Do not operate it outdoors or in rooms with high humidity.
- Never pick up liquids with the device. Do not pour liquids into the dust container.
- Store the device only in dry indoor rooms.
- In the event of damage/faults (e.g. unusual noises, odour or smoke development), switch the device off immediately.
- Never carry or pull the mains adapter by the cable; always treat the cable with care. Avoid pinching the cable in doors or pulling it over sharp edges or corners. Keep the cable away from hot surfaces.
- Connect the mains adapter only to a plug socket whose mains voltage corresponds to the data on the rating plate. The plug socket must still be accessible after the connection has been made.
- In the interest of your own safety, you should check the device for damage each time before you use it. Only use it if it is not damaged in any way!
- Switch the device off and pull the mains plug out of the plug socket
 - in the event of a thunderstorm,
 - if there are faults with the mains adapter/charging station,
 - if liquids or foreign bodies have found their way into the device.
- Always pull the plug, never the cable, to remove the mains plug from the plug socket. Touch the mains plug only with dry hands.



Danger from Rechargeable Batteries

- Rechargeable batteries can be deadly if swallowed. Seek medical attention immediately if a battery has been swallowed.
- Before inserting the battery pack, check whether the contacts are clean and clean them if necessary.
- Use only the battery type specified in the technical data.
- If the battery has leaked, do not allow your skin, eyes and mucous membranes to come into contact with the battery acid. If you touch battery acid, rinse the affected sites with abundant fresh water immediately and contact a doctor as soon as possible.
- Remove a leaking battery from the device immediately. Clean the contacts before inserting a new battery.
- The battery must not be taken apart, thrown into a fire, immersed in liquids or short-circuited.

Avoiding Damage to Material, Property and the Device

- The dust container must be completely dried after washing before it may be reinserted.
- The device should be used only when it is fully assembled. The dust container and filters must be inserted.
- Connected cables must not present a trip hazard.
- Do not insert anything into the openings / nozzle of the device and make sure that they do not become clogged.
- Use only original manufacturer's accessories.
- Before starting up the device, you must make sure that the floor is free of any objects that could get caught in the nozzle or prevent the device from cleaning. Ensure that the device cannot get caught in cables or curtains. It could, for example, get caught in the cable of a table lamp and pull it off the table.
- Keep the device in a dry place at temperatures of between 0 and 40°C.
- Never place objects on the device.
- Never cover the ventilation openings.
- Protect the device from heat, naked flames, direct sunlight, moisture, and collisions. Do not drop the device.
- Do not try to lubricate the rollers with lubricant or oil. This would cause dust and dirt to increasingly adhere to the rollers.

Items Supplied

- Robot vacuum cleaner
- Mains plug
- Rechargeable battery
- 3 x dust cloths

Device Overview

Top

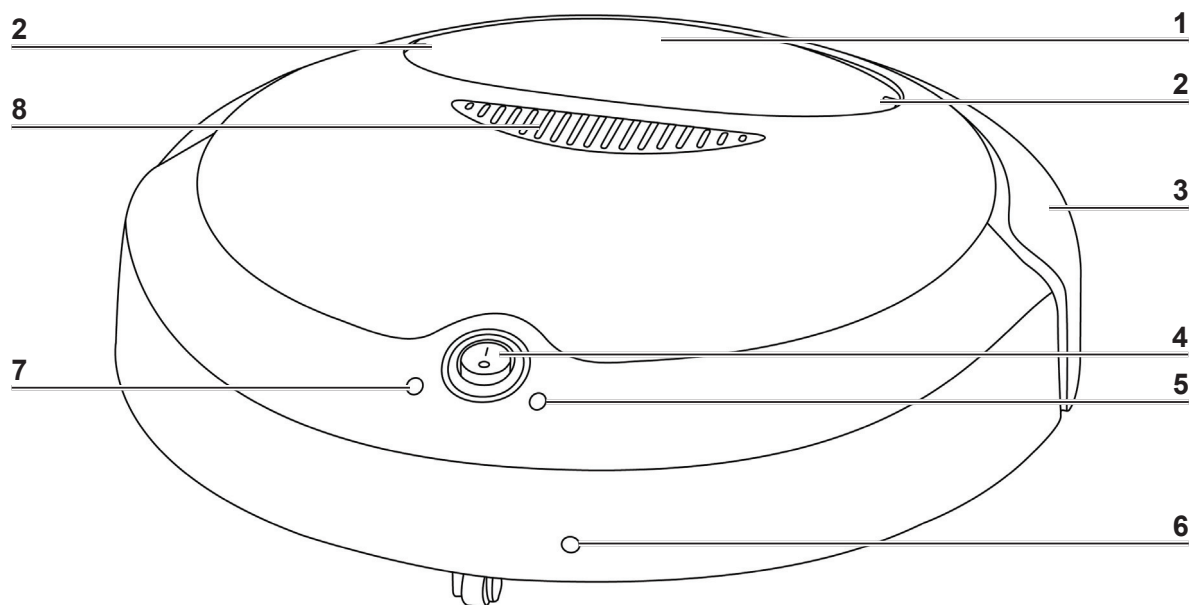

- | | | | |
|---|---|---|------------------------|
| 1 | Dust container with filters (under the cover inside the device) | 5 | Operation control lamp |
| 2 | Release button of the dust container | 6 | Mains plug connector |
| 3 | Bumper | 7 | Charging control lamp |
| 4 | On/Off switch | 8 | Ventilation |
| | | | Not shown: stopper |

Bottom

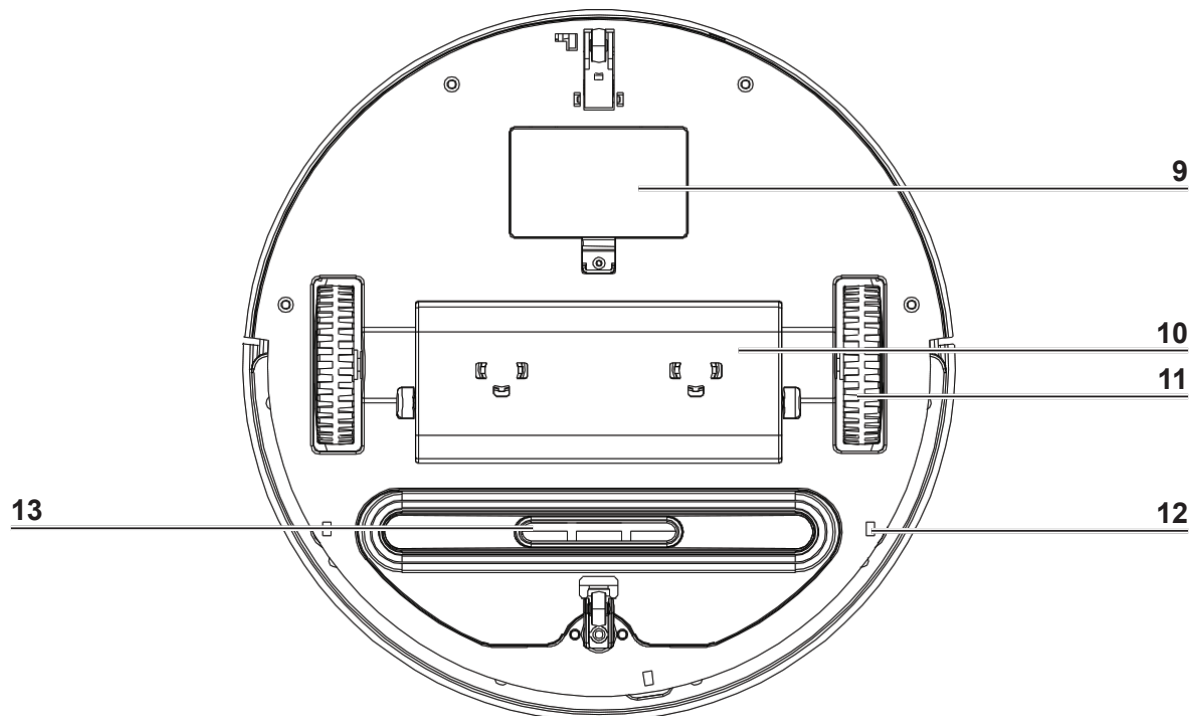

- | | | | |
|----|----------------------------------|----|---------|
| 9 | Rechargeable battery compartment | 12 | Sensors |
| 10 | Attachment for the dust cloth | 13 | Nozzle |
| 11 | Driving wheels | | |

Basic Functions

- This robot vacuum cleaner sucks up loose dirt through the nozzle. To clean more efficiently, it has a floor cloth.
- Thanks to its sensors, the device can recognise a wall or other obstacles and change its direction of travel.
- The sensors on the bottom of the device recognise steps or other depressions so that the device cannot fall down.

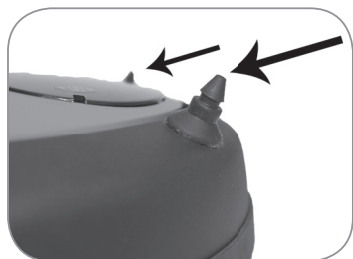

- This robot vacuum cleaner has two stopper on the front of the bumpers. These prevent that the robot vacuum cleaner can get under cabinets or shelves, under which he could get stuck.

Before Initial Use

Before you can use the device, you must:

- unpack the items supplied and remove all transport and packaging elements,
- insert and charge up the rechargeable battery of the device.

Unpacking the Items Supplied



CAUTION!

- Do not leave the mains adapter connected for a prolonged period of time. Disconnect it from the mains once charging is complete.
 - Keep the mains adapter, the cable and the device away from radiators or other heat sources as well as from direct sunlight.
 - Keep children and animals away from the packaging material. There is a danger of suffocation!
-
- Unpack all parts and check the items supplied to make sure they are complete (see the "Items Supplied" chapter); also check for transport damage. If you find any damage to the components, do not use them (!), but contact the customer service department.
 - Remove all possible transport restraints and protective films.

Removing / Inserting Battery



CAUTION!

- The device must not be connected to the mains power while the battery is being removed / inserted.
 - **You should never open the battery pack!**
-

To insert or remove the rechargeable battery, please proceed as follows:

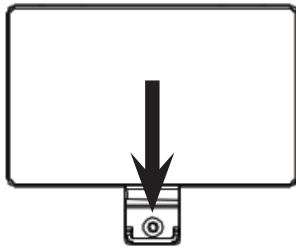

- Undo the screw, reach into the indentation and flip up the battery compartment cover.
- Inserting: Attach the connectors and insert the battery pack into the battery compartment. Close the battery compartment cover and tighten the two screws.
- Removing: Pull up the battery pack and release the plug connection by pressing on the locking lug.

Charging Up the Battery



- Do not charge up the rechargeable battery (9) of the device in damp locations and make sure that the room temperature is between 15°C and 35°C.
- Completely discharge the rechargeable battery every few months and then charge it up again. To discharge the battery, use the device with the charging station disconnected from the mains without any cables until it comes to a standstill. Then charge up the battery.
- Before you first use the device, or if it has not been used for a long time, it takes approx. 8 to 9 hours, later approx. 4 to 6 hours, for an empty battery to be fully charged up. The battery only reaches its full performance capacity after it has been fully discharged and recharged two to three times..
- The device cannot be switched on while it is still connected to the mains power.

1. Connect the mains adapter cable directly to the device.
2. Insert the mains plug of the mains adapter into an easily accessible socket.
3. The charging process then begins. The charging control lamp (7) lights up in red. When the charging control lamp lights up in green, the battery is fully charged and the device is ready for use.
4. Disconnect the device from the mains after around 4-6 hours.

Using the Dust Cloth



- To clean hard floors, use the dust cloth to remove both crumbs and dust from the floor at the same time.
- To clean carpets, remove the attachment for the dust cloth.

1. The attachment for the dust cloth is already prefitted when the device is supplied. All you need to do is attach the dust cloth using the Velcro fastener.
2. If you do not want to use the dust cloth, remove it from the attachment.
3. Also remove the attachment for the dust cloth (10) by simply pulling it off.
4. If you then want to secure the attachment on again, first place a locking lug into the notch which is provided and then slide the second locking lug into the other notch with a little pressure.

Use

Preparing the Room



CAUTION!

- If you are using the device in a room for the first time, keep an eye on it in case you need to remove any obstacles so that the device can effectively clean the entire room.
-
- Remove any objects from the floor that may get caught in the nozzle (13) or prevent the device from cleaning. In particular, do not leave plastic bags on the floor.
 - Make sure that no cables, cords, or fringes, for example from curtains or tablecloths, are in the path of the device.
 - Remove all objects that could be tipped over (e.g. vases, small lamps, decorations).
 - The distance between two objects (e.g. wall and shelf) must be at least 40 cm so that the device can get through.
 - The device can get stuck under furniture which it can just about get under. Block its path, for example, with flower pots that are heavy enough not to get knocked over.

Starting the Device

1. Make sure that the dust container (1) is empty, the device is free of any contamination (see the "Cleaning, Maintenance Work and Storage" chapter) and the battery is charged up.
2. If necessary, fix a dust cloth to the attachment for the dust cloth (10) if you want to use the device on hard floors, or remove the attachment for the dust cloth (see the "Using the Dust Cloth" section) if you want to use the device on a carpet.
3. Place the robot vacuum cleaner on the floor.
4. To switch on the robot vacuum cleaner, move the On/Off switch (4) to position I.
5. To switch off the robot vacuum cleaner, move the On/Off switch to position 0.
6. After each use, empty the dust container and remove any contamination (see the "Cleaning, Maintenance Work and Storage" chapter).

Cleaning, Maintenance Work and Storage







CAUTION!

- During cleaning and maintenance work, the device must not be connected to the mains power and must be switched off!
 - Only the dust container may be rinsed out. The device must not be immersed in water or any other liquids. Make sure that all parts are completely dry before you insert the dust container back into the device!
 - Do not use any caustic or abrasive cleaning agents for cleaning. These can damage the surface.
-
1. Before and after every use, make sure that
 - the nozzle and ventilation openings are clear,
 - the sensors on the bottom of the device are clear of dust etc.,

- the dust cloth has been cleaned or replaced,
 - no hairs, threads, or similar things are wrapped around the wheels.
2. If necessary, just wipe down the housing with a damp cloth.
 3. Pull the dust cloth off the dust cloth holder and wash it using warm water and mild soap.
 4. Remove the dust container:
 - press the release buttons (2) on the device at the same time,
 - pull out the dust container.
 5. Open the dust container by flipping the locking lug forwards and pushing it up.
 6. Empty the dust container over a rubbish bin.
 7. Also clean the dust filter over a rubbish bin after each use. This is located inside the dust container.
 8. Clean the dust container if necessary with clear, warm water. Then allow it to dry completely before you insert it back into the device. **When you insert the dust container, make sure that it fits correctly in the dust container compartment.**
 9. Reinsert the dust filter. **When you insert the filter, make sure that it fits correctly!**
 10. Attach a clean and dry dust cloth to the dust cloth holder.
 11. You should store the device and accessories in a dry, cool place which is protected from sunlight and is out of the reach of children and animals.

Care

Material dust cloth: 100 % polyester

-  hand wash up to max. 30 °C
-  do not bleach
-  do not dry in the dryer
-  do not iron
-  do not dry clean

- Only wash with a mild detergent.
- Do not use any softener.

Troubleshooting

If the device stops working properly, first check whether you are able to correct the problem yourself.



Do not attempt to repair a defective electrical device yourself!

Problem	Possible cause / solution
The device does not work.	<ul style="list-style-type: none"> • Is the battery charged up? • Is the On/Off switch in position I?
The battery of the device is not charging.	<ul style="list-style-type: none"> • Check whether the mains adapter is correctly connected to the plug socket. • Is the mains adapter defective? • Is the socket defective? Try another socket. • Check the fuse of your mains connection.

Problem	Possible cause / solution
Low suction force.	<ul style="list-style-type: none"> Is the nozzle blocked, the dust container full, or the filter dirty?
The device stops, but remains switched on.	<ul style="list-style-type: none"> Check whether the wheels are blocked. Is the nozzle blocked, the dust container full, or the filter dirty?
The device rotates around its own axis.	<ul style="list-style-type: none"> Is a wheel blocked?

Technical Data

Device

Model number:	HZ-01
Article number:	Z 09860
Diameter:	33 cm
Height:	10 cm
Battery:	7.4 V; Li ion
Battery capacity:	1800 mAh
Battery charge duration:	4 – 9 hours
Operating duration:	max. 60 minutes

Mains adapter

Model number:	DZ006HL090050V
Voltage supply	
– In:	100 - 240 V~ 50/60 Hz
– Out:	9 V DC, 500 mA
Protection class:	II / IP20



Customer Service / Importer:

DS Produkte GmbH
Am Heisterbusch 1
19258 Gallin
Germany
Tel.: +49 38851 314650

(Calls to German landlines are subject to charges. The cost varies depending on the service provider.)

Disposal



The packaging material is recyclable. Please dispose of it in an environmentally friendly manner and take it to a recycling centre.



Dispose of the device in an environmentally friendly manner. It should not be disposed of in the normal domestic waste. Dispose of it at a recycling centre for used electrical and electronic devices.



You can obtain more information from your local authorities.



Non-rechargeable and rechargeable batteries should be removed prior to disposal of the device and disposed of separately from the device. To protect the environment, non-rechargeable and rechargeable batteries may not be disposed of with normal household waste, but must be taken to suitable collection points. Also note the relevant statutory regulations governing the disposal of batteries.

Contenu

Utilisation conforme _____	25
Consignes de sécurité _____	25
Composition _____	27
Vue générale de l'appareil _____	28
Fonctions de base _____	29
Avant la première utilisation _____	29
Utilisation _____	31
Nettoyage, opérations de maintenance et rangement _____	31
Entretien _____	32
Dépannage _____	33
Caractéristiques techniques _____	33
Mise au rebut _____	34

Explication des symboles utilisés



Consignes de sécurité : lisez attentivement ces consignes de sécurité et observez-les minutieusement afin d'éviter tout risque de blessure ou de dégâts matériels.



Informations complémentaires



Lisez les instructions avant utilisation!



Classe de protection II



À n'utiliser qu'en intérieur !



Catégorie de rendement énergétique V

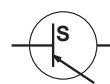

Bloc d'alimentation et de commutation

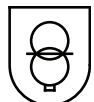

Coupure électrique sûre (transformateur)



Polarité de la fiche creuse (bloc d'alimentation)

Chère cliente, cher client,

Nous vous félicitons d'avoir fait l'acquisition de cet **aspirateur robot**.

Veuillez lire attentivement le présent mode d'emploi avant la première utilisation de l'appareil et le conserver précieusement pour toute consultation ultérieure. Si vous donnez ou prêtez cet appareil à une tierce personne, n'oubliez pas d'y joindre ce mode d'emploi.

Le fabricant et l'importateur déclinent toute responsabilité en cas de non-observation des instructions qu'il contient. Pour toute question concernant l'appareil et ses pièces de rechange et accessoires, vous pouvez contacter le service après-vente à partir de notre site Internet : **www.service-shopping.de**

Utilisation conforme

- Cet appareil convient pour aspirer la poussière domestique normale sur tapis et sols durs. Il est conçu uniquement pour un usage à l'intérieur, dans le secteur domestique, et il ne convient pas pour les applications industrielles.
- L'appareil ne convient pas pour le nettoyage de tapis et moquettes à poils longs / franges.
- N'aspirez en aucun cas les matières suivantes :
 - les liquides ou les textiles mouillés ;
 - les cendres, mégots, allumettes encore incandescents, etc. ;
 - les substances chimiques (par ex. les acides, les produits nettoyants) ;
 - les matières combustibles ou inflammables ;
 - les poussières très fines (par ex. la poussière de béton) ou le toner ;
 - les objets durs à angles vifs, tels que des éclats de verre assez gros.
- Utilisez cet appareil uniquement tel qu'indiqué dans le présent mode d'emploi. Toute autre utilisation est considérée comme non conforme.
- Tout défaut imputable à une utilisation non conforme, à une détérioration ou à des tentatives de réparation est exclu de la garantie. L'usure normale est également exclue de la garantie.

Consignes de sécurité

- Cet appareil peut être utilisé par les enfants à partir de 8 ans et les personnes dont les capacités physiques, sensorielles ou mentales sont réduites ou manquant d'expérience et/ou de connaissances lorsqu'elles sont sous surveillance ou qu'elles ont été instruites quant à l'utilisation de l'appareil en toute sécurité et qu'elles ont compris les risques en découlant. Le nettoyage et la maintenance de l'utilisateur ne doivent pas être réalisés par les enfants.
- Tenez l'appareil et son cordon d'alimentation hors de portée des animaux et des enfants de moins de 8 ans.
- Il convient de surveiller les enfants pour s'assurer qu'ils ne jouent pas et/ou ne se blessent pas avec l'appareil. Les enfants ne doivent pas s'asseoir sur l'appareil ni l'utiliser comme un chariot.
- L'appareil doit toujours être débranché du secteur lorsqu'il n'est pas sous surveillance, avant d'être assemblé, démonté ou nettoyé.
- Ne plongez jamais l'appareil, le cordon d'alimentation et la fiche dans l'eau ou tout autre liquide et assurez-vous qu'ils ne risquent pas de tomber dans l'eau ou d'être mouillés.
- Si l'appareil lui-même, son cordon d'alimentation ou sa fiche sont endommagés, c'est au fabricant, au service après-vente ou à toute personne aux qualifications similaires (par ex. un atelier spécialisé) qu'il revient de le réparer afin d'éviter tout danger.



Risques de blessure

- Ne laissez pas l'appareil et son emballage à la portée des enfants ou des animaux. Ils risqueraient de se blesser et de s'étouffer avec !



Risque d'électrocution et risque d'incendie

- N'utilisez pas l'appareil en présence de gaz facilement inflammables dans l'atmosphère.
- Ne touchez pas à l'appareil avec les mains humides. Ne l'utilisez pas en plein air ou dans des locaux à taux d'humidité élevé.
- N'aspirez jamais de liquides. Ne versez aucun liquide dans le bac à poussière.
- Conservez l'appareil exclusivement dans des locaux secs.
- En cas d'endommagement ou d'anomalie quelconque (par ex. bruits insolites, dégagement d'odeur suspecte ou de fumée), coupez immédiatement l'appareil.
- Ne portez pas l'appareil et ne tirez pas l'adaptateur secteur par le cordon d'alimentation électrique. Manipulez toujours le cordon avec précaution. Évitez de pincer le cordon dans les portes ou de le tirer sur des coins ou des arêtes vives. Tenez le cordon à l'écart de surfaces chaudes.
- Branchez l'adaptateur secteur uniquement sur une prise dont la tension secteur correspond aux indications de la plaque signalétique de l'appareil. La prise doit rester facilement accessible, même après le branchement.
- Pour votre propre sécurité, contrôlez l'appareil avant chaque utilisation et assurez-vous qu'il ne présente aucun endommagement. N'utilisez l'appareil que s'il ne présente aucun dommage apparent.
- Arrêtez l'appareil et retirez la fiche de la prise de courant
 - en cas d'orage ;
 - en cas de dysfonctionnement de l'adaptateur secteur / de la station de recharge ;
 - lorsque des liquides ou des corps étrangers se sont introduits dans l'appareil.
- Pour extraire la fiche de la prise de courant, tirez toujours sur la fiche, jamais sur le cordon. Ne saisissez la fiche qu'avec les mains sèches.



Risques liés aux piles rechargeables (accus)

- L'ingestion d'accus peut être mortelle. En cas d'ingestion d'accus, faites immédiatement appel aux secours médicaux.
- Avant de mettre le pack d'accus en place, assurez-vous que les contacts sont propres ; nettoyez-les si nécessaire.
- Utilisez uniquement le type de pile indiqué dans les caractéristiques techniques.
- Si les accus fuient, évitez tout contact de la peau, des yeux ou des muqueuses avec l'électrolyte. En cas de contact avec l'électrolyte, rincez immédiatement et abondamment à l'eau claire les zones touchées, puis consultez un médecin sans attendre.
- Des accus qui fuient doivent être immédiatement retirés de l'appareil. Nettoyez les contacts avant de mettre les nouveaux accus en place.
- Il est interdit de démonter les accus, de les jeter au feu, de les plonger dans un quelconque liquide ou de les court-circuiter.

Évitez les détériorations de l'appareil et du matériel !

- Le bac à poussière doit être complètement séché après avoir été lavé avant de pouvoir être remis en place.
- Utilisez l'appareil uniquement s'il est intégralement assemblé. Le bac à poussière et le filtre doivent être montés.
- Pour que personne ne risque de trébucher, veillez à ce que les câbles branchés ne gênent pas le passage.
- N'introduisez aucun objet dans les orifices / le suceur de l'appareil et assurez-vous que ces derniers ne sont pas obstrués.
- Utilisez uniquement les accessoires d'origine du fabricant.
- Avant de mettre l'appareil en marche, vous devez vous assurer qu'aucun objet ne jonche au sol qui pourrait bloquer le suceur ou empêcher l'appareil de circuler pendant le nettoyage. Assurez-vous que l'appareil ne puisse pas rester bloqué dans des câbles ou des rideaux. Il pourrait par exemple se prendre dans le cordon d'une lampe de chevet et la faire tomber de sa table.
- Conservez l'appareil dans un endroit sec sur une plage de température allant de 0 à 40 °C.
- Ne posez jamais d'objets sur l'appareil.
- Ne couvrez jamais les orifices d'aération.
- Veillez à ce que l'appareil ne soit pas soumis à des chocs ; maintenez-le loin de toute flamme ou toute source de forte chaleur ou d'humidité et ne le laissez pas en plein soleil. Ne laissez pas tomber l'appareil.
- N'essayez pas de graisser les roulettes avec de l'huile ou tout autre lubrifiant. Cela favoriserait l'adhésion de poussière et de saletés sur les roulettes.

Composition

- Aspirateur robot
- Fiche secteur
- Accus
- 3 x chiffons à poussière

Vue générale de l'appareil

Vue de dessus

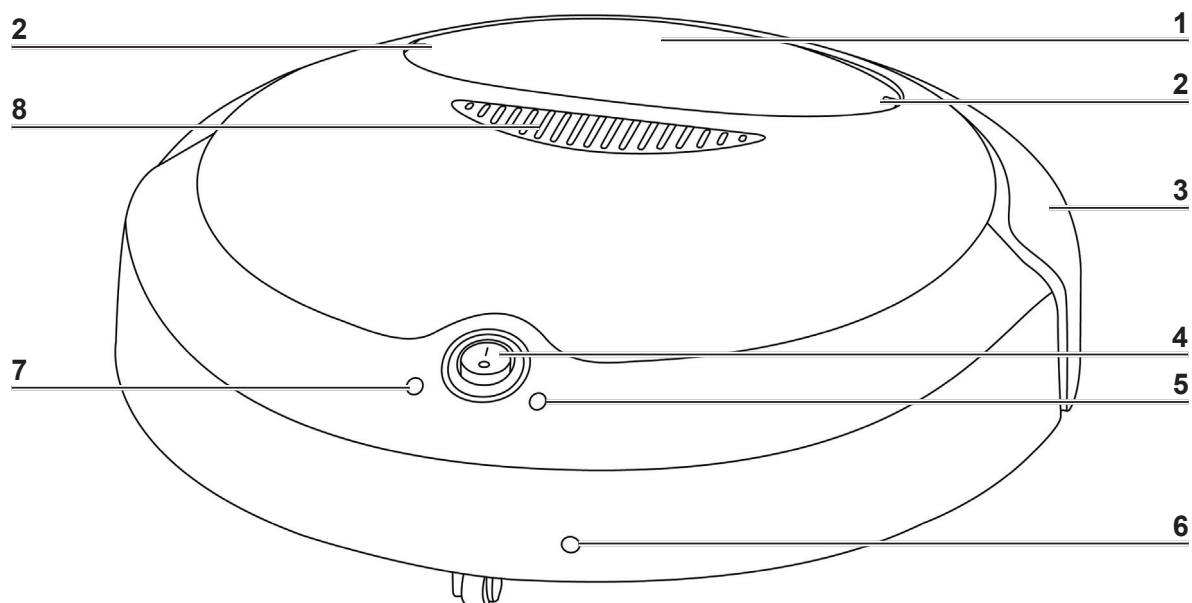

- | | |
|--|------------------------------|
| 1 Bac à poussière avec filtres (sous le cache dans l'appareil) | 5 Témoin lumineux de service |
| 2 Touche de déverrouillage du bac à poussière | 6 Raccordement au secteur |
| 3 Pare-chocs | 7 Témoin lumineux de charge |
| 4 Interrupteur marche/arrêt | 8 Aération |
| | Sans illustration : butoirs |

Vue de dessous

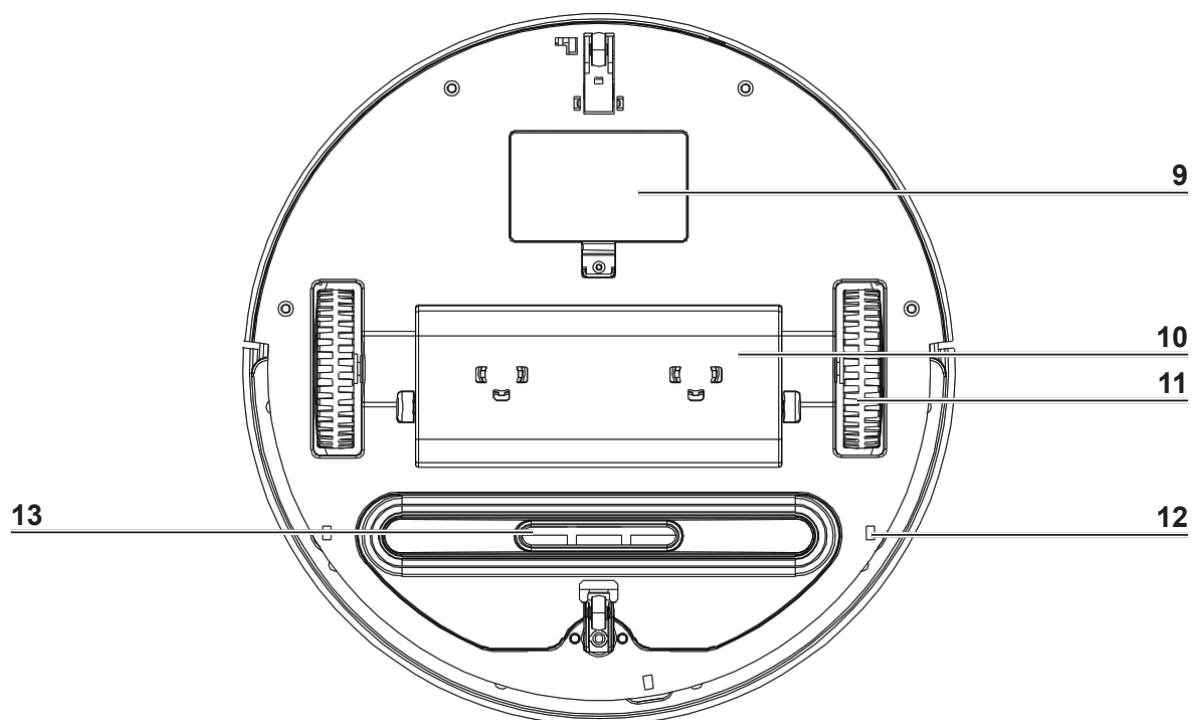

- | | |
|------------------------------------|-------------|
| 9 Compartiment des accus | 12 Capteurs |
| 10 Embout pour chiffon à poussière | 13 Suceur |
| 11 Roues d'entraînement | |

Fonctions de base

- Cet aspirateur robot aspire par le suceur les salissures jonchant au sol. Il est équipé d'un chiffon qui assure un nettoyage plus efficace.
- Grâce à ses capteurs, l'appareil peut détecter un mur ou d'autres obstacles et modifier son sens de circulation.
- Les capteurs placés en face inférieure de l'appareil détectent la présence de marches ou d'autres baisses de niveau et empêchent ainsi l'appareil de tomber.

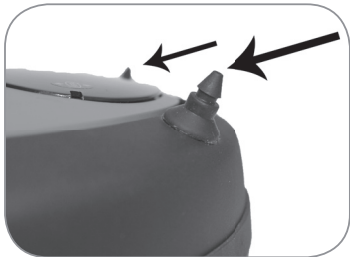

- L'aspirateur robot est équipé de deux butoirs sur le devant des pare-chocs. Ceux-ci empêchent l'aspirateur de rouler sous les armoires ou étagères, où il pourrait se coincer.

Avant la première utilisation

Avant de pouvoir utiliser l'appareil, il faut :

- déballer toutes les pièces fournies et éliminer tous les éléments d'emballage et ayant servi au transport ;
- retrait et charger les accus de l'appareil.

Déballage des pièces fournies



ATTENTION !

- Ne laissez pas l'adaptateur secteur branché pendant une période prolongée. Une fois le rechargement terminé, débranchez-le du secteur.
 - Tenez l'adaptateur secteur, le cordon et l'appareil à distance des radiateurs ou autres sources de chaleur, ne les exposez pas à la lumière directe du soleil.
 - Ne laissez pas les emballages à la portée des enfants ou des animaux. Risque de suffocation !
-
- Sortez toutes les pièces de leur emballage, assurez-vous que l'ensemble livré est complet (voir paragraphe « Composition ») et ne présente pas de dommages imputables au transport. Si des éléments présentent des dommages, ne les utilisez pas (!), contactez le service après-vente.
 - Retirez les sécurisations de transport restantes et les films protecteurs éventuellement présents.

Mise en place / retrait des accus



ATTENTION !

- Durant la mise en place / le retrait des accus, l'appareil ne doit pas être branché sur le secteur.
- **N'ouvrez en aucun cas les accus !**

Pour mise en place ou pour extraire les accus, procédez comme suit :

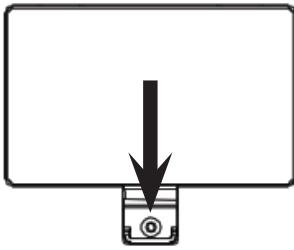

- Desserrez la vis, du doigt dans l'évidement, relevez le cache du compartiment des accus.
- Mise en place: Insérez la connectique pour les loger correctement dans leur compartiment. Fermez le cache du compartiment des accus et revissez correctement les deux vis.
- Retrait: Pour extraire par le haut les accus, déconnectez-les en appuyant sur le cran d'arrêt.

Rechargement des accus



- Ne rechargez pas les accus (9) de l'appareil dans des endroits humides et veillez à une température ambiante entre 15°C et 35°C.
- Videz entièrement les accus tous les quelques mois pour les recharger ensuite. Pour décharger les accus, utilisez l'appareil jusqu'à ce qu'il s'immobilise, la station de recharge devant être débranchée. Rechargez ensuite les accus.
- Avant la première utilisation, il faut attendre env. 8 à 9 heures, puis les fois d'après env. 4 à 6 heures, avant que des accus vides soient complètement rechargés. Les accus n'atteignent leur pleine puissance qu'après 2 à 3 cycles complets de charge.
- L'appareil ne démarre pas tant qu'il est branché au secteur.

1. Raccordez le cordon de l'adaptateur secteur directement à l'appareil.
2. Branchez la fiche d'alimentation de l'adaptateur secteur dans une prise de courant aisément accessible.
3. La recharge commence alors. Le témoin lumineux de charge (7) s'allume en vert. Lorsque le témoin lumineux de charge s'allume en rouge, les accus sont entièrement chargés et l'appareil est prêt à fonctionner.
4. Débranchez l'appareil du secteur au bout d'environ 4 à 6 heures.

Utilisation du chiffon à poussière



- Pour nettoyer les sols durs, utilisez le chiffon à poussière qui, en plus des miettes, permet d'éliminer la poussière.
- Pour le nettoyage des tapis, retirez l'embout du chiffon à poussière.

1. À la livraison, celui-ci se trouve sur l'appareil. Le chiffon à poussière se fixe uniquement à l'aide de la fermeture velcro.
2. Si vous ne souhaitez pas utiliser le chiffon à poussière, retirez-le de l'embout.
3. Sans oublier l'embout (10) lui-même qui s'enlève tout simplement en tirant dessus.
4. Lorsque vous souhaitez ultérieurement remettre l'embout en place, insérez d'abord un cran d'arrêt dans le logement prévu à cet effet puis le deuxième dans l'autre logement en exerçant une certaine pression.

Utilisation

Préparation de la pièce



ATTENTION !

- Pour toute première utilisation dans une pièce, observez l'appareil lors du nettoyage et enlevez les obstacles éventuels pour qu'il puisse nettoyer effectivement toute la pièce.
-
- Enlevez tous les objets jonchant au sol qui pourraient bloquer le suceur (**13**) ou empêcher l'appareil de circuler pendant le nettoyage. Veillez en particulier à éliminer tous les sachets plastiques jonchant au sol.
 - Veillez à ce que l'appareil ne puisse accéder à aucun câble, cordon ou frange, par ex. des rideaux ou des nappes.
 - Eloignez tous les objets pouvant être renversés (par ex. vases, petites lampes, objets de décoration).
 - L'écart entre deux objets (par ex. mur et étagère) doit être d'au moins 40 cm pour que l'appareil puisse passer.
 - Il se peut que l'appareil reste coincé sous un meuble sous lequel il est tout juste arrivé à passer. Bloquez l'accès par exemple à l'aide de pots de fleur suffisamment lourds pour ne pas pouvoir être renversés.

Lancement de l'appareil

1. Assurez-vous que le bac à poussière (**1**) est vide, que l'appareil est exempt d'impuretés (voir paragraphe « Nettoyage, opérations de maintenance et rangement ») et que les accus sont rechargés.
2. Fixez éventuellement un chiffon à poussière sur l'embout pour chiffon à poussière (**10**) si vous souhaitez utiliser l'appareil sur des sols durs, ou bien retirez l'embout du chiffon à poussière (voir paragraphe « Utilisation du chiffon à poussière ») si vous souhaitez utiliser l'appareil sur un tapis/une moquette.
3. Placez l'aspirateur robot sur le sol.
4. Pour mettre en marche l'aspirateur robot, placez l'interrupteur marche/arrêt (**4**) sur la position **I**.
5. Pour éteindre l'aspirateur robot, placez l'interrupteur marche/arrêt sur la position **0**.
6. Après chaque utilisation, videz le bac à poussière et éliminez les éventuelles impuretés (voir paragraphe « Nettoyage, opérations de maintenance et rangement »).

Nettoyage, opérations de maintenance et rangement



ATTENTION !

- Lors des opérations de nettoyage et de maintenance, l'appareil ne doit pas être branché au secteur et doit être éteint !
- Seul le bac à poussière se rince à l'eau. L'appareil ne doit jamais être immergé dans l'eau ni dans tout autre liquide. Veillez à ce que toutes les pièces soient entièrement sèches avant de remettre en place le bac à poussière dans l'appareil.

- Pour le nettoyage, n'utilisez pas de produits corrosifs ou abrasifs. Ceux-ci risqueraient d'endommager les surfaces.
-
1. Avant et après chaque utilisation, veillez à ce que
 - le suceur et les orifices d'aération soient dégagés ;
 - les capteurs en face inférieure de l'appareil soient exempts de poussière ou autres ;
 - le chiffon à poussière soit propre ou changé ;
 - aucun cheveu, aucun fil et autres ne soit enroulé autour des roues.
 2. Si nécessaire, nettoyez le corps de l'appareil avec un chiffon humide uniquement.
 3. Retirez le chiffon à poussière de son support et nettoyez-le à l'eau chaude légèrement savonneuse.
 4. Retirez le bac à poussière :
 - appuyez simultanément sur les touches de déverrouillage (2) se trouvant sur l'appareil ;
 - extrayez le bac à poussière.
 5. Ouvrez le bac à poussière en rabattant le cran d'arrêt vers l'avant puis en le pressant pour le relever.
 6. Videz le bac à poussière au-dessus d'une poubelle.
 7. Après chaque utilisation, nettoyez également le filtre au-dessus d'une poubelle. Celui-ci se trouve dans le bac à poussière.
 8. Nettoyez le bac à poussière en cas de besoin à l'eau claire et chaude. Laissez-le ensuite sécher intégralement avant de le remettre en place dans l'appareil. **Lors de la mise en place, veillez à ce que le bac à poussière soit correctement logé dans son compartiment.**
 9. Remettez le filtre à poussière en place. **Lors de la mise en place, veillez à ce que le filtre soit correctement logé.**
 10. Fixez un chiffon à poussière propre et sec sur le support de chiffon à poussière.
 11. Entreposez l'appareil et les accessoires dans un endroit sec et frais, à l'abri du soleil et hors de portée des enfants et des animaux.

Entretien

Matière chiffon à poussière: 100% polyester



Lavage à la main
jusqu'à maxi 30 °C



ne pas blanchir



ne pas sécher
dans un séchoir



ne pas repasser



nettoyage chimique interdit

- Ne laver qu'avec un détergent doux.
- Ne pas utiliser d'assouplissant.

Dépannage

Si l'appareil ne fonctionne pas correctement, examinez tout d'abord le problème pour constater si vous pouvez y remédier vous-même.



N'essayez pas de réparer vous-même un appareil électrique défectueux !

Problème	Cause possible / solution
L'appareil ne fonctionne pas.	<ul style="list-style-type: none"> • Les accus sont-ils chargés ? • Est-ce que l'interrupteur marche/arrêt se trouve en position I ?
Les accus de l'appareil ne se rechargent pas.	<ul style="list-style-type: none"> • Vérifiez si l'adaptateur secteur est raccordé correctement à la prise de courant. • L'adaptateur secteur est-il défectueux ? • La prise est-elle défectueuse ? Essayez avec une autre prise de courant. • Contrôlez le fusible du secteur.
La puissance d'aspiration est trop faible.	<ul style="list-style-type: none"> • Le suceur est-il bouché, le bac à poussière est-il plein ou le filtre est-il encrassé ?
L'appareil s'immobilise mais reste enclenché.	<ul style="list-style-type: none"> • Vérifiez si les roues sont bloquées. • Le suceur est-il bouché, le bac à poussière est-il plein ou le filtre est-il encrassé ?
L'appareil tourne autour de son axe.	<ul style="list-style-type: none"> • Une des roulettes est-elle bloquée ?

Caractéristiques techniques

Appareil

N° de modèle :	HZ-01
Référence article :	Z 09860
Diamètre :	33 cm
Hauteur :	10 cm
Accus :	7,4 V; Li-Ion
Capacité des accus :	1800 mAh
Temps de charge des accus :	4 à 9 heures
Durée de service :	max. 60 minutes

Adaptateur secteur

N° de modèle :	DZ006HL090050V
Tension d'alimentation	
– entrée :	100 - 240 V~ 50/60 Hz
– sortie :	9 V cc, 500 mA
Classe de protection :	II / IP20

Service après-vente / Importateur :

DS Produkte GmbH
Am Heisterbusch 1
19258 Gallin
Allemagne
Tél. : +49 38851 314650

(Prix d'un appel vers le réseau fixe allemand. Coût variable selon le prestataire.)



Mise au rebut



Les matériaux d'emballage sont recyclables. Débarrassez-vous de l'emballage dans le respect de l'environnement en le déposant à un point de collecte prévu à cet effet.



Éliminez cet appareil conformément aux prescriptions pour la protection de l'environnement. Ne le jetez pas avec les ordures ménagères. Remettez-le à une station de collecte et de recyclage d'appareils électriques et électroniques usagés.

Pour de plus amples renseignements à ce sujet, adressez-vous aux services municipaux compétents.



Avant la mise au rebut de l'appareil, les accumulateurs et les piles doivent en être retirés et recyclés séparément. Au sens de la protection de l'environnement, les piles et les accus ne doivent pas être jetés avec les ordures ménagères. Ils doivent être remis à un point de collecte approprié. Veuillez par ailleurs respecter la réglementation légale en vigueur applicable à la mise au rebut des piles.

Inhoud

Doelmatig gebruik _____	36
Veiligheidsinstructies _____	36
Leveringsomvang _____	38
Overzicht van het apparaat _____	39
Belangrijke functies _____	40
Vóór het eerste gebruik _____	40
Gebruik _____	42
Reinigen, onderhoudswerkzaamheden en opbergen _____	42
Onderhoud _____	43
Storingen verhelpen _____	43
Technische gegevens _____	44
Verwerking _____	44

Uitleg van de symbolen



Veiligheidsaanwijzingen: Lees deze aandachtig door en houdt u zich hieraan om lichamelijk letsel en materiële schade te voorkomen.



Aanvullende informatie



Lees de instructies voor gebruik!



Beschermingsklasse II



Uitsluitend binnenshuis gebruiken!



Energie-efficiëntieklasse V

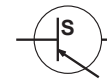

DC/DC-omzetter

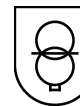

Veilige elektrische scheiding (transformator)



Polariteit van de coaxiale stekker (voeding)

Geachte klant,

Wij zijn blij dat u heeft besloten tot de aankoop van deze **zuigrobot**.

Lees vóór het eerste gebruik van het apparaat de handleiding zorgvuldig door, en bewaar deze om hem later nog eens te kunnen nalezen. Wanneer u het apparaat aan iemand anders geeft, moet tevens deze handleiding worden overhandigd.

Fabrikant en importeur aanvaarden geen aansprakelijkheid, wanneer de informatie in deze handleiding niet in acht wordt genomen.

Neem bij vragen over het apparaat en over onderdelen/toebehoren contact op met de klantenservice via onze website:

www.service-shopping.de

Doelmatig gebruik

- Dit apparaat is bedoeld voor het opzuigen van normaal huisstof op tapijten en harde vloeren. Het is alleen geschikt voor particulier gebruik in binnenruimten, niet voor commerciële doeleinden.
- Het apparaat is niet geschikt voor pluche of hoogpolige tapijten.
- Zuig in geen geval de volgende dingen op:
 - vloeistoffen of natte stoffen
 - gloeiende as, sigarettenpeuken, luciferstokjes enz.
 - chemische stoffen (bijv. zuren, reinigingsmiddelen)
 - brandbare of ontvlambare stoffen
 - zeer fijn stof (bijv. betonstof) of toner
 - scherpe, harde voorwerpen zoals bijv. grote glassplinters
- Gebruik het apparaat uitsluitend zoals beschreven in de handleiding. Elk ander gebruik geldt als niet-doelmatig.
- Alle gebreken die zijn ontstaan door ondeskundige behandeling, beschadiging of reparatiepogingen, zijn uitgesloten van garantie. Dit geldt ook voor de normale slijtage.

Veiligheidsinstructies

- Dit apparaat kan worden gebruikt door kinderen vanaf 8 jaar en ook door personen met beperkte lichamelijke, sensorische of geestelijke vermogens of personen die niet beschikken over ervaring en/of kennis, wanneer zij onder toezicht staan en instructies hebben gekregen hoe het apparaat op een veilige manier kan worden gebruikt en wanneer zij de daarmee gepaard gaande gevaren hebben begrepen. Reiniging en gebruikersonderhoud mogen niet worden uitgevoerd door kinderen.
- Kinderen jonger dan 8 jaar en dieren moeten uit de buurt worden gehouden van het apparaat en het aansluitsnoer.
- Kinderen moeten onder toezicht staan om ervoor te zorgen dat zij niet met het apparaat spelen en/of zich door het apparaat verwonden. Kinderen mogen niet op het apparaat gaan zitten of het gebruiken als loopauto.
- Wanneer het apparaat niet onder toezicht staat, en vóór het monteren, demonteren of reinigen moet het altijd van het stroomnet worden geïsoleerd.
- Dompel het apparaat, het netsnoer en de stekker nooit in water of andere vloeistoffen, en zorg ervoor dat deze niet in het water kunnen vallen of nat kunnen worden.

- Wanneer het apparaat, het aansluitsnoer of de stekker van het apparaat is beschadigd, dan moeten deze door de fabrikant of klantenservice of een soortgelijk gekwalificeerde persoon (bijv. gespecialiseerde werkplaats) worden vervangen, om gevaren te voorkomen.



Verwondingsgevaren

- Houd kinderen en dieren uit de buurt van het apparaat en het verpakkingsmateriaal. Er bestaat verwondings- en verstikkingsgevaar!



Gevaar voor elektrische schokken en brand

- Gebruik het apparaat niet wanneer er licht ontvlambare gassen in de lucht aanwezig zijn.
- Raak het apparaat niet aan met vochtige handen. Gebruik het niet in de openlucht of in ruimten met een hoge luchtvochtigheid.
- Zuig nooit vloeistoffen op. Vul het stofreservoir niet met vloeistoffen.
- Berg het apparaat uitsluitend op in droge binnenruimten.
- Bij schade/storingen (bijv. ongewone geluiden, geur- of rookontwikkeling) dient u het apparaat onmiddellijk uit te schakelen.
- Draag of trek de voedingseenheid niet aan het snoer, behandel het snoer altijd zeer zorgvuldig. Voorkom dat het snoer bekneld raakt tussen deuren en trek het niet over scherpe randen of hoeken heen. Houd het snoer uit de buurt van hete oppervlakken.
- Sluit de voedingseenheid uitsluitend aan op een contactdoos, waarvan de netspanning overeenstemt met de gegevens op het typeplaatje van het apparaat. De contactdoos moet ook na het aansluiten goed toegankelijk blijven.
- Controleer het apparaat in het belang van uw eigen veiligheid vóór elke ingebruikname op beschadigingen. Gebruik het apparaat alleen als het geen schade vertoont!
- Schakel het apparaat uit en trek de netstekker uit de contactdoos,
 - bij onweer,
 - bij fouten van de voedingseenheid/het laadstation,
 - wanneer er vloeistoffen of vreemde voorwerpen in het apparaat terecht zijn gekomen.
- Trek het snoer altijd aan de netstekker uit de contactdoos, trek nooit aan het snoer zelf. Pak de netstekker uitsluitend vast met droge handen.



Gevaar door oplaadbare batterijen (accu's)

- Accu's kunnen levensgevaarlijk zijn als ze worden ingeslikt. Als een accu werd ingeslikt, dan moet onmiddellijk een beroep worden gedaan op medische hulp.
- Controleer vóór het plaatsen van de accupack of de contacten schoon zijn, en reinig deze eventueel.
- Gebruik uitsluitend het batterijtype dat staat vermeld in de technische gegevens.
- Wanneer de accu heeft gelekt, voorkom dan dat huid, ogen en slijmvliezen in contact komen met het accuzuur. Bij contact met batterijzuur moet u de desbetreffende plaatsen direct met veel schoon water spoelen en onmiddellijk een arts raadplegen.

- Verwijder een uitgelopen accu onmiddellijk uit het apparaat. Maak de contacten schoon, voordat u een nieuwe accu erin plaatst.
- De accu mag niet gedemonteerd, in vuur geworpen, in vloeistoffen gedompeld of kortgesloten worden.

Voorkomen van materiële schade en schade aan het apparaat

- Het stofreservoir moet na het wassen volledig droog zijn, voordat het weer mag worden teruggeplaatst.
- Gebruik het apparaat alleen als het volledig is gemonteerd. Stofreservoir en filter moeten zijn geplaatst.
- Aangesloten kabels mogen geen struikelgevaar vormen.
- Steek niets in de openingen/mond van het apparaat en let erop, dat deze niet zijn verstopt.
- Gebruik uitsluitend origineel toebehoren van de fabrikant.
- Voordat u het apparaat in bedrijf neemt, moet u ervoor zorgen dat de vloer vrij is van rondslingerende voorwerpen, die verstrikt zouden kunnen raken in het mondstuk of die het apparaat tijdens het reinigen zouden kunnen hinderen. Zorg ervoor dat het apparaat niet verstrikt kan raken in kabels of gordijnen. Het zou bijv. in de kabel van een tafellamp verstrikt kunnen raken, waardoor deze van de tafel wordt getrokken.
- Bewaar het apparaat op een droge plek bij temperaturen tussen 0 en 40 °C.
- Zet nooit voorwerpen op het apparaat.
- Dek de ventilatie-openingen nooit af.
- Bescherm het apparaat tegen hitte, open vuur, direct zonlicht, vocht en schokken. Laat het apparaat niet vallen.
- Probeer niet om de wielen te smeren met smeermiddel of olie. Daarna zou er meer stof of vuil aan de wielen blijven plakken.

Leveringsomvang

- Zuigrobot
- Netstekker
- Accu
- 3 x stofdoek

Overzicht van het apparaat

Bovenkant

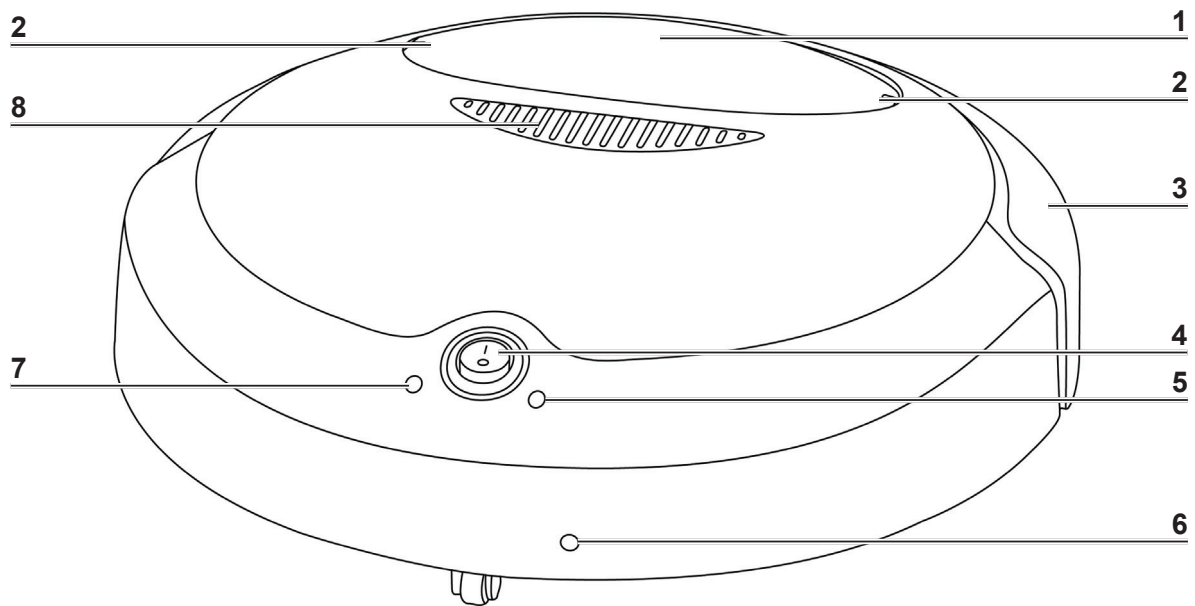

- | | |
|--|-------------------------------|
| 1 Stofreservoir met filters (onder de afdekking in het apparaat) | 5 Controlelampje bedrijf |
| 2 Ontgrendelingstoets van het stofreservoir | 6 Aansluiting voor netstekker |
| 3 Stootrand | 7 Controlelampje lading |
| 4 Aan-/Uitschakelaar | 8 Ventilatie |
| | Niet afgebeeld: stopper |

Onderkant

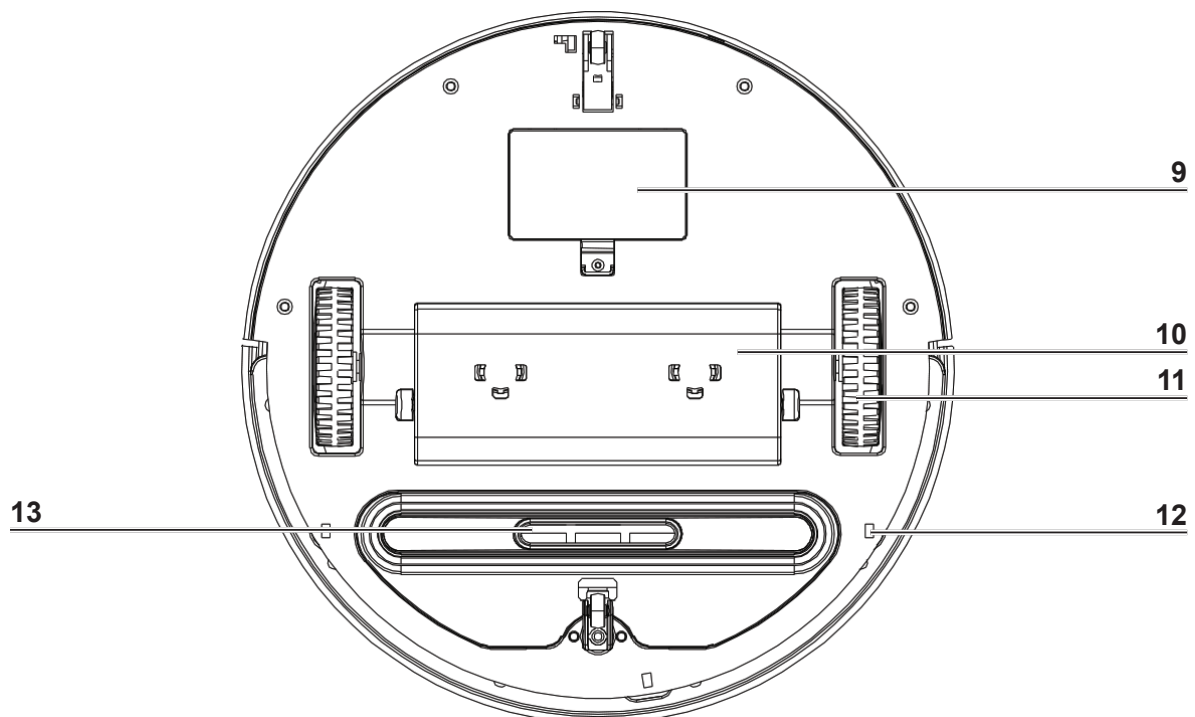

- | | |
|-------------------------------|-------------|
| 9 Accuvak | 12 Sensoren |
| 10 Opzetstuk voor de stofdoek | 13 Mond |
| 11 Aandrijfwielen | |

Belangrijke functies

- Deze zuigrobot zuigt met behulp van de mond los vuil op. Voor een efficiëntere reiniging beschikt hij over een veegdoek.
- Dankzij zijn sensoren kan het apparaat een muur of andere obstakels herkennen en zijn rijrichting veranderen.
- De sensoren aan de onderkant van het apparaat herkennen treden of andere verlagingen, zodat het apparaat niet naar beneden kan vallen.

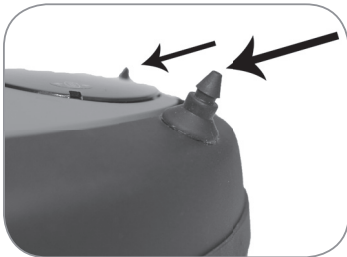

- Deze zuigrobot beschikt over twee stoppers aan de top van de stootranden. Deze vermijden, dat de zuigrobot kan varen onder kasten en rekken, op grond waarvan hij zou kunnen komen te zitten.

Vóór het eerste gebruik

Voordat u het apparaat kunt gebruiken, moet u:

- de levering uitpakken en alle transport- en verpakkingselementen verwijderen,
- de accu van het apparaat plaatsen en opladen.

Levering uitpakken



OPGELET!

- Laat de voedingseenheid niet gedurende langere tijd aangesloten. Isoleer hem na het laadproces van het net.
 - Houd de voedingseenheid, het snoer en het apparaat uit de buurt van verwarmingselementen of andere warmtebronnen zoals direct zonlicht.
 - Houd kinderen en dieren uit de buurt van het verpakkingsmateriaal. Er bestaat verstikkingsgevaar!
-
- Pak alle onderdelen uit en kijk of de levering volledig is (zie hoofdstuk 'Leveringsomvang'), en controleer op transportschade. Indien de onderdelen zijn beschadigd, gebruik ze dan niet (!), maar neem contact op met de klantenservice.
 - Verwijder alle eventuele transportbeveiligingen en beschermfolies.

Accu wegnemen / plaatsen



OPGELET!

- Het apparaat mag tijdens het wegnemen / plaatsen van de accu niet op het stroomnet zijn aangesloten.
 - **Open de accupack in geen geval!**
-

Gelieve als volgt te werk te gaan om de accu in het apparaat te plaatsen of uit het apparaat te nemen:

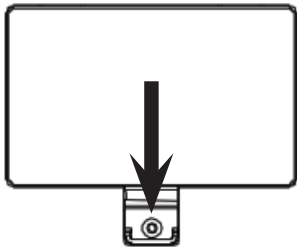

- Draai de schroef los, pak hem vast in de welving en klap de afdekking van het accuvak open.
- Plaatsen: Steek de stekkers vast en leg de accu in het accuvak. Sluit de afdekking van het accuvak en draai de twee schroeven weer vast.
- Wegnemen: Trek de accupack omhoog en maak de steekverbinding los door op het nokje te drukken.

Accu opladen



- Laad de accu (9) van het apparaat niet op vochtige plaatsen op, en zorg ervoor dat de temperatuur van de ruimte tussen 15 °C en 35 °C ligt.
 - De accu om de paar maanden volledig ontladen en daarna weer opladen. Het apparaat voor het ontladen van de accu met van het net ontkoppeld oplaadstation zonder snoer tot aan stilstand gebruiken. Vervolgens de accu opladen.
 - Het duurt voor het eerste gebruik of wanneer het apparaat lang niet werd gebruikt, ca. 8 tot 9 uur, later ca. 4 tot 6 uur, voordat een lege accu volledig is opgeladen. Zijn volledige capaciteit bereikt de accu nadat hij twee- tot driemaal volledig werd ont- en weer opgeladen.
 - Het apparaat kan niet worden ingeschakeld, zolang het is aangesloten op het stroomnet.
1. Sluit de kabel van de voedingseenheid direct aan op het apparaat.
 2. Steek de netstekker van de voedingseenheid in een goed toegankelijke contactdoos.
 3. Vervolgens begint het laadproces. Het controlelampje lading (7) licht op in rood. Als het controlelampje licht op in groen, dan is de accu volledig geladen en het apparaat klaar voor gebruik.
 4. Isoleer het apparaat na ca. 4-6 uur van het net.

Stofdoek gebruiken



- Om harde vloeren schoon te maken gebruikt u de stofdoek, om de vloer gelijktijdig te ontdoen van kruimels en stof.
 - Om tapijten te reinigen neemt u het opzetstuk voor de stofdoek eraf.
1. Het opzetstuk voor de stofdoek is bij levering voorgemonteerd. U hoeft de stofdoek alleen nog maar met behulp van de klittenband te bevestigen.
 2. Als u de stofdoek niet wilt gebruiken, dan trekt u hem van het opzetstuk af.
 3. Verwijder ook het opzetstuk voor de stofdoek (10) door het gewoon eraf te trekken.
 4. Als u het opzetstuk later weer wilt bevestigen, dan plaatst u eerst een nokje in de daartoe voorziene uitsparing, en schuift dan het tweede nokje met enige druk in de andere uitsparing.

Gebruik

De ruimte voorbereiden



OPGELET!

- Wanneer u het apparaat voor de eerste keer in een ruimte gebruikt, observeer het dan, om eventuele obstakels weg te kunnen nemen, zodat het apparaat de hele ruimte op effectieve wijze kan reinigen.
-
- Ontdoe de vloer van rondslingerende voorwerpen die verstrikt zouden kunnen raken in de mond (**13**), of die het apparaat tijdens het reinigen zouden kunnen hinderen. Laat vooral geen plastic zakken op de vloer liggen.
 - Zorg ervoor, dat het apparaat niet in aanraking komt met kabels, koorden of franjes, bijv. van gordijnen of tafellakens.
 - Verwijder alle voorwerpen die zouden kunnen worden omgestoten (bijv. vazen, kleine lampen, decoratie-artikelen).
 - De afstand tussen twee objecten (bijv. muur en rek) moet minimaal 40 cm bedragen, opdat het apparaat er tussendoor kan.
 - Het apparaat kan onder meubelstukken, waar het net nog onder past, vast blijven steken. Versper de weg, bijv. met bloempotten die zwaar genoeg zijn, zodat deze niet kunnen worden omgestoten.

Het apparaat starten

1. Zorg ervoor, dat het stofreservoir (**1**) leeg is, het apparaat vrij is van verontreinigingen (zie hoofdstuk 'Reinigen, onderhoudswerkzaamheden en opbergen') en dat de accu is opgeladen.
2. Bevestig evt. een stofdoek aan het opzetstuk (**10**) wanneer u het apparaat op harde vloeren wilt gebruiken, of verwijder het opzetstuk voor de stofdoek (zie sectie 'Stofdoek gebruiken'), wanneer u het apparaat op een tapijt wilt gebruiken.
3. Zet de zuigrobot op de vloer.
4. Om de zuigrobot in te schakelen zet u de Aan-/Uitschakelaar (**4**) in stand **I**.
5. Om de zuigrobot weer uit te schakelen zet u de Aan-/Uitschakelaar in stand **0**.
6. Maak na elk gebruik het stofreservoir leeg en verwijder eventuele verontreinigingen (zie hoofdstuk 'Reinigen, onderhoudswerkzaamheden en opbergen').

Reinigen, onderhoudswerkzaamheden en opbergen



OPGELET!

- Bij reinigings- en onderhoudswerkzaamheden mag het apparaat niet op het stroomnet zijn aangesloten en moet het zijn uitgeschakeld!
 - Alleen het stofreservoir mag worden afgespoeld. Het apparaat mag niet in water noch in andere vloeistoffen worden gedompeld. Zorg ervoor dat alle onderdelen volledig droog zijn, voordat u het stofreservoir weer in het apparaat plaatst!
 - Gebruik voor het reinigen geen bijtende of schurende reinigingsmiddelen. Deze kunnen het oppervlak beschadigen.
-

1. Zorg voor en na elk gebruik ervoor, dat
 - de mond en de ventilatieopeningen vrij zijn,
 - de sensoren aan de onderkant van het apparaat vrij zijn van stof e.d.,
 - de stofdoek schoongemaakt resp. vervangen is,
 - er geen haren, draden e.d. rond de wielen zijn gewikkeld.
2. Neem de behuizing indien nodig alleen af met een vochtige doek.
3. Trek de stofdoek van de houder af en was hem uit met warm water en milde zeep.
4. Neem het stofreservoir weg:
 - druk tegelijk op de ontgrendelingstoetsen (2) op het apparaat,
 - trek het stofreservoir eruit.
5. Open het stofreservoir door het nokje naar voren te klappen en omhoog te drukken.
6. Maak het stofreservoir leeg boven een geopende vuilnisbak.
7. Reinig ook het stoffilter na elk gebruik boven een vuilnisbak. Dit zit in het stofreservoir.
8. Reinig het stofreservoir indien nodig met schoon, warm water. Laat het vervolgens volledig drogen, voordat u het weer in het apparaat plaatst. **Als u het erin zet, let er dan op dat het stofreservoir correct in het vak zit.**
9. Zet het stoffilter weer erin. **Let er daarbij op, dat het filter correct zit!**
10. Bevestig een schone en droge stofdoek aan de stofdoekhouder.
11. Berg het apparaat en toebehoren op een droge, koele, tegen zonlicht beschermde plek op, en buiten het bereik van kinderen en dieren.

Onderhoud

Materiaal stofdoek: 100 % polyester



handwas tot max.
30°C



niet bleken



niet in de droog-
trommel drogen



niet strijken



niet chemisch reinigen

- Slecht met een mild wasmiddel wassen.
- Geen wasverzachter gebruiken.

Storingen verhelpen

Wanneer het apparaat niet naar behoren functioneert, gelieve dan eerst na te gaan of u een probleem zelf kunt verhelpen.



Probeer niet om een defect elektrisch apparaat zelf te repareren!

Probleem	Mogelijke oorzaak / oplossing
Het apparaat werkt niet.	<ul style="list-style-type: none"> • Is de accu opgeladen? • Staat de aan-/uitschakelaar op positie I?
De accu van het apparaat wordt niet opgeladen.	<ul style="list-style-type: none"> • Controleer of de voedingseenheid correct is aangesloten op de contactdoos. • Is de voedingseenheid defect? • Is de contactdoos defect? Probeer een andere contactdoos. • Controleer de zekering van uw netaansluiting.

Probleem	Mogelijke oorzaak / oplossing
De zuigkracht is te zwak.	<ul style="list-style-type: none"> Is de mond verstopt, het stofreservoir vol of het filter verstopt?
Het apparaat stopt, maar blijft ingeschakeld.	<ul style="list-style-type: none"> Controleer of de wielen zijn geblokkeerd. Is de mond verstopt, het stofreservoir vol of het filter verstopt?
Het apparaat draait om zijn eigen as.	<ul style="list-style-type: none"> Is er een wiel geblokkeerd?

Technische gegevens

Apparaat

Modelnummer:	HZ-01
Artikelnummer:	Z 09860
Diameter:	33 cm
Hoogte:	10 cm
Accu:	7,4 V; Li-Ion
Accucapaciteit:	1800 mAh
Oplaadduur accu:	4 – 9 uur
Bedrijfsduur:	max. 60 minuten

Voedingseenheid

Modelnummer:	DZ006HL090050V
Spanningsvoorziening	
– In:	100 - 240 V~ 50/60 Hz
– Out:	9 V DC, 500 mA
Beschermingsklasse:	II



Klantenservice / Importeur:

DS Produkte GmbH
Am Heisterbusch 1
D-19258 Gallin
Duitsland
Tel.: +49 38851 314650

(Niet gratis voor Duitse vaste lijnen. Kosten variëren per aanbieder.)

Verwerking



Het verpakkingsmateriaal kan worden gerecycled. Voer de verpakking op milieuvriendelijke wijze af en breng deze naar een recyclepunt.



Verwerk het apparaat op milieuvriendelijke wijze. Het hoort niet bij het huisvuil. Breng het naar een recyclingbedrijf voor oude elektrische en elektronische apparaten.



Meer informatie krijgt u bij uw plaatselijke gemeenteadministratie.



Accu's en batterijen moeten vóór de verwerking van het apparaat eruit genomen en gescheiden van het apparaat afgevoerd worden. In het kader van milieubescherming mogen batterijen en accu's niet met het normale huisvuil worden afgedankt, maar moeten deze op daartoe voorziene inzamelpunten worden afgegeven. Houd bovendien rekening met de geldende wettelijke regelingen voor het afdanken van batterijen.

