



Ersatzteilliste

Version 07/2018
W45340

Wirbel Rapid 380 E



Inhaltsverzeichnis:

Fahrgestell	2
Frischwassertank	4
Schmutzwassertank	6
Lenkgriff	8
Saugdüsenanhebung	10
Saugdüse	10
Bürstenaggregat	13
Elektrobox	15
Zubehör	16

Seite 1 von 16

Weber Bürstensysteme GmbH, Kleinmühle, D-65520 Bad Camberg-Erbach
Tel. +49 / 6434 / 9125-0, Fax +49 / 6434 / 9125-42, mail info@weberbrushes.com

www.weberbrushes.com

Wirbel Rapid 380 E

Fahrgestell

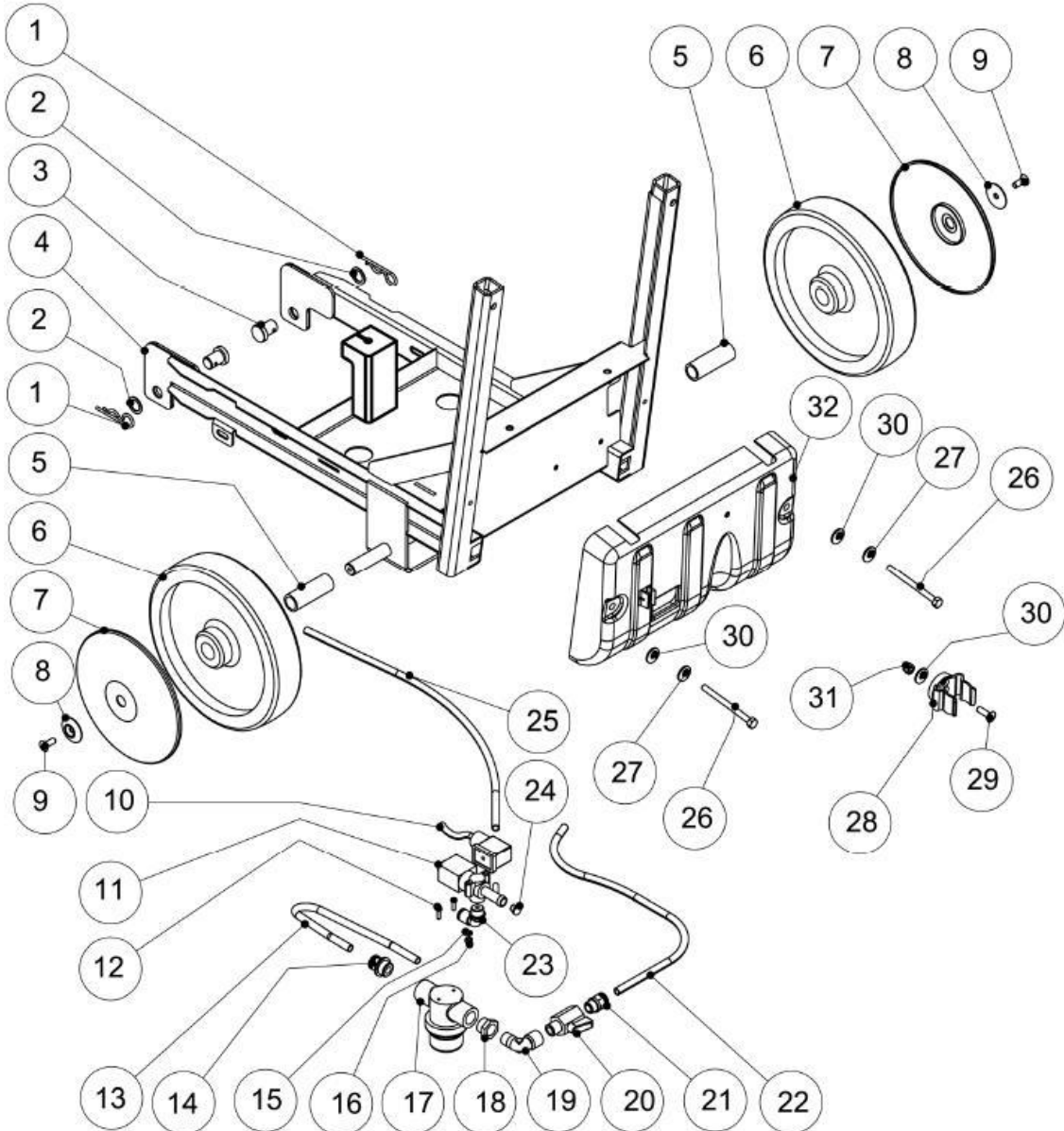



Ersatzteilliste

Version 07/2018
W45340

Wirbel Rapid 380 E

Bild-Nr.:	Wirbel Artikel-Nr.:	Artikelbeschreibung:	Weber Artikel-Nr.:
1	27.0001.00	Federstecker	891481.001001
2	27.0047.00	Distanzscheibe	891481.001002
3	33.0078.00	Splintbolzen	891481.001003
4	25.0299.00	Fahrgestell	891481.001004
5	33.0077.00	Radhülse	891481.001005
6	28.0027.00	Rad D.200x40	891481.001006*
7	28.0028.00	Radabdeckkappe	891481.001007
8	50.0021.00	Scheibe	891481.001008
9	23.0018.00	Schraube M6x16	891481.001009
10	34.0193.00	Magnetventil-Anschlusskabel	891481.001010
11	30.0127.01	Magnetventil 1/4 230VAC E150PS75/1/30E	891481.001011*
12	23.0143.00	Schraube M3,5 x 13 A2 DIN 7982C	891481.001012
13	30.0132.00	Schlauch L.360	891481.001013*
14	30.0124.00	Steckverschraubung gerade	891481.001014
15	23.0034.00	Beilagscheibe	891481.001015
16	23.0050.00	Mutter	891481.001016
17	30.0118.00	Filter	891481.001017*
18	30.0129.00	Verbindungsstück 3/8 -1/4	891481.001018
19	30.0130.00	Steckverschraubung gewinkelt 1/4	891481.001019*
20	30.0102.00	Kugelventil	891481.001020*
21	30.0100.00	Steckverschraubung gerade	891481.001021*
22	30.0132.00	Schlauch L.360	891481.001013*
23	30.0101.00	Steckverschraubung gewinkelt	891481.001023
24	50.0042.00	Pfropfen	891481.001024
25	30.0154.00	Schlauch	891481.001025
26	23.0114.00	Schraube M6 x 50 A2 DIN 933	891481.001026
27	23.0004.00	Beilagscheibe	891481.001027
28	30.0099.00	Schlauchschele	891481.001028*
29	23.0024.00	Schraube M6 x 20 A2 DIN 7991	891481.001029
30	23.0017.00	Unterlegscheibe	891481.001030
31	23.0044.00	Mutter	891481.001031
32	24.0090.01	Schutzabdeckung	891481.001032

*Lagerartikel, Lieferung ab Werk; andere Artikel Lieferzeit ca. 4 Wochen, zzgl. 15,00€ Fracht

Wirbel Rapid 380 E

Frischwassertank

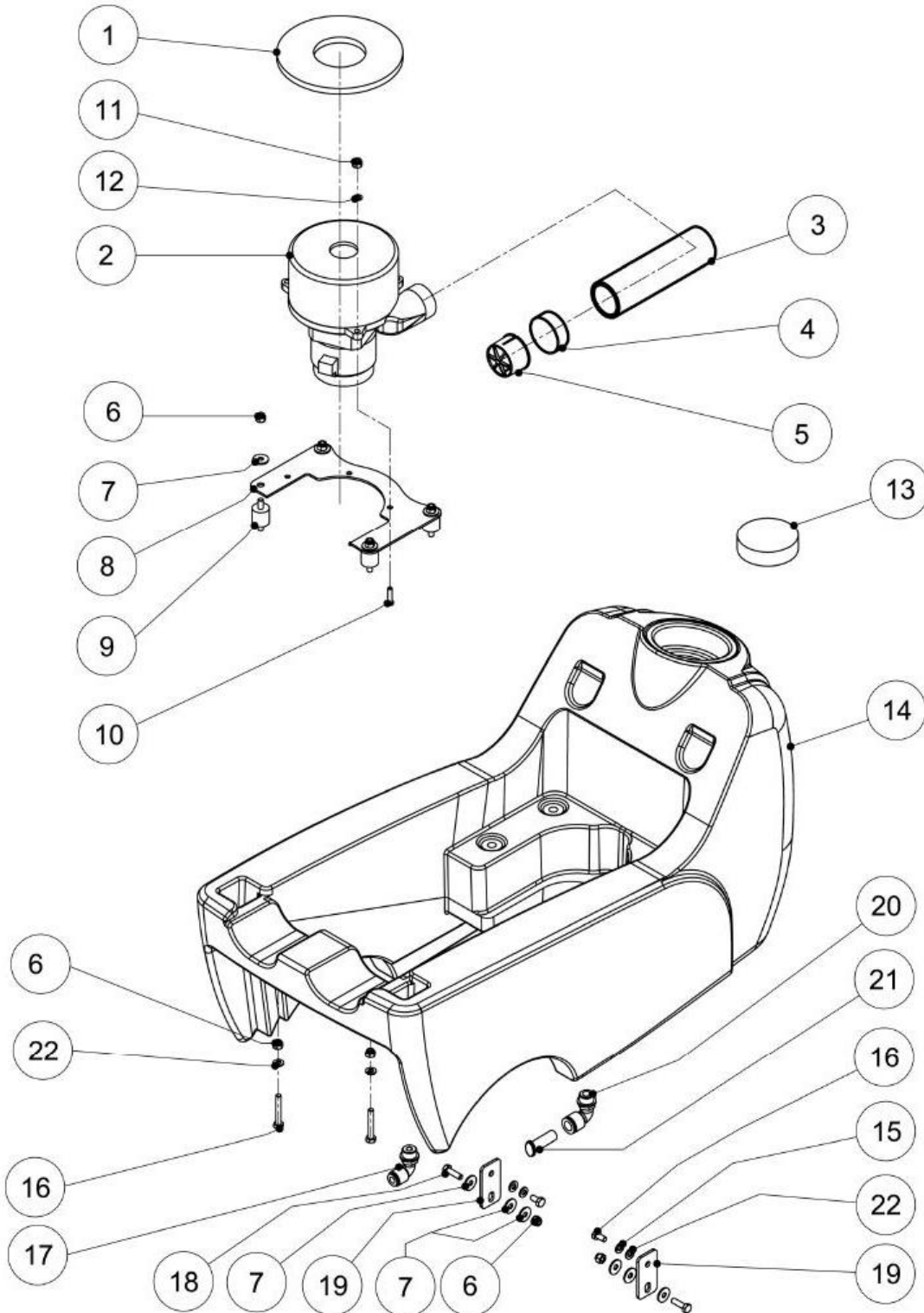



Ersatzteilliste

Version 07/2018
W45340

Wirbel Rapid 380 E

Bild-Nr.:	Wirbel Artikel-Nr.:	Artikelbeschreibung:	Weber Artikel-Nr.:
1	39.0090.00	Dichtscheibe	891481.002001*
2	26.0033.00	Turbine 230VAC	850080.000000*
3	30.0152.00	Rohrstück	891481.002003
4	39.0014.00	Schalldämmung	891481.002004
5	24.0048.00	Ausblasstutzen	891481.002005
6	23.0044.00	Mutter	891481.001031
7	23.0017.00	Unterlegscheibe	891481.001030
8	25.0300.00	Motorhalterung	891481.002008
9	39.0011.00	Pufferelement	891481.002009
10	23.0052.00	Schraube M5 x 16 A2 DIN 933	891481.002010
11	23.0041.00	Mutter	891481.002011
12	23.0022.00	Beilagscheibe	891481.002012
13	39.0082.00	Filter	891481.002013
14	24.0148.01	Frischwasserbehälter h.grau RAL 7042	891481.002014
15	23.0004.00	Beilagscheibe	891481.001027
16	23.0109.00	Schraube M6 x 12 A2 DIN 933	891481.002016
17	30.0104.00	Steckanschluss gewinkelt	891481.002017
18	23.0016.00	Schraube M6x20 A2 DIN 933	891481.002018
19	25.0297.00	Verbindungsflasche	891481.002019
20	30.0038.00	Winkel-Nippel	891481.002020
21	30.0117.00	Verschluss	891481.002021
22	23.0046.00	Unterlegscheibe	891481.002022

*Lagerartikel, Lieferung ab Werk; andere Artikel Lieferzeit ca. 4 Wochen, zzgl. 15,00€ Fracht

Wirbel Rapid 380 E

Schmutzwassertank

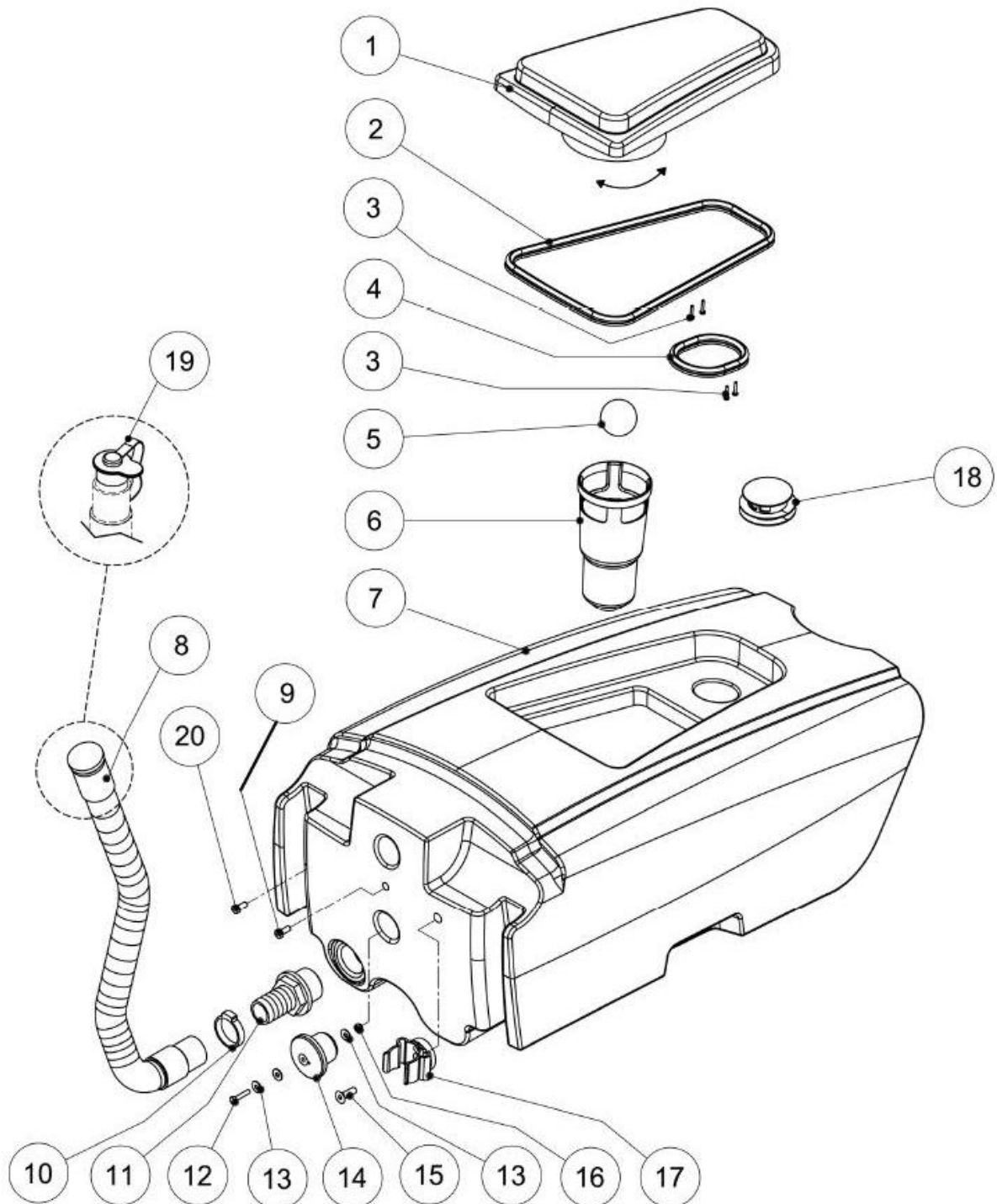



Ersatzteilliste

Version 07/2018
W45340

Wirbel Rapid 380 E

Bild-Nr.:	Wirbel Artikel-Nr.:	Artikelbeschreibung:	Weber Artikel-Nr.:
1	22.0220.00	Tankverschlussdeckel	891481.003001
2	39.0074.00	Dichtung	891481.003002*
3	23.0054.00	Schraube M2,2 x 13 A2 DIN 7991C	891481.003003
4	39.0075.00	Dichtung	891481.003004*
5	24.0138.00	Schwimmerball	891481.003005
6	24.0137.00	Schwimmerkonus	891481.003006
7	24.0149.07	Schmutzwassertank blau	891481.003007
8	RIC.30.0106.01	Entleerungsschlauch	891481.003008*
9	23.0069.00	Schraube	891481.003009
10	30.0128.00	Schelle	891481.003010*
11	30.0096.00	Tankanschluss	891481.003011*
12	23.0057.00	Schraube M4 x 20 A2 IN 933	891481.003012
13	23.0011.00	Beilagscheibe	891481.003013
14	39.0048.00	Stopfen	891481.003014
15	23.0024.00	Schraube M6 x 20 A2 DIN 7991	891481.001029
16	23.0050.00	Mutter	891481.001016
17	30.0099.00	Schlauchschelle	891481.001028*
18	24.0162.00	Schutzabdeckung	891481.003018
19	30.0155.00	Verschluss	891481.003019*
20	23.0145.00	Schraube	891481.003020

*Lagerartikel, Lieferung ab Werk; andere Artikel Lieferzeit ca. 4 Wochen, zzgl. 15,00€ Fracht

Wirbel Rapid 380 E

Lenkgriff

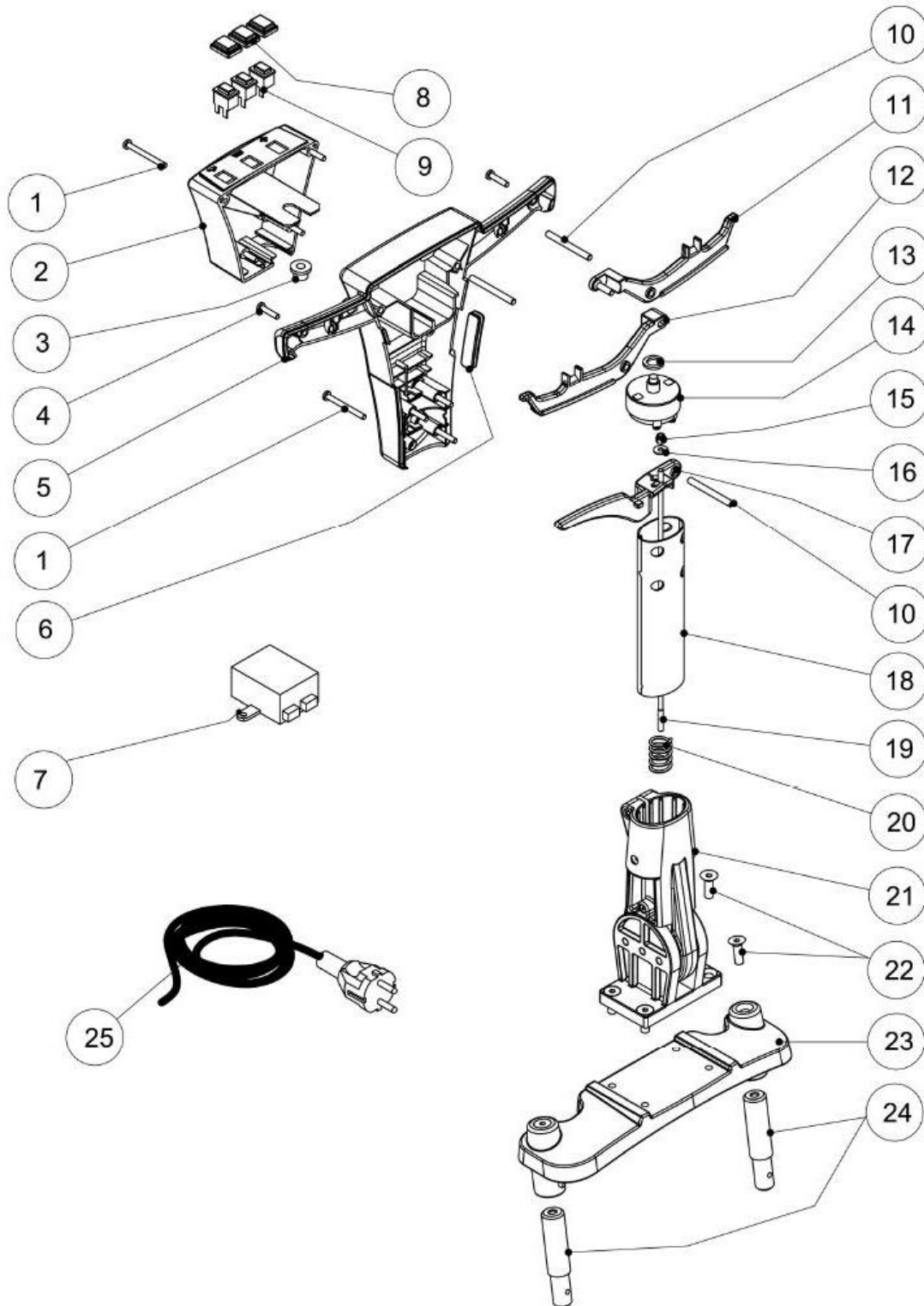



Ersatzteilliste

Version 07/2018
W45340

Wirbel Rapid 380 E

Bild-Nr.:	Wirbel Artikel-Nr.:	Artikelbeschreibung:	Weber Artikel-Nr.:
1	2508589	Schraube TCC 5 x 50 CP	891401.001001
2	24.0166.01	Schaltergehäuse d.blau	891481.004002
3	12-118	Kabeltülle	891401.000046
4	2508591	Schraube TCC 5 x 22 CP	891401.001004
5	22.0153.01	Griff d.blau	891481.004005*
6	39.0076.00	Abdeckung	891481.004006
7	12-620	Entstörglied	891481.004007
8	34.0121.00	Schalterabdeckung	891481.004008*
9	34.0195.00	Druckschalter	891481.004009
10	33-903	Sift .6 L 58	891401.001022
11	35-427	Schalthebel rechts	891401.001010
12	35-232	Schalthebel links	891401.001021
13	23.0083.00	Beilagscheibe	891481.004013
14	12-108	Schalter zweipolig	891401.002007
15	23.0041.00	Mutter	891481.002011
16	23.0043.00	Beilagscheibe	891481.004016
17	35-426	Verstellgriff	891401.001011
18	35.0034.00	Rohrprofil	891481.004018
19	33.0122.00	Zugstange	891481.004019
20	14-255	Feder für Gelenkzapfen	891401.003003
21	22.0152.00	Stielverstellung	891481.004021
22	23.0045.00	Schraube M8 x 25 A2 DIN 7991	891481.004022
23	38.0012.00	Befestigungskonsole	891481.004023
24	33.0117.00	Befestigungsbolzen	891481.004024
25	34.0197.00	Netzkabel 15 m Schuko	891481.004025

***Lagerartikel, Lieferung ab Werk; andere Artikel Lieferzeit ca. 4 Wochen, zzgl. 15,00€ Fracht**

Wirbel Rapid 380 E
Saugdüsenanhebung

Bild-Nr.:	Wirbel Artikel-Nr.:	Artikelbeschreibung:	Weber Artikel-Nr.:
1	24.0151.00	Spannsegment Halter	891481.005001
2	24.0150.00	Stützsegment Halter	891481.005002
3	24.0152.00	Gehäuseunterteil	891481.005003
4	2508571	Schraube SCW 5 x 16 SP INOX	891480.005004
5	2508560	Schraube TCC 5 x 13 SP	891480.005005
6	27.0077.00	Sprengring	891481.005006
7	23.0009.00	Beilagscheibe	891481.005007
8	37.0011.00	Zugseil	891481.005008*
9	24.0153.00	Zughebel	891481.005009
10	24.0155.00	Feder	891481.005010
11	24.0158.00	Arretierhebel	891481.005011
12	24.0154.00	Gehäuseoberteil	891481.005012
13	31.0004.00	Feder	891481.005013
14	31.0005.00	Feder	891481.005014

*Lagerartikel, Lieferung ab Werk; andere Artikel Lieferzeit ca. 4 Wochen, zzgl. 15,00€ Fracht

Wirbel Rapid 380 E
Saugdüse

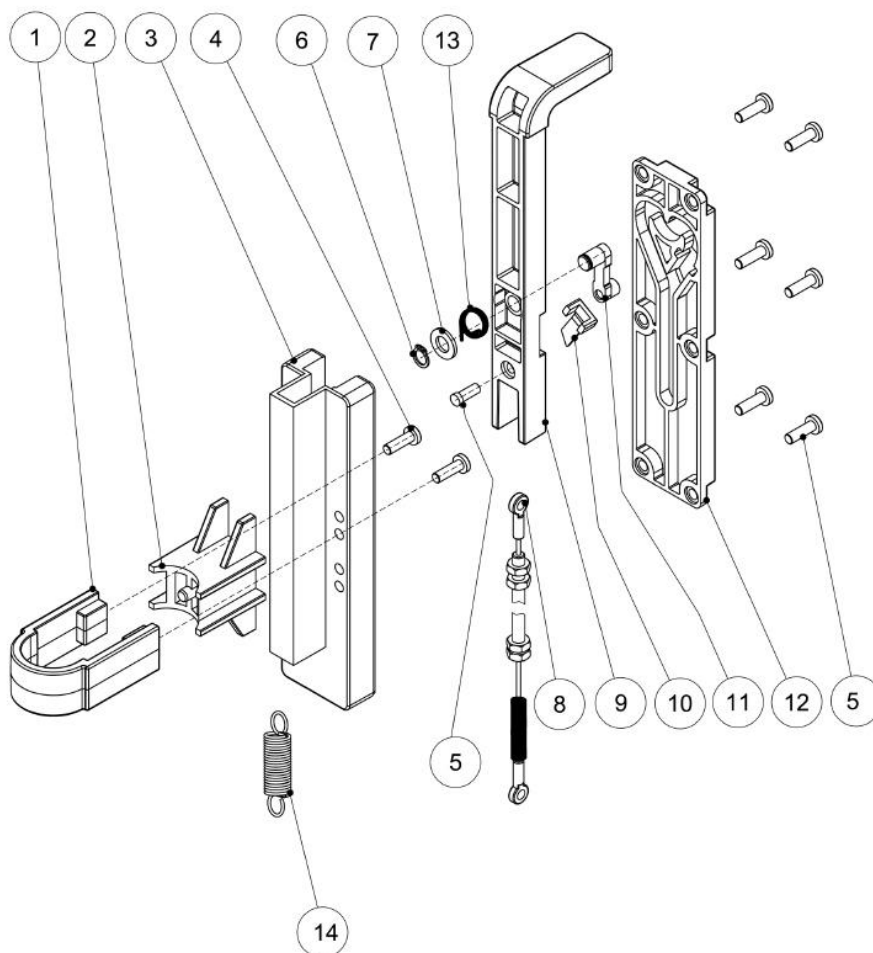
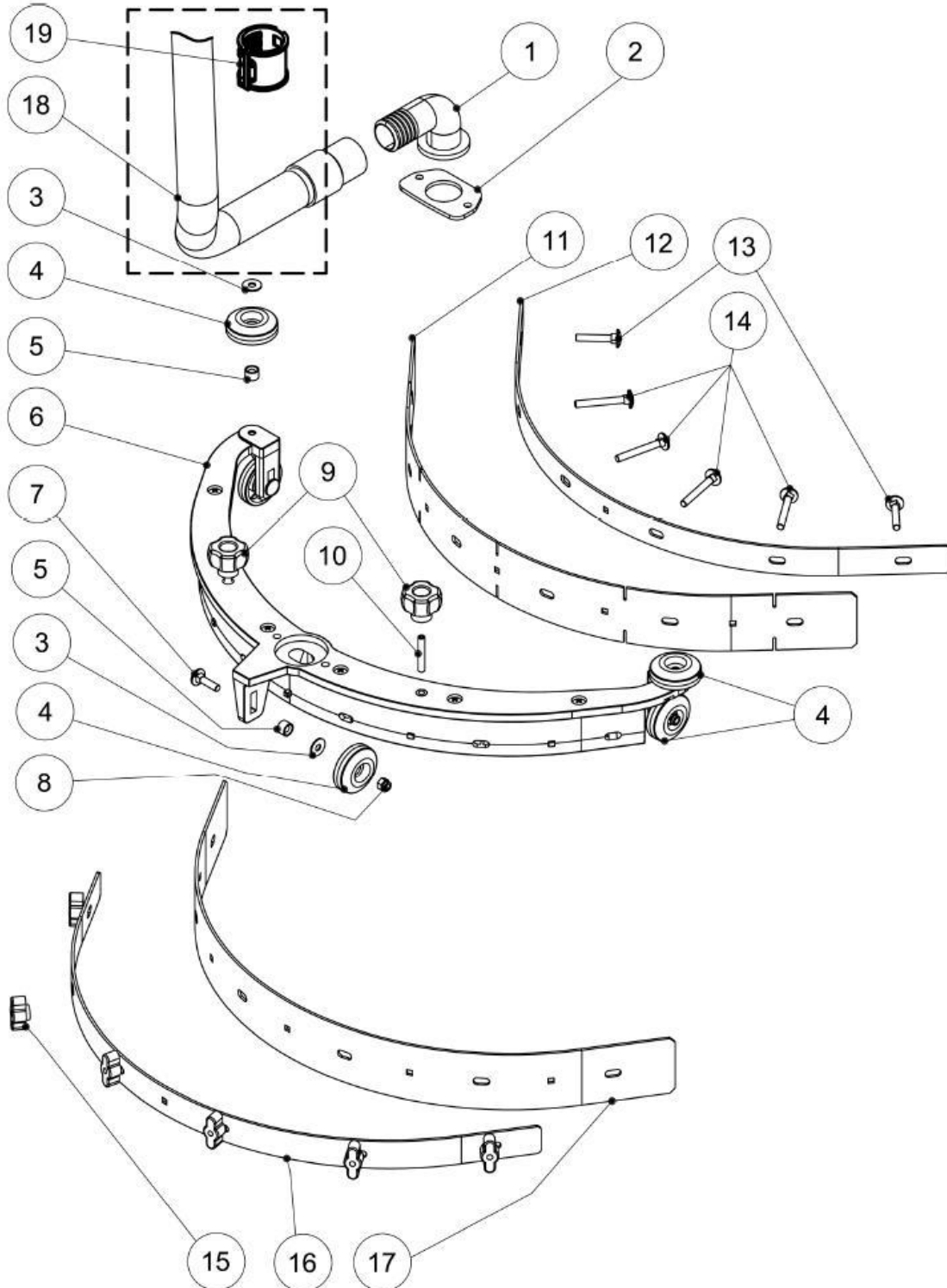

Ersatzteilliste

Version 07/2018
W45340

Wirbel Rapid 380 E

Bild-Nr.:	Wirbel Artikel-Nr.:	Artikelbeschreibung:	Weber Artikel-Nr.:
1	30.0098.00	Drehanschluss	891481.006001*
2	25.0195.00	Halter für Drehanschluss	891481.006002
3	23.0043.00	Beilagscheibe	891481.004016
4	50.0024.00	Stützrad	891481.006004*
5	33.0072.00	Distanzring	891481.006005*
6	22.0133.00	Saugdüsenkörper	891481.006006
7	23.0135.00	Schraube	891481.006007
8	23.0041.00	Mutter	891481.002011
9	35.0023.00	Sterngriffschraube	891481.006009*
10	23.0139.00	Schraube S.T.E.I.EST.P.M5X30 A2 DIN 913	891481.006010
11	39.0070.00	Sauglippe vorne PU weiß	911260.000000*
12	25.0262.00	Befestigungsleiste vorne	891481.006012
13	23.0136.00	Schraube T.T.Q.S.T. M 5X30 A2	891481.006013
14	23.0137.00	Schraube T.T.Q.S.T. M 5X40 A2	891481.006014
15	35.0024.00	Flügelmutter	891481.006015*
16	25.0263.00	Befestigungsleiste hinten	891481.006016
17	39.0071.00	Sauglippe hinten PU weiß	911261.000000*
18	30.0105.01/90.0065.00	Saugschlauch	891481.006018*
19	24.0189.00	Schlauchklemme	891481.006019

*Lagerartikel, Lieferung ab Werk; andere Artikel Lieferzeit ca. 4 Wochen, zzgl. 15,00€ Fracht

Wirbel Rapid 380 E

Bürstenaggregat

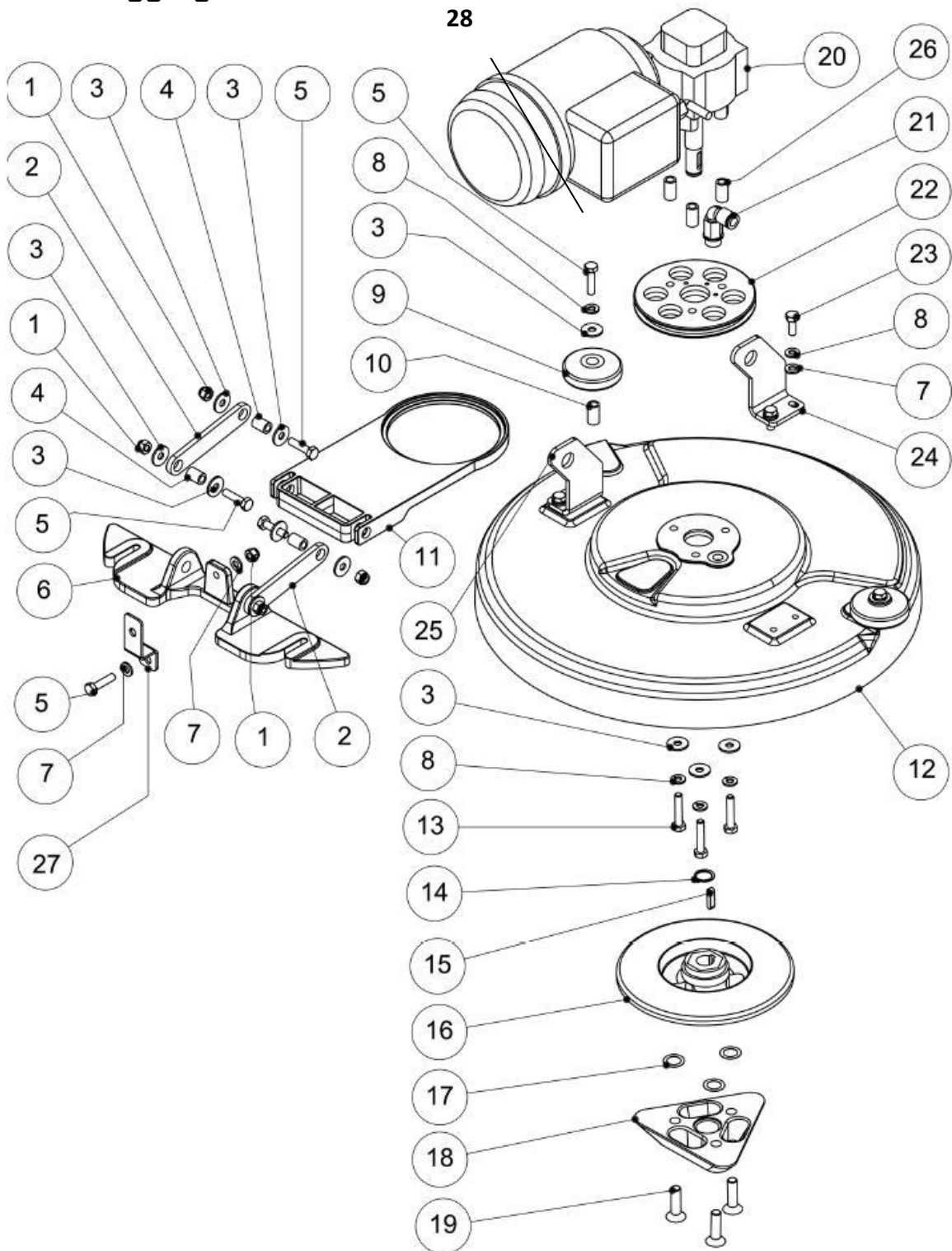



Ersatzteilliste

Version 07/2018
W45340

Wirbel Rapid 380 E

Bild-Nr.:	Wirbel Artikel-Nr.:	Artikelbeschreibung:	Weber Artikel-Nr.:
1	23.0044.00	Mutter	891481.001031
2	25.0295.00	Gelenkarm	891481.007002
3	23.0017.00	Unterlegscheibe	891481.001030
4	33.0116.00	Distanzrolle	891481.007004
5	23.0079.00	Schraube M6 x 25 A2 DIN 933	891481.007005
6	38.0015.00	Halterung Fahrbahndüse	891481.007006
7	23.0046.00	Unterlegscheibe	891481.002022
8	23.0004.00	Beilagscheibe	891481.001027
9	39.0095.00	Prellrad	891480.007009*
10	33.0073.00	Distanzrolle	891481.007010
11	24.0141.00	Hebelarm	891481.007011
12	38.0014.00	Bürstenabdeckung	891481.007012
13	23.0142.00	Schraube	891481.007013
14	27.0048.00	Seegerring	891481.007014
15	27.0044.00	Passfeder	891481.007015
16	38.0002.00	Nabe	891481.007016
17	27.0008.00	Distanzscheibe	891481.007017
18	24.0014.00	Mitnehmer	891481.007018
19	23.0032.00	Schraube M8 x 30 A2 DIN 7991	891481.007019
20	26.0032.00	Getriebemotor 230 VAC 0,37KW 155U/m	891481.007020
21	30.0135.00	Steckverschraubung gewinkelt	891481.007021
22	24.0140.00	Führungsscheibe	891481.007022
23	23.0023.00	Schraube M6 x 12 A2 DIN 933	891481.007023
24	25.0293.00	Winkel	891481.007024
25	25.0294.00	Winkel	891481.007025
26	33.0124.00	Distanzhülse	891481.007026
27	25.0296.00	Winkelhaken	891481.007027
28	34.0235.00	Kabelverbindung Platine mit Bürstenmotor	891480.001031*

***Lagerartikel, Lieferung ab Werk; andere Artikel Lieferzeit ca. 4 Wochen, zzgl. 15,00€ Fracht**

Wirbel Rapid 380 E
Elektrobox

Bild-Nr.:	Wirbel Artikel-Nr.:	Artikelbeschreibung:	Weber Artikel-Nr.:
1	34.0198.00	Klemmgehäuse	891481.008001
2	34.0202.00	Kabeldurchführung	891481.008002
3	34.0203.00	Mutter	891481.008003
4	34.0205.00	Führungsschiene	891481.008004
5	34.0200.00	Reihenklemme	891481.008005
6	34.0201.00	Endhalter	891481.008006
7	34.0199.00	Schutzleiterklemme	891481.008007

***Lagerartikel, Lieferung ab Werk; andere Artikel Lieferzeit ca. 4 Wochen, zzgl. 15,00€ Fracht**

Wirbel Rapid 380 E
Zubehör

Bild-Nr.:	Wirbel Artikel-Nr.:	Artikelbeschreibung:	Weber Artikel-Nr.:
1	30.0024.00	Füllschlauch Frischwassertank	891481.009001*
2	40.1008.00	Treibteller D.352	253042.990000*
3	40.0408.00	Bürste D.385, PP 0,5, weiß	253042.215000*
3,1	40.0008.00	Bürste D.385, PP 0,7 blau	253042.225000*
3,2	40.0108.00	Bürste D.385, PP 0,9 weiß	253042.309000*
4	40.0208.00	Bürste D.385, Tynex 0,9 GRIT 240	253042.191000*

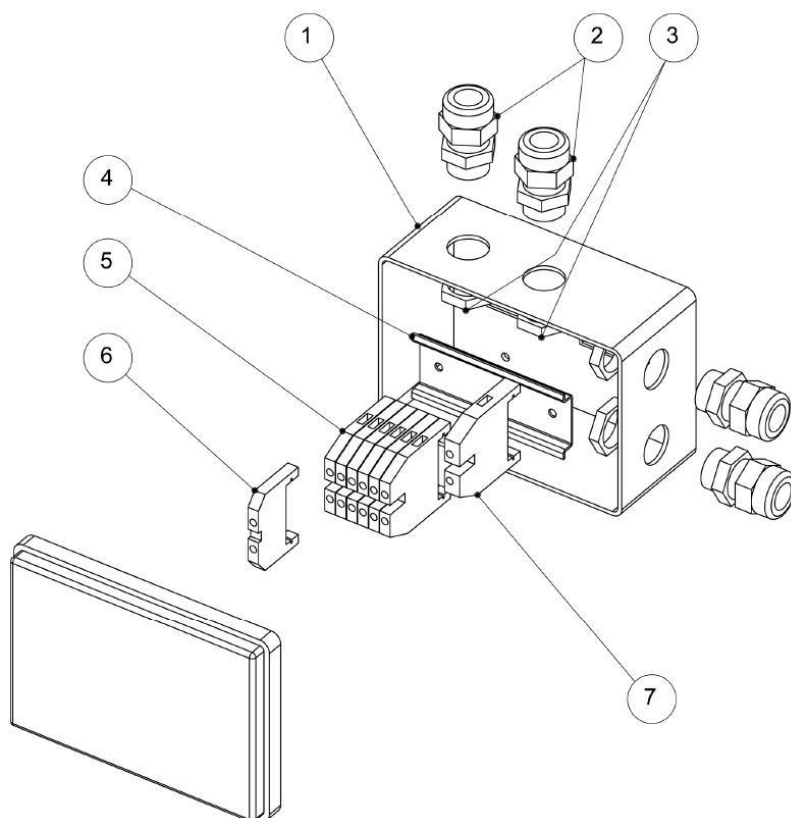
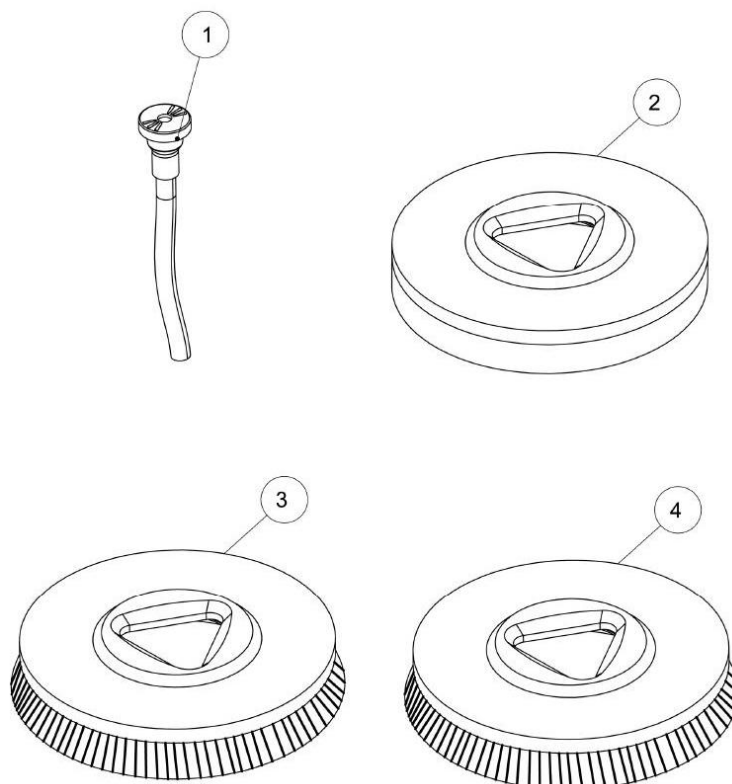
*Lagerartikel, Lieferung ab Werk; andere Artikel Lieferzeit ca. 4 Wochen, zzgl. 15,00€ Fracht