

VAR - Ascher/Abfallsammler B 32 mit verstärktem Schutzdach in EDELSTAHL-Ausführung



Gefertigt aus geschliffenem Edelstahl, mit drei Einwurföffnungen. Einwurföffnung mit Kanten-
schutzband. Das verstärkte Dach wird mit einem
Schloss (Vierkant-Schlüssel) verriegelt und ist
gleichzeitig Diebstahlsicherung für den Ascher-
einsatz (Edelstahl) und das Kippensieb.



Art.-Nr.: 12165

Der feuerverzinkte Standrahmen wird mit dem Gerätekorpus verbunden und kann zur Sicherung mittels beiliegendem Montage-
material fest auf den Boden montiert werden.



Die Lieferung erfolgt inkl. Inneneinsatz, ver-
zinkt, mit praktischen Bügelgriffen.

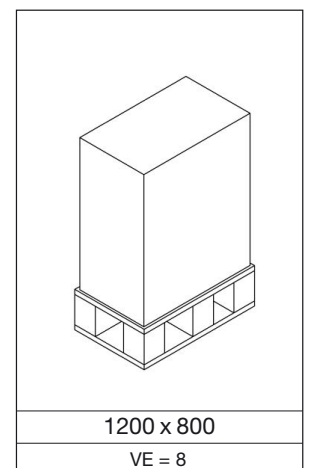
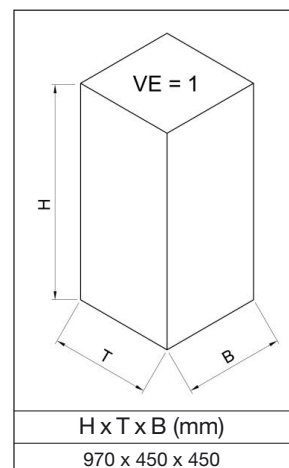

Lieferung einzeln. Im Karton verpackt.