

**Bedienungs-
anleitung und
Garantiekarte**

RugDoctorPRO®

MightyPro und WideTrack Die Sprühextraktionsmaschinen der Zukunft

Mit optionalem Polsterreinigungsset



Patents: 5,473,792 & 5,513,415 & 6,216,313 & Des. 364,947
© Rug Doctor
European Patent Application No. 02742368

CE
DIESES GERÄT
IST CE-GEPRÜFT
CEI/IEC 60335-2-68

Anweisungen zur Erdung

Dieses Gerät muss geerdet sein. Die Erdung verringert durch Ableiten des Stromes das Risiko eines lebensgefährlichen Elektroschocks im Falle einer Störung an der Maschine. Auf eine korrekte Erdung der Steckdosen ist zu achten. Haben Sie Zweifel an der Zuverlässigkeit der Erdung, lassen Sie dies von einem Fachmann überprüfen. Dieses Gerät ist für 230V bis 240V Stromkreise konzipiert. Niemals Adapter für andere Steckdosen verwenden.

Weitere Vorsichtsmaßnahmen

- Wenn Sie mit dem Rug Doctor andere Oberflächen als Teppiche oder Polstermöbel reinigen wollen, müssen Sie darauf achten, dass keine Reste vorheriger Reinigungsflüssigkeiten mehr im Tank sind.
- Versuchen Sie nicht selbst am Gerät Reparaturen durchzuführen, Sie könnten die Garantie verlieren.
- Niemals Zubehör oder Ersatzteile verwenden, die nicht ausdrücklich von Rug Doctor freigegeben wurden.
- Die Verwendung von FoamEx ist obligatorisch für die Polsterreinigung. Im oberen Tank darf sich nie Schaum bilden. Es besteht das Risiko von kapitalen Schäden an der Maschine.
- Saugen Sie keine harten oder scharfen Gegenstände mit der Maschine auf, dies kann die Maschine schwer beschädigen.
- Verwenden Sie den Rug Doctor nicht als Staubsauger, das Gerät ist nicht mit einem Feinfilter ausgerüstet, Sie riskieren kapitale Motorschäden.
- Verwenden Sie den Rug Doctor nicht, um größere Mengen Flüssigkeit aufzusaugen, das Gerät ist nicht mit einem automatischen Überlaufschutz ausgerüstet.
- Stoppen Sie die Maschine, wenn der untere Tank leer ist (Pumpengeräusch verändert sich deutlich), die Pumpe läuft sonst trocken und nimmt Schaden.
- Schützen Sie die Maschine vor Regen und Frost, lagern Sie den Rug Doctor an einem trockenen Ort.
- Niemals Bleiche oder andere, nicht von Rug Doctor freigegebene Zusätze, in die Maschine geben. Dies könnte sowohl Ihren Teppich, als auch Ihren Rug Doctor zerstören.
- Nichtbeachtung dieser Vorschriften führt zu Garantieverlust.

Erste Schritte NACH DER LIEFERUNG

Prüfen Sie den Karton auf Beschädigungen oder Hinweise grober Behandlung. Sollte die Maschine beschädigt sein, teilen Sie dies unverzüglich dem Lieferanten mit und verlangen Sie eine Überprüfung. Bewahren Sie bis dahin sämtliche Unterlagen (Karton / Papiere) sorgfältig auf. Für Schäden, die bei der Lieferung entstanden, haftet der Lieferant. Sollten Sie Schäden feststellen, benachrichtigen Sie uns, wir können Ihnen bei der Durchsetzung Ihrer Ansprüche helfen.

Beschaffen Sie sich eine Rücksendungsbestätigung, in dem Sie uns anrufen, bevor Sie die Maschine zwecks Reparatur oder Service bei uns einsenden.

Vor Inbetriebnahme

Lesen Sie die Bedienungsanleitung aufmerksam durch. Die Bedienungsanleitung enthält wichtige Informationen, die es Ihnen ermöglichen, mit dem Gerät sicher und effektiv umzugehen. Halten Sie diese Bedienungsanleitung stets griffbereit. Befolgen Sie die Anweisungen dieser Anleitung, wird Ihnen Ihr neuer Rug Doctor für viele Jahre hervorragende Dienste leisten. Sollten Sie weitere Informationen benötigen oder Fragen haben, wenden Sie sich bitte direkt an Ihren Fachhändler.

Sämtliche Informationen dieser Anleitung waren zum Zeitpunkt des Drucks auf dem neuesten Stand. Dennoch behält sich Rug Doctor Veränderungen aufgrund stetiger Weiterentwicklung vor.

Service

1. Registrieren Sie Ihre neue Teppichreinigungsmaschine, in dem Sie uns die beigefügte Registrierkarte ausgefüllt zurücksenden. Die Registrierung ist wichtig, sie ermöglicht problemlosen Umgang mit eventuellen Garantiefällen.
2. Sollten Sie trotz dieser Anleitung Schwierigkeiten bei der Bedienung Ihres Rug Doctor haben, wenden Sie sich bitte an Ihren Fachhändler, dort erhalten Sie auch Zubehör und Ersatzteile.
3. Im Garantiefall werden eventuell nötige Versandkosten von Rug Doctor übernommen, defekte Teile werden ausgetauscht und Fehlfunktionen behoben. Reparaturen, die nicht im Rahmen der Garantie abgewickelt werden können, gehen inkl. Versandkosten zu Ihren Lasten.
4. Ihre Rechte im Rahmen der Garantie können von Land zu Land verschieden ausfallen. Es gelten immer die Bestimmungen für das Land, in dem das Gerät erworben wurde.
5. Die Regelgarantie, die Rug Doctor gewährt, ist limitiert bis zum Kaufpreis des Gerätes. In manchen Ländern ist diese Regel nicht gültig (siehe Punkt 4).

Über Ihr Gerät

Bevor Sie beginnen

Teppichreinigung

Das Quick Dry – System

Quick Dry ist ein patentiertes System, das es Ihnen erlaubt, zwischen einer Reinigung mit extrem kurzen Trockenzeiten und einer Tiefenreinigung zu wählen.

Quick Dry – Modus – In dieser Betriebsart wird eine höhere Konzentration des Reinigungsmittels und weniger Wasser verwendet. Die besondere Quick Dry Rezeptur liefert eine zusätzliche Bewegung der Faser und so eine größere Reinigungsfläche, wodurch die Reinigungsleistung an sich und der Verdunstungsprozess deutlich verbessert wird. Das Ergebnis ist ein sauberer Teppich, der extrem schnell trocknet, oft schon nach 1 – 2 Stunden. Der Quick Dry – Modus ist hervorragend geeignet für die routinemäßige Unterhaltsreinigung und für besonders stark frequentierte Bereiche, die oft gereinigt werden müssen.

Tiefenreinigungsmodus – Für die Reinigung besonders verschmutzter Bereiche. In dieser Betriebsart wird eine größere Menge Wasser und eine höhere Konzentration der Reinigungslösung verwendet. Durch den größeren Durchsatz an Flüssigkeit wird der Schmutz regelrecht aus dem Teppich gespült.

Komplettiert werden diese zwei Betriebsarten durch die ausgereifte Palette an Rug Doctor Reinigungsprodukten, in der Ihnen für jedes Schmutz- und Geruchsproblem die richtige Lösung angeboten wird. Um die außergewöhnliche Leistungsfähigkeit Ihres Gerätes auch in Zukunft sicher zu stellen, verwenden Sie bitte ausschließlich Rug Doctor Produkte.

WICHTIG

Die Rug Doctor Teppichreinigungsmaschine und die Rug Doctor Reinigungsprodukte sind höchst sicher in der Anwendung bei den meisten Teppichen und Stoffen. DENNOCH riskieren Sie Schäden an Teppich und Stoff, wenn Sie Fasern reinigen möchten, die ausdrücklich nicht für die Heißwasser-Extraktion geeignet sind. Verwenden Sie die Rug Doctor Maschine und / oder die Rug Doctor Reinigungsprodukte nicht auf: Orientteppichen aus Naturfaser (Wolle oder Seide), handgeknüpften Wollteppichen, gesponnenen Teppichen, Sisal- und Juteteppichen, Seide, Haiti-Baumwolle, Velours, gebürstetem Samt, Leder, nicht farbechten Stoffen und Polsterstoffen, die mit dem Reinigungscode S oder X gekennzeichnet sind. Manche Flecken bedürfen einer professionellen Behandlung. Möchten Sie Wolle oder andere empfindliche Stoffe reinigen, verwenden Sie bitte kaltes Wasser.

Die Rug Doctor Maschinen können mit diversem Zubehör für die Reinigung von Wänden, Zimmerdecken, Hartböden und Polstermöbeln / Matratzen betrieben werden. Sie können sicher sein, dass in jedem der möglichen Einsatzbereiche, ein höchstes Maß an Betriebssicherheit und Reinigungsqualität erreicht wird, wenn Sie die Produkte nach Vorschrift anwenden. Verwenden Sie ausschließlich original Rug Doctor Zubehör und Reinigungsprodukte.

WICHTIG: Immer wenn Einsatzbereiche gewechselt werden, beispielsweise Teppichreinigung und Polsterreinigung, müssen der Tank für die Reinigungslösung und alle anderen Teile, die Reinigungsflüssigkeit führen, mit Wasser gespült werden. So wird ausgeschlossen, dass Reinigungsmittel gemischt werden.

Prüfen auf Farbechtheit: Bevor ein Teil zum ersten Mal gereinigt wird, sollte die Farbechtheit überprüft werden. Geben Sie an eine unauffällige Stelle ein wenig von dem Reinigungsprodukt, das Sie verwenden möchten. Warten Sie ein bis zwei Minuten und reiben Sie die Stelle dann mit einem weißen Handtuch ab. Wenn am Handtuch keine Farbe zu sehen ist, ist das Material farbecht.

Lesen Sie diese Anweisungen vollständig, bevor Sie beginnen.

Reinigungsrichtlinien: Wenn Sie einen ganzen Raum reinigen möchten, schieben Sie die Möbelstücke in die Mitte des Raumes. Beginnen Sie mit der Reinigung an den Stellen, wo die Möbelstücke standen. Stellen Sie die Möbel wieder an ihren Platz. Um Flecken zu vermeiden, ist es empfehlenswert, Alufolie unter die Möbelfüße zu legen, bis der Teppich völlig durchgetrocknet ist.

Für kürzere Trockenzeiten Im Tiefenreinigungsmodus: Sorgen Sie für eine intensive Belüftung des Raumes. Stellen Sie die Heizung an, wenn kaltes oder nasskaltes Wetter herrscht. Stellen Sie die Klimaanlage (falls vorhanden) an, wenn schwüles oder warmes Wetter herrscht.

1. Entfernen oder rücken Sie die Möbelstücke, falls gewünscht. Saugen Sie den Teppich gründlich, vorzugsweise mit einem Bürstsauger.

2. Spezielle Flecken werden mit dem passenden Rug Doctor Produkt vorbehandelt.

3. Wählen Sie den Reinigungsmodus per Schalter an der Rückseite der Maschine (Abb. 1). Mischen Sie warmes (max. 50°C) Wasser mit dem Reinigungsprodukt Ihrer Wahl. Im Quick Dry – Modus werden 30-60ml Quick Dry pro Liter benötigt, für den Tiefenreinigungsmodus mischen Sie 15-30ml Quick Dry pro Liter Wasser.

4. Lösen Sie den Hebel **A** des oberen Tanks **B** und entfernen Sie den oberen Tank **B**.

5. Befüllen Sie den unteren Tank **C** mit der gemischten Reinigungslösung, indem Sie diese durch das weiße Filter gießen (Abb. 3). Die Maschine ist voll, wenn das Filter zur Hälfte gefüllt ist.

6. Wenn Sie Rug Doctor FoamEx verwenden, geben Sie 60-120ml in den oberen, weißen Tank **B**. Setzen Sie den oberen Tank **B** wieder ein und sichern sie die transparente Abdeckung **D**, indem Sie den Hebel **A**

wieder umlegen. Achten Sie unbedingt auf einen korrekten Sitz aller Teile.

7. Stellen Sie sicher, dass alle Anschlüsse an der Rückseite der Maschine korrekt sitzen und das der Betriebsmodus auf Teppichreinigung und nicht auf Polsterreinigung steht (Abb. 1).

8. Schließen Sie das Netzkabel an und bringen Sie die Maschine in die gewünschte Position. Beachten Sie die Hinweise auf der Oberseite der Maschine für weitere Hinweise **E** und den Führungshebel **F**. Drücken Sie den Schalter für TEPPICH und danach den Schalter für SAUGEN auf der Oberseite der Maschine.

9. Während Sie nun den kleinen Knopf **G** am Führungshebel gedrückt halten, ziehen Sie die Maschine langsam und gleichmäßig in einer geraden Linie rückwärts (Abb. 4). Achten Sie dabei darauf, dass die Sauglippe stets am Teppich anliegt. Sie werden beobachten können, dass nun die gebrauchte Reinigungsflüssigkeit durch die transparente Abdeckung **D** sprudelt, sollte dies nicht der Fall sein, schalten Sie die Maschine sofort ab und sehen Sie unter Fehlerbeseitigung nach. ACHTUNG: Wenn Sie den Knopf **G** drücken, achten Sie darauf, dass die Maschine in Bewegung bleibt, sonst reibt die Bürste zu lange an der gleichen Stelle des Teppichs.

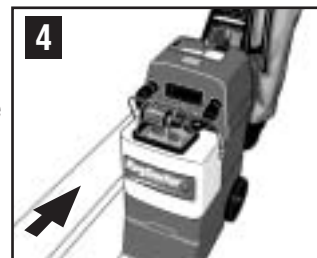
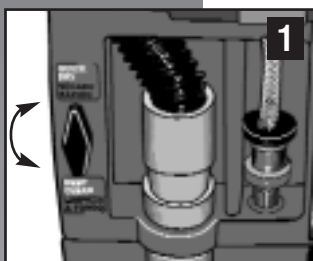

10. Lösen Sie den Knopf **G** etwa 30cm bevor Sie am Ende einer Bahn angelangt sind. Es wird dann keine weitere Reinigungslösung mehr abgegeben. Kippen Sie die Maschine leicht nach hinten und fahren sie nach vorne an den Beginn der neuen Bahn und gehen Sie weiter wie beschrieben vor. Achten Sie darauf, dass Sie die einzelnen Bahnen immer ein paar Zentimeter überlappen lassen. Wenn der Tank für die Reinigungslösung **C** leer ist, verändert sich das Geräusch der Pumpe deutlich, es wird heller und lauter. Stoppen Sie dann unverzüglich die Maschine und leeren Sie den Schmutzwassertank **B**, dann befüllen Sie den unteren Tank **C** mit neuer Reinigungslösung. Setzen Sie den oberen Tank **B** wieder korrekt auf und fahren Sie fort, bis die gewünschte Fläche gereinigt ist.

Bitte beachten

Ist ein weiterer Reinigungsdurchgang nötig, dann fahren Sie Bahnen, die im rechten Winkel zu den ersten liegen. Vermeiden Sie ein Übernässen des Teppichs. Nach Möglichkeit nicht mehr als zwei Reinigungen durchführen. Berber-, Schlingenteppiche und mehrschichtige Teppiche speichern mehr Wasser als andere. Bei der Reinigung dieser Teppiche, ist darauf zu achten, dass nur ein Reinigungsdurchgang durchgeführt werden sollte. Ist eine zusätzliche Reinigung nötig, lassen Sie den Teppich vorerst trocknen. Es sollte grundsätzlich, je nach Teppich, immer 2/3 bis 3/4 der Reinigungslösung als Schmutzwasser wieder aufgefangen werden. Ist dies nicht der Fall, überprüfen Sie die transparente Abdeckung **D** auf dem Schmutzwassertank **B** auf korrekten Sitz, führt dies nicht zu besseren Ergebnissen, schlagen Sie in der Fehlerbeseitigung unter „Sauger“ nach. Stellen Sie eine starke Schaumbildung im oberen Tank **B** fest, stoppen Sie die Maschine sofort und geben Sie 60-120ml

Rug Doctor FoamEx in den oberen Tank **B**. Geben Sie FoamEx nie in den unteren Tank **C**.

ACHTUNG: Starke Schaumbildung kann zu kapitalen Schäden an der Maschine führen.

Polster- und Matratzenreinigung

1. Bereiten Sie die zu reinigende Fläche durch sorgfältiges Saugen und/oder Bürsten vor. Sollen Kissen und Polster gereinigt werden, legen Sie bitte saugfähiges Papier auf den Boden, um den Kissen eine zur Trocknung geeignete Unterlage zu bieten.

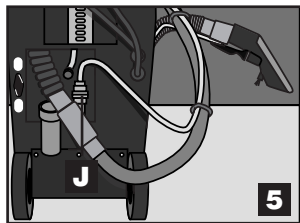

2. Verbinden Sie die Schläuche des Handgerätes mit den Anschlüssen an der Rückseite der Maschine. Lösen Sie zunächst den „dicken“ Saugschlauch an der Maschine und verbinden Sie diesen mit dem **I** des Handgerätes. Lösen Sie den „dünnen“ Schlauch für die Reinigungslösung, in dem Sie den Ring der Schnellkupplung nach unten drücken und schließen Sie diesen am „dünnen“ Schlauch des Handgerätes (J) an (Abb. 5). Stellen Sie sicher, dass die Anschlüsse korrekten Sitz haben.

3. Nehmen Sie den oberen Tank **B** ab, mischen Sie Rug Doctor Upholstery Cleaner nach Anweisung auf der Flasche in einem sauberen Eimer und geben Sie diese Reinigungslösung in den unteren Tank **C**.

4. Geben Sie 60-120ml Rug Doctor FoamEx in den oberen Tank **B**, setzen Sie den oberen Tank wieder auf, und sichern Sie die transparente Abdeckung **D** mit dem Hebel **A** am oberen Tank **B**. Achten Sie auch hier wieder auf korrekten Sitz.

5. Schließen Sie das Netzkabel an und bringen Sie die Maschine in eine günstige Position. Beachten Sie die Aufkleber **E** und **F** auf der Maschine und am Führungshebel, schalten Sie den Netzschalter ein und stellen Sie die Maschine auf „Handgerät“. Schalten Sie nun den Saugmotor ein.

6. Prüfen Sie das Material an einer unauffälliger Stelle auf Farbectheit, in dem Sie eine mit Reinigungslösung benetzte Stelle mit einem weißen Handtuch abreiben. Nimmt das Handtuch keine Farbe auf, ist das Material farbecht. Sehen Sie lediglich kleine Mengen Farbe am Handtuch, können Sie davon ausgehen, dass ohne Risiko gereinigt werden kann (ohne Gewähr).

7. Reinigen Sie die gewünschte Fläche, in dem Sie in langsamen und gleichmäßigen Bewegungen das Handgerät in geraden Bahnen rückwärts ziehen (Abb. 6). Lassen Sie auch hier die Bahnen immer etwas überlappen.

8. Während Sie die Polsterreinigung durchführen, saugen Sie bitte alle paar Minuten eine kleine Menge Rug Doctor FoamEx mit dem Handgerät ein, um eine zu starke Schaumbildung zu vermeiden. Bildet sich Schaum rund um das Handgerät, beschleunigen Sie das Ziehen der Bahnen oder saugen Sie zwischenzeitlich nur auf, in dem Sie den Schalter am Handgerät nicht drücken.

9. Ist die Reinigung beendet, schalten Sie den Sauger aus, leeren Sie sämtliche Flüssigkeiten aus den Tanks aus und lösen Sie die Anschlüsse für die Schläuche. Beachten Sie, dass noch Flüssigkeit aus den Schläuchen austreten kann. Leeren Sie die Schläuche über einem Eimer. Um die Maschine selbst zu reinigen, befolgen Sie bitte die Anweisungen auf Seite 7. Alle Teile der Maschine sollten nach jeder Anwendung gründlich gereinigt werden.

10. Verbinden Sie wieder alle Anschlüsse der Maschine. Bitte beachten: Samtstoffe sollten leicht mit einem feuchten Tuch aufpoliert werden, um matte Stellen zu vermeiden.

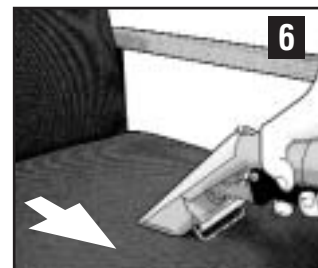
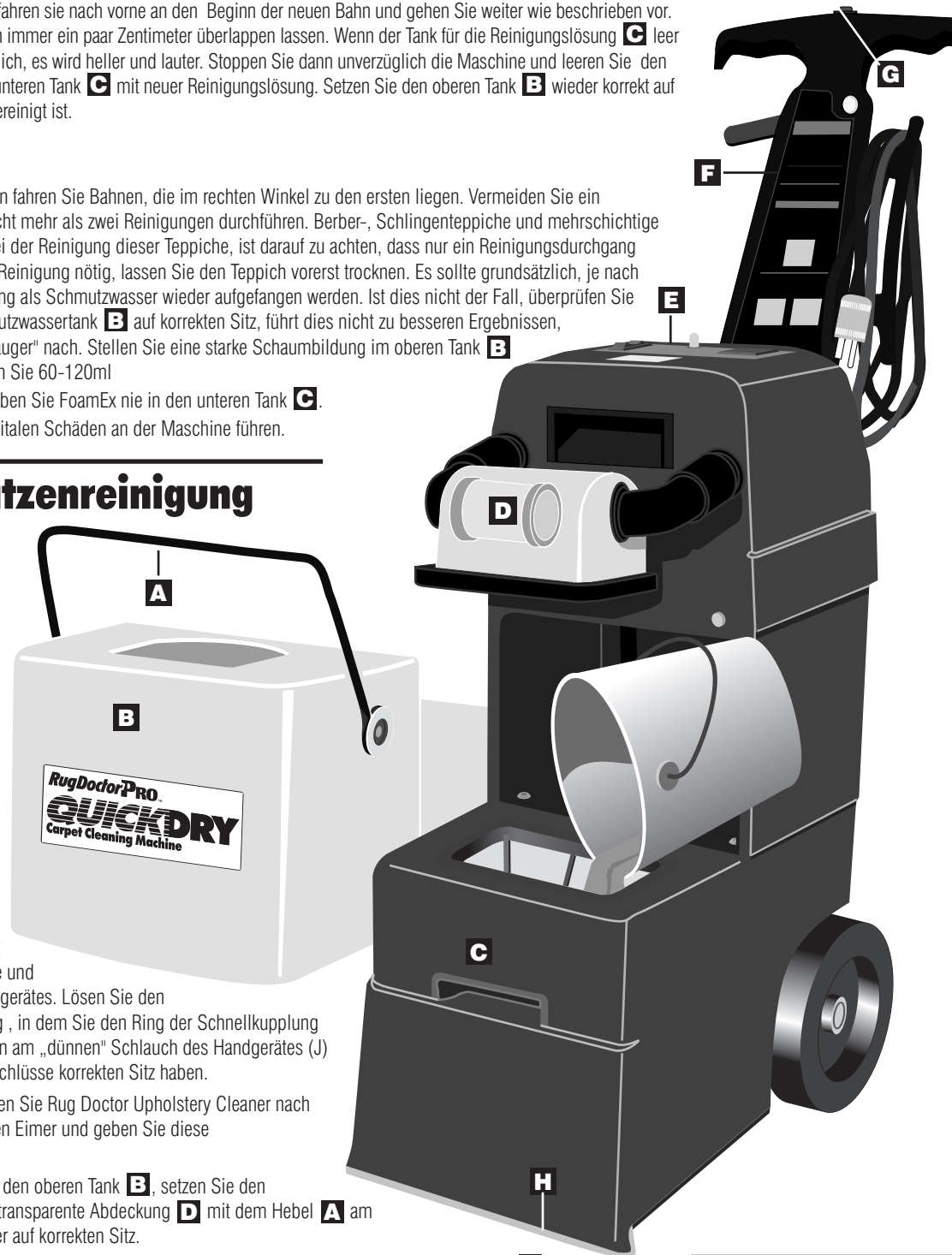

Fehlerbeseitigung Elektrik

Problem

Kein Strom

Mögliche Ursache/Abhilfe

1. Stellen Sie sicher, dass das Netzkabel angeschlossen ist. Ist die verwendete Steckdose mit einem Schalter ausgestattet?
2. Prüfen und betätigen Sie gegebenenfalls den Schalter „Power Reset“.
3. Überprüfen Sie die betreffenden Sicherungen. Ziehen Sie die Netzkabel anderer Geräte, wenn Sie den gleichen Stromkreis benutzen.
4. Überprüfen Sie die Sicherung am Gerät und ersetzen Sie diese gegebenenfalls.
5. Überprüfen Sie das Netzkabel.

Netzschalter ist eingeschaltet.
Motoren laufen mit Unterbrechungen.

1. Netzkabel, Schalter oder Verkabelung im Gerät ist fehlerhaft.

Sie bekommen einen Stromschlag.

1. Die Erdung ist fehlerhaft. Verwenden Sie eine korrekt geerdete Steckdose.

Maschine arbeitet. Keine oder zu wenig Saugleistung.

1. Transparente Abdeckung sitzt nicht richtig. Sichern Sie diese mit dem Hebel am oberen Tank.
2. Keine oder schlecht sitzende Verbindung der Saugschläuche an der Rückseite des Gerätes.
3. Filter in der transparenten Abdeckung verstopft.
4. Teilchen und Schmutz haben eine Saugöffnung verstopft.
5. Saugschläuche im Innern der Maschine sind undicht.

Maschine arbeitet. Saugmotor läuft nicht oder mit Unterbrechungen.

1. Netzkabel, Schalter oder Verkabelung im Gerät ist fehlerhaft

Zu wenig Wasserdruck

1. Nicht genügend Reinigungsflüssigkeit im Tank vorhanden.

Die Maschine arbeitet. Es kommt keine Reinigungsflüssigkeit aus den Düsen, wenn der Schalter gedrückt wird.

1. Die Schlauchverbindung für die Reinigungsflüssigkeit an der Rückseite des Gerätes ist fehlerhaft.
2. Überprüfen Sie, ob der Schalter für Quick Dry / Tiefenreinigung zwischen den Positionen steht, er sollte klar in eine Richtung liegen.
3. Die Düsen für die Reinigungsflüssigkeit an der Unterseite der Maschine sind verstopft.
4. Der Ausgang für die Reinigungsflüssigkeit im unteren Tank ist verstopft. Beachten Sie hierzu die Pflegehinweise.

Die Maschine arbeitet.
Handgerät ist angeschlossen.
Es kommt keine Reinigungsflüssigkeit.

1. Die Schlauchverbindung für die Reinigungsflüssigkeit an der Rückseite des Gerätes ist fehlerhaft.
2. Die Sprühdüsen am Handgerät sind verstopft.
3. Der Ausgang für die Reinigungsflüssigkeit im unteren Tank ist verstopft. Beachten Sie hierzu die Pflegehinweise.

Ungleichmäßige Abgabe von Reinigungsflüssigkeit.

1. Die Düsen für die Reinigungsflüssigkeit an der Unterseite des Gerätes sind verstopft.
2. Der Ausgang für die Reinigungsflüssigkeit im unteren Tank ist verstopft. Beachten Sie hierzu die Pflegehinweise.

Schaumbildung

Zu viel Schaum

- Schaum entsteht in der Regel, wenn das Material zuvor schon einmal mit Shampoo oder Pulver gereinigt wurde. Diese eher unzureichenden Reinigungsmittel befinden sich meist noch im Teppich.
1. Geben Sie 60-120ml Rug Doctor FoamEx in den oberen Tank.
 2. Geben Sie 60-120ml Rug Doctor FoamEx in den oberen Tank und saugen Sie während der Reinigung in kurzen Abständen immer wieder kleine Mengen FoamEx mit dem Handgerät auf.

Verfärbungen

Vergilben

1. Der Teppich wurde übernässt und/oder zu viel Reinigungsmittel wurde verwendet. Besprühen Sie betroffene Stellen direkt mit ein wenig Rug Doctor StainEx und bürsten Sie StainEx ein. Lassen Sie die Stelle trocknen.

Nach der Reinigung entstehen Flecken

1. Alter und tief sitzender Schmutz wurde durch die Reinigung an die Oberfläche des Teppichs geholt. Lassen Sie den Teppich durchtrocknen, besprühen Sie die betroffenen Stellen direkt mit ein wenig StainEx, bürsten Sie dieses sorgfältig ein und lassen Sie den Teppich trocknen.
2. Alter und tief sitzender Schmutz wurde durch die Reinigung an die Oberfläche des Teppichs geholt. Lassen Sie den den Teppich komplett durchtrocknen. Führen Sie eine weitere Teppichreinigung mit Rug Doctor Quick Dry durch. Achten Sie unbedingt darauf, dass der Teppich nicht übernässt.

Der Teppich wird mitgezogen

1. Die Düsen für die Reinigungsflüssigkeit an der Unterseite des Gerätes sind verstopft.

Pflegehinweise

1. Bewahren Sie die Maschine in geschlossenen, trockenen, sauberen und frostsicheren Räumen auf. Diese Maßnahme verlängert die Lebensdauer Ihrer Maschine erheblich und verhindert einige mögliche Fehlerquellen im Voraus.
2. Verwenden Sie ausschließlich Reinigungsprodukte von Rug Doctor entsprechend den Anweisungen auf der Flasche. Niemals Farbe- und/oder Bleichmittel verwenden.
3. Bewegliche Teile aus Metall (z. B. Schnellkupplung) sollten dünn mit haushaltsüblichem Maschinenöl benetzt werden. Immer überschüssiges Öl abreiben.
4. Die Rug Doctor Maschine ist für den harten, professionellen Einsatz konzipiert und sehr robust. Dennoch sollte darauf geachtet werden, dass sie bei Transporten oder Vergleichbarem nicht stürzt oder Ähnliches.
5. Das Netzkabel sollte immer an der Vorrichtung am Führungshebel untergebracht werden, das vermeidet Kabelbrüche. Überprüfen Sie das Netzkabel regelmäßig auf Beschädigungen.

Frost

Wir weisen ausdrücklich darauf hin, dass die Maschine frostsicher gelagert werden muss. Sollte dies nicht möglich sein, sind unbedingt Schutzmaßnahmen für Schläuche und Pumpe zu treffen.

Reinigung der Maschine

1. Gerät entleeren: Wenn Sie die Maschine für andere Reinigungsaufgaben als Teppich- oder Polsterreinigung verwenden möchten (siehe Zubehör), entleeren und spülen Sie immer gründlich alle Teile, die mit Reinigungsflüssigkeiten in Kontakt gekommen sind, bevor Sie Zubehörteile wechseln.
2. Reinigen der Bürste: Nach jeder Anwendung sollte die Bürste an der Unterseite der Maschine (Netzstecker ziehen!) sorgfältig gereinigt werden. Dazu bitte keine scharfen Gegenstände verwenden.
3. Reinigen des Saugfilters: Nach jeder Anwendung sollte das Filter, das in der transparenten Abdeckhaube sitzt, gründlich gereinigt werden. Spülen Sie das Filter so lange unter fließendem Wasser, bis es vollständig gereinigt ist. Setzen Sie das Filter anschließend wieder sorgfältig ein.
4. Reinigen des Filtersiebes im unteren Tank: Inspizieren Sie nach jeder Anwendung das Filter auf Beschädigungen und Verunreinigungen. Ist Schmutz zu sehen, lösen Sie die Befestigungsschrauben, nehmen das Sieb heraus und spülen Sie es so lange unter fließendem Wasser, bis es vollständig gereinigt ist. Setzen Sie das Sieb anschließend wieder korrekt ein und befestigen Sie es wieder gewissenhaft mit den zwei Schrauben.
5. Reinigen des Saugrohres im unteren Tank: Immer wenn das Filtersieb des unteren Tanks gelöst ist, sollte auch der am unteren Ende des Tanks sitzende, zylindrisch geformte Filtereinsatz gereinigt werden (Der WideTrack ist mit zwei Filtern ausgerüstet). Ziehen Sie das Filter heraus und spülen Sie es so lange unter fließendem Wasser, bis es völlig sauber ist.
6. Entfernen von Teppichfasern an der Sauglippe: Prüfen Sie nach jeder Anwendung, ob sich Teppichfasern an der Sauglippe an der Vorderseite der Bodenplatte der Maschine festgesetzt haben. Entfernen Sie diese gründlich. Stellen Sie unbedingt sicher, dass der Netzstecker gezogen ist und alle Tanks restlos entleert sind.

Ersatzteile

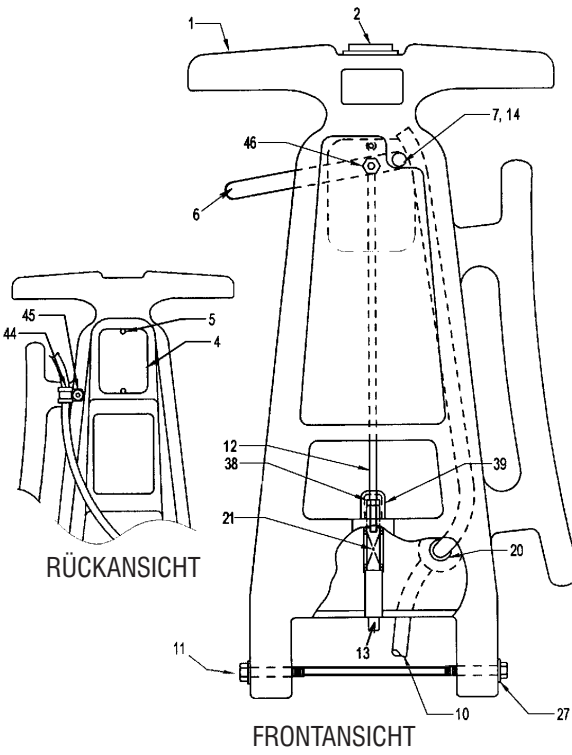
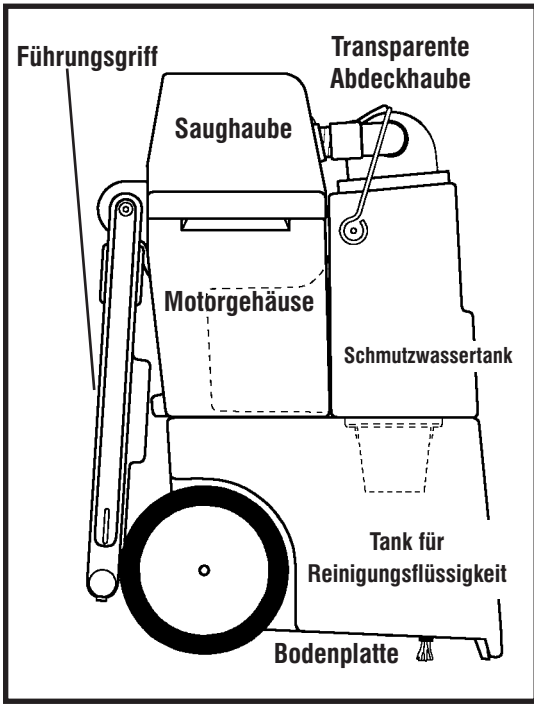

Bauteile des Führungsgriffs

- | | |
|-------|--|
| 92610 | 3.7G Bauteil komplett |
| 92607 | 2.6G Bauteil komplett |
| 1 | 60448 Führungsgriff schwarz mit Kabelaufwicklung |
| 2 | 51060 Schalter rot |
| | 60189 Transparente Abdeckung für Schalter rot |
| 4 | 60636 Serviceklappe Führungsgriff oben |
| 5 | 20934 Schrauben Serviceklappe Führungsgriff oben |
| 6 | 45107 Hebel |
| 7 | 60181 Abstandshalter |
| 10 | 55388 Netzkabel |
| 11 | 20372 Bolzen |
| 12 | 20369 Gestänge, Kolben |
| 13 | 20376 3.7G Kolben |
| | 20368 2.6G Kolben |
| 14 | 20370 Bindung mit Schraube |
| 20 | 50992 Buchse |
| 21 | 20373 Feder, dritter Kolben |
| 27 | 20881 Dichtungsring |
| 33 | 60146 Gummiüberzug für Hebel |
| 38 | 20371 Inbusschraube |
| 39 | 60180 Schwarzer Gummiüberzug |
| 44 | 51055 Kabelklemmung |
| 45 | 20911 Niete |
| 46 | 20231 Schraube |

Bauteile des Saugergehäuses

- | | |
|----|---|
| 1 | 60453 3.7 G Bauteil komplett |
| | 60476 2.6 G Bauteil komplett |
| 2 | 51073 Wippschalter |
| 3 | 50995 Unterbrecher |
| 6 | 60167 ??? |
| 7 | 60716 Gummitülle für Saugschlauch |
| 8 | 50243 Saugmotor |
| 10 | 20853 Dichtungsring (nur 2.6 G) |
| 12 | 60635 Dichtung |
| 14 | 60726 Verschraubte Kopplung ₃₀ |
| 17 | 11842 3.7 G Trennwand |
| | 11839 2.6 G Trennwand |
| 18 | 65141 Dichtung |
| 19 | 20534 Schraube (nur 3.7 G) |
| | 20422 Schraube (nur 2.6 G) |
| 22 | 20231 Kontermutter (nur 2.6 G) |
| 23 | 20375 Schraube |
| 27 | 60181 3.7 G Distanzring Nylon |
| | 60722 2.6 G Distanzring Nylon |
| 29 | 20932 Mutter (nur 2.6 G) |
| 30 | 75496 Aufkleber Erdungssymbol international |
| 31 | 20652 Kabelbindung |
| 34 | 51074 Wippschalter |
| 35 | 11851 Klemme |
| 36 | 51081 Filter, EMI 1A |
| 38 | 51082 Filter, EMI 4A (nur 2.6 G) |
| 40 | 60174 Transparente Abdeckung für Wippschalter |
| 41 | 75188 Aufkleber Warnung Erdung |
| 42 | 11847 Tragegriff |
| 44 | 20932 Mutter (nur 2.6 G) |

Bauteile des Saugergehäuses 3.7 G

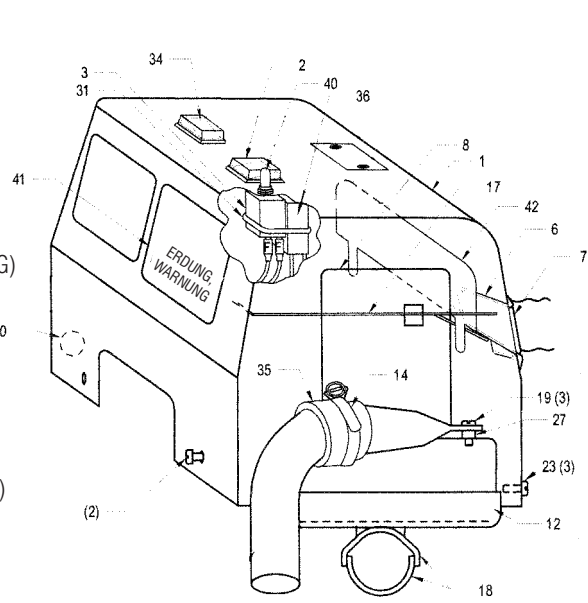

Bauteile des Saugergehäuses 2.6 G

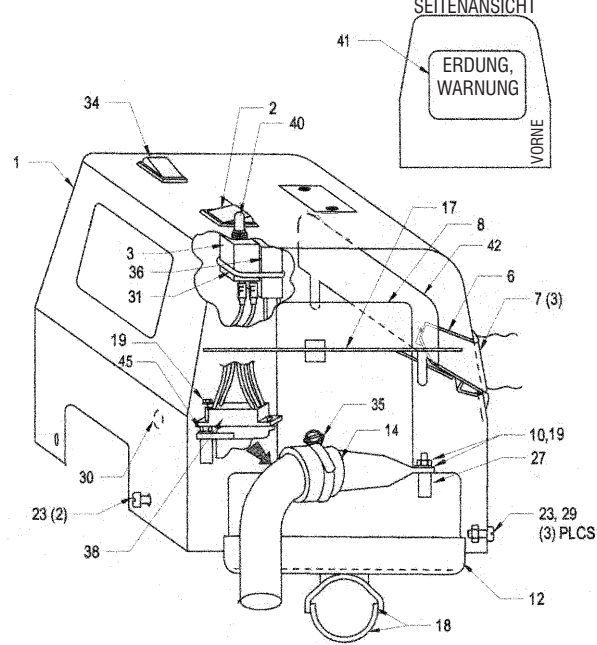

Bauteile des Handgerätes

- | | |
|-------|-----------------------------------|
| 92396 | Bauteil komplett |
| 1 | 11177 Klemme |
| 2 | 10465 Druckfeder |
| 3 | 20913 Schraube |
| 4 | 60183 Kolben, weiß |
| 5 | 60182 Verschraubte Kappe, schwarz |
| 6 | 60133 Ventilbetätigung, schwarz |
| 7 | 60134 Abdeckung, grau |
| 8 | 60155 Griff, grau |
| 9 | 60638 O-Ring |

- | | |
|----|-------------------------------|
| 10 | 20075 Dichtungsring |
| 11 | 60428 Bürste |
| 12 | 60639 O-Ring |
| 13 | 60731 Düse, Kunststoff |
| 14 | 80783 Steckanschluss Schlauch |
| 16 | 60640 O-Ring |
| 20 | 85206 Schlauch |
| 24 | 60148 Düsenfilter |
| 25 | 60191 Distanzhülse |
| 26 | 20348 Schraube |

Bauteile Schlauch

- | | |
|----|---|
| 1 | 11177 Klemme |
| 9 | 20652 Schlauchhalterung |
| 10 | 60388 Schlauchanschluss |
| 14 | 80783 Steckanschluss Schlauch |
| 15 | 80776 Saugschlauch, grau, 2 Anschlüsse |
| 16 | 85448 Schlauch, umflochten, für Reinigungsflüssigkeit |
| 17 | 80208 Schnellkupplung |
| 18 | 80219 Schlauchbefestigung |
| 20 | 60725 Gummidichtung |

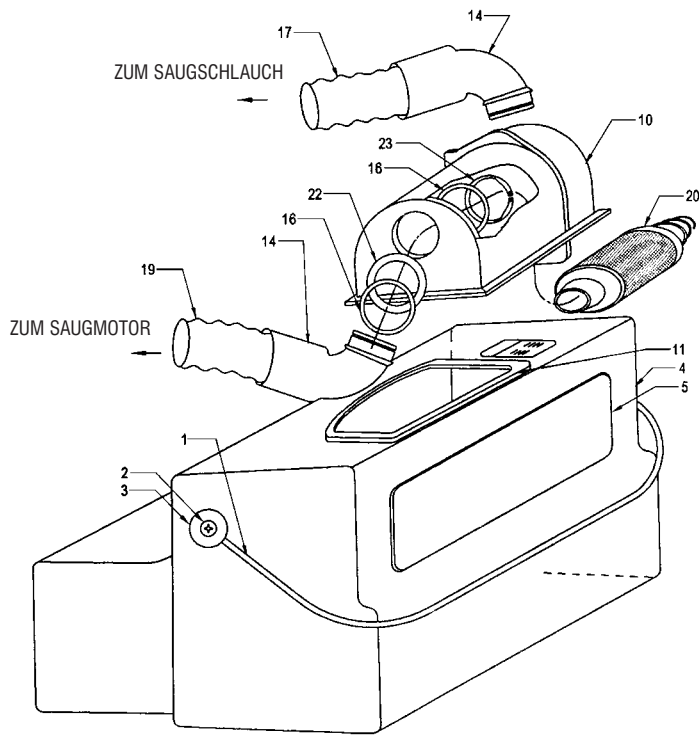

Bauteile des Schmutzwassertanks

925911	3.7 G Bauteil komplett
925901	2.6 G Bauteil komplett
1 45104	3.7 G Klemmhebel
2 45147	2.6 G Klemmhebel
3 65704	Kunststoffring
4 60451	3.7 G Tankgehäuse
60473	2.6 G Tankgehäuse
5 76855	3.7 G Typenaufkleber
76856	2.6 G Typenaufkleber

Bauteile der transparenten Abdeckhaube

92416	Bauteil komplett
10 60717	Haube
11 60701	Aufnahme für Haube
14 60700	Ellbogenrohr 90°, schwarz
16 60196	Kunststoffdichtung, schwarz
17 85226	Saugschlauch, schwarz
19 85225	Saugschlauch, schwarz
20 10460	Filter mit Feder
11840	Feder für Filter
22 60591	Dichtungsring für Ellbogenrohr
23 20864	Sicherungsring

Bauteile des Schaltungsgehäuses

1 60492	3.7 G Bauteil komplett	18 20266	Dichtung
60490	2.6 G Bauteil komplett	23 76789	Aufkleber Achtung
2 20375	Schraube	26 11852	Klemme (nur 3.7 G)
3 51002	Buchse	27 11330	Klemme
4 80773	Schlauchende Vergrößerung	28 80459	T-Stück, Kupfer
5 51021	Mutter / Buchse	30 60725	Gummidichtung
6 20907	Dichtung	31 50545	Leiste
7 80780	Schlauchende konisch	32 20518	Schraube
8 80208	Schnellkupplung	33 20706	Mutter
9 80280	3.7 G Winkel, Kupfer	34 20356	Niete
80775	2.6 G Winkel, Kupfer	35 51083	Stützscheibe Ferrit
11 80784	Steckanschluss, Kupfer	36 51082	Filter EMI, 4A (nur 3.7 G)
12 45112	3.7 G Anschlagplatte	37 20504	Schraube (nur 3.7 G)
45102	2.6 G Anschlagplatte	38 80809	3-Wege Ventil
13 20911	Niete	39 60128	Winkelstück, 1/8 MNPT x 1/4"
14 20378	Schraube (nur 3.7 G)	40 60743	Nylonhaken, 1/8 NPT, 1/4"
15 20892	Schraube (nur 2.6 G)	41 85243	Schlauch, PVC, 1/4" ID, 14"L
16 -----	Netzkabel mit Netzstecker, bitte sprechen Sie Ihren Fachhändler an.	42 85237	Schlauch, PVC, 1/4" ID, 29"L
		45 11845	Schlauchklemme

3.7G Bauteile des Schaltungsgehäuses

DETAILS OBERE KOMponentEN

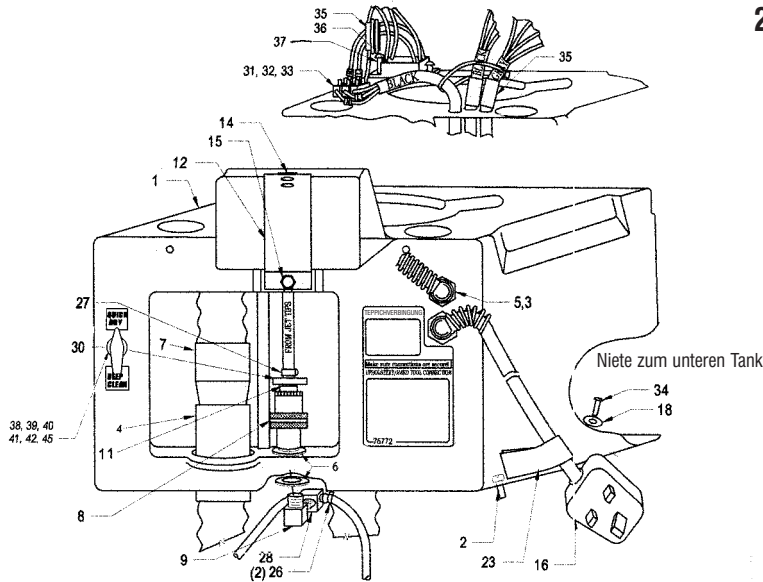

2.6 G Bauteile des Schaltungsgehäuses

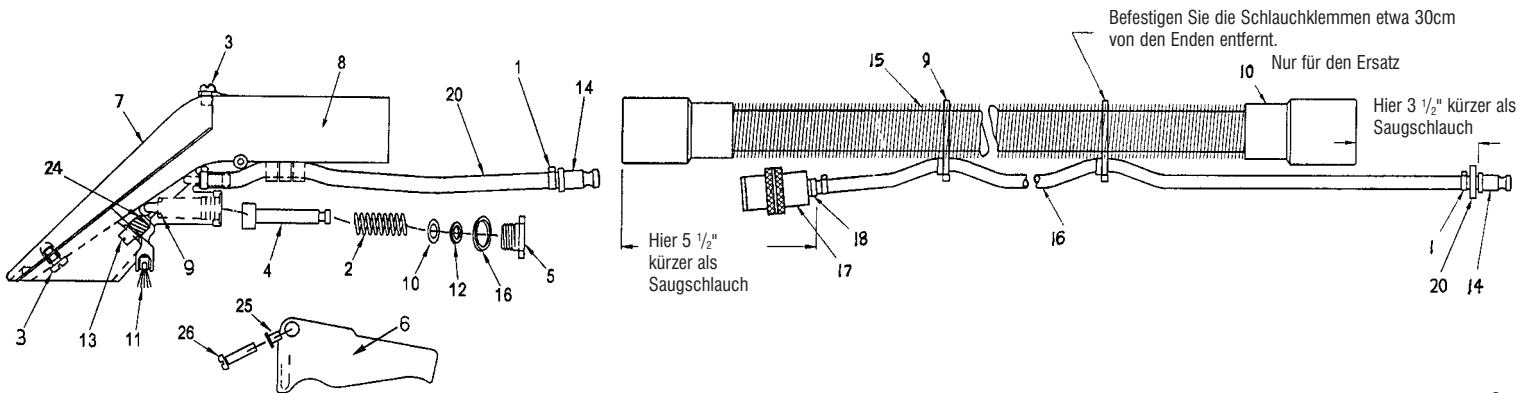
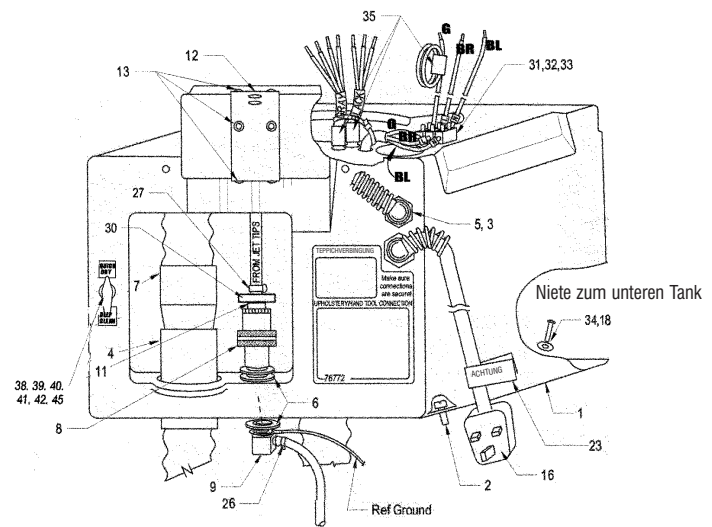

Bauteile des unteren Tanks

- 2 45106 3.7 G Belüftungsblech
- 45101 2.6 G Belüftungsblech
- 3 20375 Schraube
- 4 19466 Sterndichtung
- 5 85242 3.7 G Schlauch Abluft
- 6 60716 Gummiring
- 7 85227 Saugschlauch
- 8 45161 3.7 G Saugrüssel
- 45160 2.6 G Saugrüssel
- 11 20517 Schraube (nur 2.6 G)
- 12 10231 3.7 G Laufrad
- 10281 2.6 G Laufrad
- 13 45105 3.7 G Laufradachse
- 45151 2.6 G Laufradachse
- 14 11183 Radkappe
- 15 60400 Filterrahmen
- 16 20091 Schraube
- 18 11987 3.7 G Laufradbuchse
- 11182 2.6 G Laufradbuchse
- 21 60463 3.7 G Gehäuse, blau
- 60477 2.6 G Gehäuse, blau
- 22 10461 Schmutzfang
- 23 10115 Schlauchklemme
- 26 41114 Verschraubte Klemme (nur 3.7 G)

- 20352 Niete (nur 2.6 G)
- 29 60634 Gummidichtung
- 31 20524 Schraube (nur 3.7 G)
- 20266 Dichtung (nur 2.6 G)
- 32 20853 Dichtung (nur 3.7 G)
- 34 11850 Befestigungsring (nur 3.7 G)

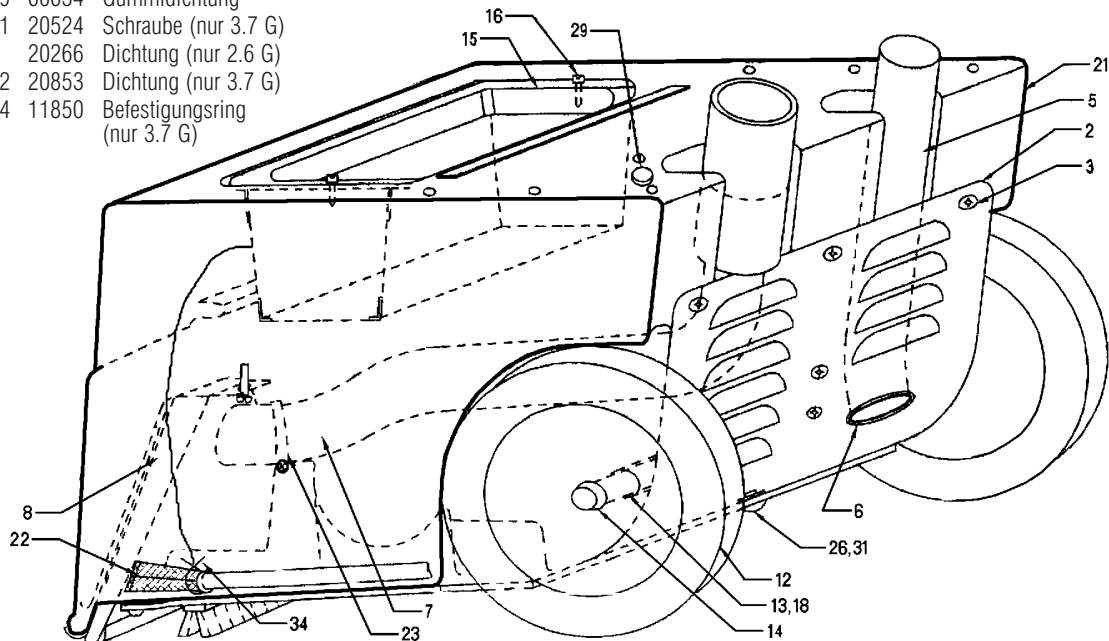

Bauteile der Bodenplatte

- 1 50251 Pumpe
- 3 90069 Cam Assembly
- 4 11845 Schlauchklemme
- 5 60669 3.7 G Bodenplatte
- 60670 2.6 G Bodenplatte
- 6 40352 Antriebsarm
- 7 40353 Lagersitz
- 8 60723 3.7 G Bürstenleiste
- 60719 2.6 G Bürstenleiste
- 9 20375 Schraube
- 10 60720 Haltegestell Pumpe, Gummi
- 12 60166 Gurtband Motor
- 13 80790 3.7 G Düsen
- 80771 2.6 G Düsen
- 14 85237 3.7 G Schlauch
- 85230 2.6 G Schlauch
- 15 20604 C-Schelle
- 16 20771 Dichtung, Nylon
- 17 45108 3.7 G Bürstenhalter
- 45149 2.6 G Bürstenhalter
- 18 20521 Schraube
- 19 20241 Selbstsichernde Mutter
- 20 80597 Halter für Buchse
- 21 10341 Selbsteinstellendes Lager
- 22 20840 Filzdichtung
- 23 80596 Buchse für Antriebsarm
- 24 60138 Y-Verbindung
- 25 85231 Schlauch, verstärkt
- 27 50262 Motor Bürstenantrieb
- 28 60128 Winkelstück, Nylon
- 29 60139 Anschlussstück 90°
- 30 20906 Schraube
- 31 20534 Schraube
- 32 20853 Dichtung
- 33 20249 Mutter
- 34 85241 Schlauch (nur 3.7 G)
- 35 80791 Schlauch (nur 3.7 G)
- 38 60637 3.7 G Dichtungsplatte
- 60599 2.6 G Dichtungsplatte

- 39 60589 Dichtung Motor
- 40 85237 Schlauch, verstärkt, 29"
- 41 80791 Schlauch 12"
- 42 20652 Kabelbindung (nur 3.7 G)
- 46 20356 Niete
- 48 65508 3.7 G Dichtungsplatte
- 65507 2.6 G Dichtungsplatte
- 49 20266 Dichtung
- 51 10316 Nylondichtung
- 53 60744 Anschlussstück 90°
- 54 85222 Schlauch, PVC, 1/4" ID, 20"L
- 55 80794 3.7 G Düse, Floodjet 2.5
- 80793 2.6 G Düse, Floodjet 1.5
- 56 60739 Anschlag, spcl
- 57 20511 Schraube 6-32, SST
- 59 20706 Mutter, 6-32, SST
- 60 11330 Klemme, 11,8mm

3.7 G Bauteile der Bodenplatte

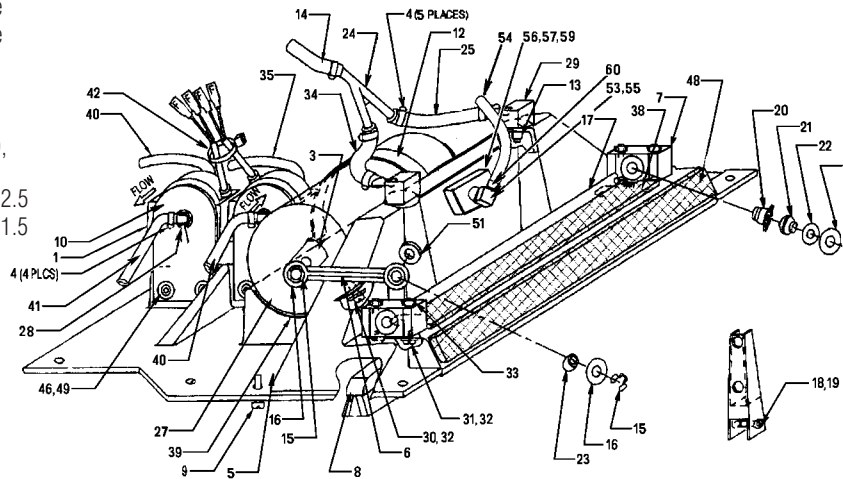

2.6 G Bauteile der Bodenplatte

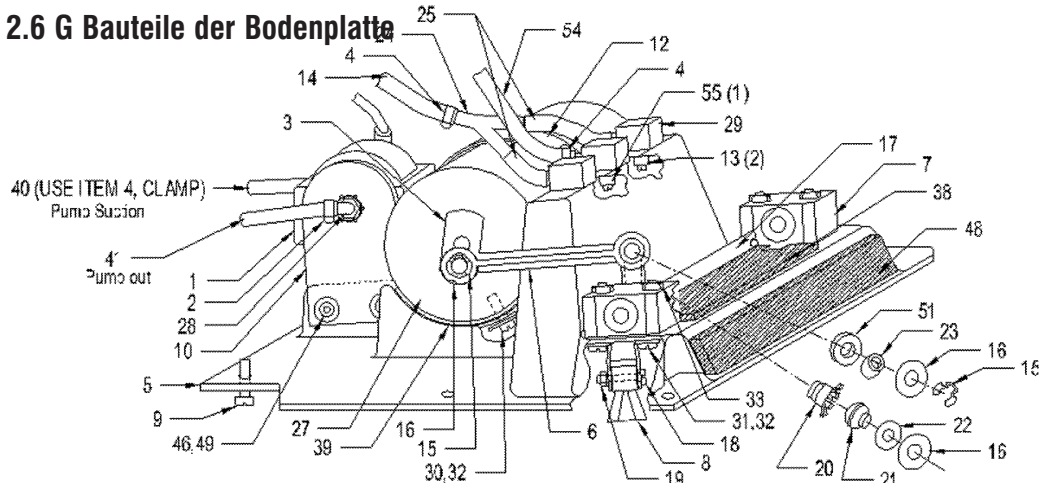

Danke, dass Sie sich für eine Rug Doctor Teppichreinigungsmaschine entschieden haben.

Dieses Gerät wurde nach strengsten Richtlinien hergestellt und überprüft. Die hohen Qualitätsstandards, denen sich Rug Doctor verschrieben hat, machen aus diesem Produkt eines der besten, die heute erhältlich sind.

Bitte nehmen Sie sich ein paar Minuten Zeit, um diese Bedienungsanleitung zu lesen, sie wurde zu Ihrer Sicherheit und Zufriedenheit formuliert. Beachten Sie bitte im Besonderen die Sicherheitshinweise. Bitte registrieren Sie sich.

Wir hoffen, Sie werden diese Maschine schätzen. Sollten Sie Fragen haben, wenden Sie sich bitte an Ihren Fachhändler.



Ein volles Jahr Garantie

Rug Doctor Kunden erhalten ab dem Kaufdatum ein volles Jahr Garantie auf ihr Teppichreinigungsgerät, dies gehört mit zum hohen Standard von Rug Doctor.

Garantieumfang

Rug Doctor wird während der Garantiezeit jedes defekt Teil austauschen oder reparieren, wenn der Defekt nicht auf unsachgemäße Bedienung zurückzuführen ist. Setzen Sie sich im Garantiefall bitte mit Ihrem Fachhändler in Verbindung.

Garantieausschluss

Jedes defekte Bauteil wird genau geprüft. Wird festgestellt, dass der Defekt auf unsachgemäße Bedienung zurückzuführen ist und/oder dass am Gerät Reparaturen durchgeführt wurden, die kein autorisierter Fachmann durchgeführt hat, verfallen sämtliche Garantieansprüche.

Weitere Beschränkungen

In keinem Fall haftet Rug Doctor für etwaige Schäden und Folgeschäden, die im Zusammenhang mit dem Kauf und/oder der Verwendung von Rug Doctor Produkten stehen. In manchen Ländern ist dieser Ausschluss nicht zulässig, bitte informieren Sie sich bei Ihrem Fachhändler.

Nicht gestattete Verwendung

Der Erwerb von Rug Doctor Produkten ist nicht gestattet, wenn er Vermietzwecken dient und dies nicht ausdrücklich von Rug Doctor genehmigt wurde.

Garantieservice

Um die Garantie und Serviceleistungen in Anspruch zu nehmen, wählen Sie bitte die auf der Rückseite angegebene Telefonnummer. Halten Sie bitte folgende Angaben bereit: Name, Adresse und Telefonnummer

Produkt und Seriennummer

Kaufdatum

Art des Problems

Rug Doctor wird die Fakten prüfen und Ihnen weitere Hilfestellungen geben. Wir empfehlen, die Originalverpackung und sämtliche Papiere sorgfältig aufzubewahren.

Die Garantieregelungen können, bedingt durch unterschiedliche Gesetzgebungen, von Land zu Land variieren, bitte erkundigen Sie sich bei Ihrem Fachhändler.

***RugDoctor*PRO®**

